

**Instructions for installation and operation**

english

**Instrucciones de montaje y de uso**

español

**Instructions de montage et de service**

français

**Manual de instalação e de instruções**

português

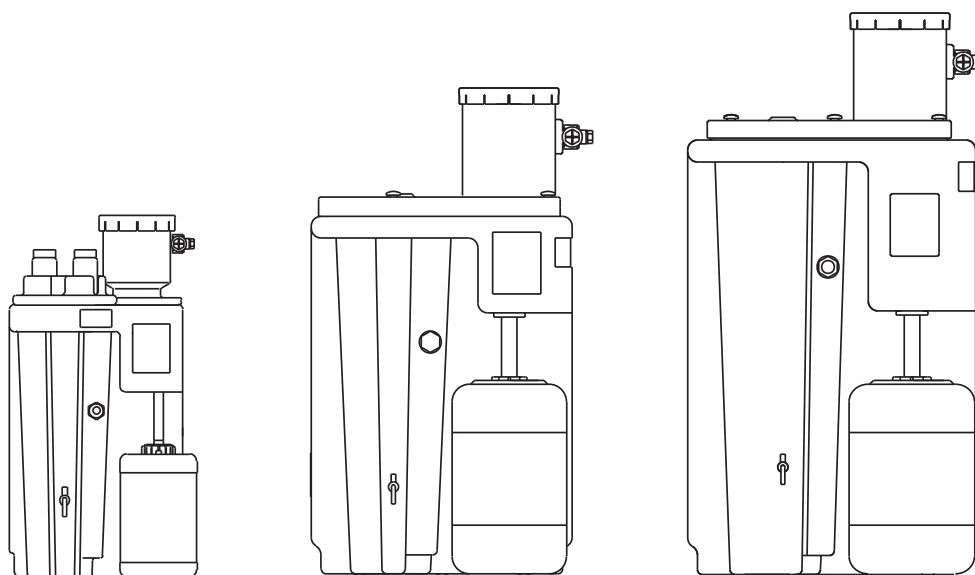

**ÖWAMAT® 2**

**ÖWAMAT® 4**

**ÖWAMAT® 5R**

Dear Customer,

Thank you for deciding in favour of the Oil Water Separator ÖWAMAT. Please read the present instructions carefully before installing your ÖWAMAT unit and putting it into service. The perfect functioning of the Oil Water Separator ÖWAMAT - and thus reliable condensate treatment - can only be guaranteed if the recommendations and conditions stated here are adhered to.

¡Estimado cliente!

Les agradecemos que se hayan a favor del separador de aceite/agua ÖWAMAT. Sírvase leer las presentes instrucciones antes del montaje y la puesta en marcha del ÖWAMAT. Exclusivamente en caso de una observancia concienzuda de las prescripciones y advertencias existentes, está garantizado el funcionamiento perfecto del ÖWAMAT y, de esta manera, un tratamiento del condensado fiable.

Cher client,

Vous venez d'acquérir un séparateur huile-eau ÖWAMAT et nous vous en félicitons. Nous vous recommandons de lire attentivement ces instructions avant le montage et la mise en service de l'ÖWAMAT et de suivre nos conseils. Car, seul le respect scrupuleux des prescriptions et consignes données peut garantir le parfait fonctionnement de l'ÖWAMAT et une séparation huile-eau fiable des condensats.

Exmo cliente,

Agradecemos que se decidiu pelo aparelho para separar óleo de água ÖWAMAT. Faça o favor de ler com atenções instruções antes de montar e pôr o ÖWAMAT a funcionar. Só a cumprir as regras e conselhos dados garantem um funcionamento correcto do ÖWAMAT para o polishing de condensado.

<p><b>Important rules</b></p> <p><b>Safety aspects:</b></p> <ul style="list-style-type: none"> <li>• The instructions for installation and operation must be fully adhered to in order to avoid damage or injury.</li> <li>• Ensure that <b>oil or untreated condensate</b> cannot get into the public sewer system in the event of damage.</li> <li>• Screw the oil collector tightly to the ÖWAMAT to prevent oil leaks.</li> <li>• <b>Check at regular intervals that the ÖWAMAT unit is in a leaktight condition.</b></li> <li>• Check the clean-water discharge every week.</li> <li>• Use original OEKOSORB filter sets only. Should external filters be applied, the claim to removal of material defects within the 2 years following the date of issue of the invoice will expire.</li> <li>• ÖWAMAT with heating: The electrical installation of the heating system must only be carried out by suitably qualified personnel.</li> </ul> <p><b>Application aspects:</b></p> <ul style="list-style-type: none"> <li>• <b>Suitable for stationary use only. The ÖWAMAT is not guaranteed to work in mobile situation!</b></li> <li>• <b>Only suitable for non-emulsified compressor condensates; the functional guarantee is not valid with any other type of application.</b></li> </ul> <p>As a rule, the adsorption filter technique cannot be used for separating stable emulsions.</p> <ul style="list-style-type: none"> <li>• <b>Only employ compressor oils corresponding to the classifications in order to prevent the formation of stable, emulsified condensates</b> (see page 6).</li> </ul> <p><b>The electronically level-controlled BEKOMAT condensate drain should be installed to ensure optimum condensate discharge.</b></p> <p>Condensate discharge by hand or by means of a time-controlled solenoid valve may lead to the formation of</p>	<p>stable emulsions or overloading of the ÖWAMAT unit.</p> <ul style="list-style-type: none"> <li>• <b>Where there is a danger of frost, the ÖWAMAT must be fitted with a heating system (available as an option).</b></li> <li>• <b>The statutory limits of the local wastewater ordinance must not be exceeded.</b></li> </ul> <p><b>Please ensure observance of the relevant regulations in your country.</b></p> <p>It should further be realised that the statutory limits for indirect clean-water discharge into the sewer system may be subject to regional variations.</p> <p><b>Operational aspects:</b></p> <ul style="list-style-type: none"> <li>• <b>Do not exceed the performance data</b> (see page 4). Overloading of the ÖWAMAT impairs the separating efficiency and shortens the filter service life.</li> <li>• Only use OEKOSORB filter sets as replacement filters. The approved filters are identified by their labelling and the BEKO test seal.</li> </ul> <p><b>Intended use:</b> The ÖWAMAT oil-water separator is used for treating non-emulsified condensate in compliance with the legal regulations.</p> <p><b>Feed fluid:</b> Compressor condensate</p> <p><b>Condensate/ambient temperature:</b> +41...140 °F with heating system down to approx. 14 °F</p> <p><b>Discharged fluid:</b> Cleaned condensate with mineral oil hydrocarbon content far below the statutory limit (see above).</p>	<p><b>Advertencias importantes</b></p> <p><b>Respecto a la seguridad:</b></p> <ul style="list-style-type: none"> <li>• ¡Se deben observar concienzudamente las instrucciones de montaje y de uso, para evitar daños y lesiones!</li> <li>• ¡Se debe asegurar que <b>no puede entrar aceite o condensado</b> no limpiado al alcantarillado, en caso de una avería!</li> <li>• ¡Se debe atornillar el recipiente de aceite en el ÖWAMAT siempre de tal manera que esté estanco para que no pueda salir aceite!</li> <li>• ¡Se debe revisar regularmente el ÖWAMAT respecto a la estanqueidad!</li> <li>• ¡Se debe controlar cada semana el agua pura, que sale!</li> <li>• ¡No se debe llenar el ÖWAMAT <b>con líquido extraño</b> para no estorbar la función de filtrado!</li> <li>• Utilice solamente sets de filtros OEKOSORB originales. El uso de otros filtros anula el derecho a reparaciones durante los 2 años siguientes a la fecha de factura.</li> <li>• ¡ÖWAMAT con calefacción: La instalación eléctrica debe ser efectuada exclusivamente por personal especializado y autorizado!</li> <li>• Controlar el estado del filtro es obligación del usuario.</li> </ul> <p><b>Respecto al campo de aplicación:</b></p> <ul style="list-style-type: none"> <li>• <b>Indicado tan sólo para uso estacionario. No existe garantía de servicio para uso en unidades móviles.</b></li> <li>• <b>¡Apropiado exclusivamente para condensados de compresores no emulsionados, para otros casos no existe ninguna garantía de funcionamiento!</b> Por regla general, no es posible separar las emulsiones estables por medio del principio de filtro de adsorción!</li> <li>• <b>¡Para evitar condensados que son emulsionados de una forma estable, se deben aplicar exclusivamente aceites de condensador de acuerdo a la clasificación!</b> (página 6). Para la separación</li> </ul>	<p>de condensado óptima, hay que usar el separador de condensado BEKOMAT nivelado electrónicamente! La separación manual o la separación por medio de una válvula magnética controlada por reloj puede conducir a emulsiones estables o a una sobrecarga del ÖWAMAT.</p> <ul style="list-style-type: none"> <li>• <b>¡En caso de peligro de heladas, hay que equipar el ÖWAMAT con una calefacción opcional!</b></li> <li>• <b>Será necesario dar parte a las autoridades competentes antes de poner en funcionamiento el ÖWAMAT.</b></li> <li>• <b>¡ATENCIÓN!</b> <b>La reglamentación local para la operación del equipo y para la descarga indirecta del agua limpia de salida puede discrepar de las indicaciones de estas instrucciones.</b></li> </ul> <p><b>Comuníquese con las autoridades ambientales locales pertinentes.</b></p> <p><b>Respecto al servicio:</b></p> <ul style="list-style-type: none"> <li>• <b>¡No se deben exceder los datos de potencia!</b> (véase página 4) Una sobrecarga del ÖWAMAT empeora el resultado de separación y reduce la duración de filtro!</li> <li>• <b>¡Para el cambio de filtro, se deben aplicar exclusivamente kits de filtro del tipo OEKOSORB!</b> Se puede reconocer la admisión por medio de la rotulación y del precinto de control.</li> </ul> <p><b>Uso:</b> El separador aceite/ agua ÖWAMAT sirve para el tratamiento de condensados de compresores no emulsionados, que son conformes a la ley.</p> <p><b>Medio de entrada:</b> condensado de compresores</p> <p><b>Temperatura del medio/ temperatura ambiente:</b> +5...60 °C Con calefacción hasta más o menos 10 °C</p> <p><b>Medio de salida:</b> condensado limpiado con una riqueza de hidrocarburo mineral, que se encuentra muy por debajo del valor límite legalmente prescrito (véase arriba).</p>
---	--	--	---

<p><b>Consignes importantes</b></p> <p><b>Sécurité:</b></p> <ul style="list-style-type: none"> <li>• Suivez les instructions de montage et de service, afin d'éviter tout endommagement et toute blessure !</li> <li>• Assurez-vous qu'en cas de dysfonctionnement, <b>l'huile collectée ou le condensat non traité ne puissent en aucun cas s'écouler dans la canalisation !</b></li> <li>• Serrer correctement le raccordement du collecteur d'huile à l'ÖWAMAT pour éviter toute fuite d'huile !</li> <li>• Vérifier régulièrement l'étanchéité de l'ÖWAMAT!</li> <li>• La qualité de l'eau épurée et évacuée doit être contrôlée toutes les semaines !</li> <li>• <b>Ne pas déverser n'importe quel liquide dans l'ÖWAMAT</b> sous peine d'affecter le bon fonctionnement!</li> <li>• Utilisez exclusivement des kits de filtres OEKOSORB d'origine! L'utilisation de filtres d'une autre marque annule la garantie d'élimination des vices accordée normalement pendant une période de 2 ans à compter de la date de facturation.</li> <li>• ÖWAMAT avec système hors-gel: l'installation électrique doit être réalisée impérativement par un personnel agréé !</li> </ul> <p><b>Domaine d'utilisation:</b></p> <ul style="list-style-type: none"> <li>• <b>Uniquement pour emploi stationnaire, aucune garantie de fonctionnement en cas d'emploi mobile!</b></li> <li>• <b>Ne convient que pour les condensats de compresseurs non émulsifiés; aucune garantie de fonctionnement n'est donnée pour les autres cas de figure !</b></li> </ul> <p>Les émulsions stables ne peuvent pas être séparées d'après le principe du filtre à adsorption.</p> <ul style="list-style-type: none"> <li>• <b>Pour éviter les émulsions de condensats stables, n'utiliser que des huiles de compresseurs conformes à la classification!</b> (voir p. 6)</li> </ul>	<p><b>Pour une purge de condensats optionale, utiliser le purgeur à régulation de niveau électronique BEKOMAT!</b></p> <p>Toute purge manuelle ou par électrovanne temporisée peut entraîner la formation d'émulsions stables ou une surcharge de l'ÖWAMAT.</p> <ul style="list-style-type: none"> <li>• <b>En cas de risque de gel, équiper l'ÖWAMAT du système hors-gel en option !</b></li> <li>• <b>S'assurer que les valeurs limites de la réglementation locale relative au rejet indirect de l'eau traitée soient respectées !</b></li> </ul> <p>La loi sur l'eau fixe la valeur limite pour le rejet à 20 mg/l pour les condensats issus de compresseurs.</p> <p>Il est à noter que les valeurs limites légales pour les rejets indirects peuvent diverger d'une région à l'autre.</p> <p><b>Exploitation:</b></p> <ul style="list-style-type: none"> <li>• <b>Ne pas dépasser les capacités indiquées!</b>(voir page 4) toute surcharge de l'ÖWAMAT nuit au résultat de la séparation et écourte la durée de vie des filtres!</li> <li>• <b>Pour le remplacement des filtres, n'utiliser que des kits de filtres OEKOSORB!</b></li> </ul> <p>L'homologation peut être identifiée à partir des inscriptions et du scellé de vérification BEKO.</p> <p><b>Utilisation:</b> le séparateur huile-eau ÖWAMAT sert à traiter les condensats de compresseurs non émulsifiés, en conformité avec la loi.</p> <p><b>Liquide à traiter:</b> condensats de compresseurs</p> <p><b>Température ambiante/du liquide traité:</b> +5...+60 °C, jusqu'à -10 °C avec hors-gel</p> <p><b>Liquide rejeté:</b> condensat épuré, avec une teneur en hydrocarbures d'origine minérale nettement inférieure à la valeur limite légale (voir ci-dessus)</p>	<p><b>Indicações importantes</b></p> <p><b>À segurança:</b></p> <ul style="list-style-type: none"> <li>• Corresponder com atenção ao manual de instalação e às instruções para evitar estragos e danos pessoais.</li> <li>• Segurar caso dum estrago que não entra nem <b>óleo nem condensado oleoso</b> na rede de esgotos.</li> <li>• Parafusar o recipiente de óleo junto ao ÖWAMAT para não deixar sair óleo.</li> <li>• Controlar regularmente a estanqueidade do ÖWAMAT.</li> <li>• Controlar semanalmente a água pura escoada.</li> <li>• Não encher <b>líquidos estranhos</b> no ÖWAMAT para não afectar o funcionamento do filtro.</li> <li>• Empregue somente jogos de filtros OEKOSORB. Em caso de utilização de filtros de outras marcas, extingue-se o direito à eliminação de vícios do produto num período de 2 anos, a contar a partir da data da factura.</li> <li>• ÖWAMAT com aquecimento: A instalação eléctrica só se pode efectuar por pessoal especializado e qualificado nesta área.</li> <li>• A verificação do estado do filtro é uma das responsabilidades do usuário.</li> </ul> <p><b>Ao campo de aplicação:</b></p> <ul style="list-style-type: none"> <li>• Adequado somente para a utilização em regime estacionário, para a utilização em regime móvel não há garantia de funcionamento!</li> <li>• <b>Só é adequado para condensados de compressão não emulsionados. Para outros casos não haverá uma garantia de funcionamento.</b> Emulsões estáveis geralmente não podem ser separados pelo princípio do filtro de adsorção.</li> <li>• <b>Só usar óleos de compressão segundo classificação para evitar condensados emulsionados estáveis</b> (veja pág. 6). Usar o aparelho electrónico com a regulação de nível para o escoamento de condensado BEKOMAT para</li> </ul>	<p>garantir um escoamento perfeito. Um escoamento manual ou por uma válvula magnética controlada de tempo pode provocar emulsões estáveis ou a sobrecarga do ÖWAMAT.</p> <ul style="list-style-type: none"> <li>• <b>Equipar o ÖWAMAT com o aquecimento opcional caso perigo de geada.</b></li> <li>• Antes da tomada em funcionamento, o ÖWAMAT deve ser comunicado à autoridades locais responsáveis pelo sector de águas.</li> <li>• <b>ATENÇÃO!</b></li> </ul> <p><b>A regulamentação local relativa ao funcionamento do aparelho e à introdução indirecta da água de escoamento pura poderá divergir das indicações aqui referidas.</b></p> <p><b>É favor dirigir-se aos seus serviços de protecção ao meio ambiente competentes.</b></p> <p><b>Ao funcionamento:</b></p> <ul style="list-style-type: none"> <li>• <b>Não sobrecarregar os dados de potência</b> (veja pági- na 4). A sobrecarga do ÖWAMAT piora o resultado da separação e reduz a paragem do filtro.</li> <li>• <b>Para a substituição de filtros só usar o jogo de filtros de OEKOSORB.</b> Reconhece-se a permissão nas indicações e no selo de chumbo da.</li> </ul> <p><b>Uso:</b> O aparelho para separar óleo de água ÖWAMAT destina-se à separação conforme as leis de condensados de compressão não emulsionados.</p> <p><b>Médio de entrada:</b> condensado de compressão</p> <p><b>Temperatura do médio e do ambiente:</b> +5...+60 °C com aquecimento até cerca de -10 °C</p> <p><b>Médio de saída:</b> O condensado limpo com a capacidade de hidrocarboneto de mineral é muito mais baixo do valor limite legal (veja acima)</p>
--	--	---	--

**Technical data • Datos técnicos**  
**Caracteristiques techniques • Dados técnicos**

	<b>ÖWAMAT 2</b>	<b>ÖWAMAT 4</b>	<b>ÖWAMAT 5R</b>
Order reference / Referencia No. de commande / No de encomenda	<b>KT02 000 00</b>	<b>KT04 000 00</b>	<b>KT5R 000 00</b>
Container capacity Recipiente capacidad Capacité du réservoir Volume do recipiente	14.5 gals. 55 l	47.6 gals. 180 l	53 gals 200 l
Filling volume Recipiente capacidad de llenado Volume de remplissage Volume de carga	10.6 gals 40 l	34.4 gals 130 l	46.2 gals 175 lL
Condensate feed (hose) Entrada condensado (Tubo flexible) Entrée de condensat(flexible) Entrada de condensado (mangueira)	3 x ½", 1 x 1" 3 x G½ (di = 10 mm), 1 x G1 (di = 25 mm)		
Water outlet (hose) Salida de agua (Tubo flexible) Sortie d'eau (flexible) Saída de agua (mangueira)	½" G½ (di = 13 mm)	1" G1 (di = 25 mm)	1" G1 (di = 25 mm)
Oil outlet Salida de aceite Sortie d'huile Saída de óleo	0.75" DN 15	1.25" DN 32	1.25" DN 32
Oil collector Recipiente colector de aceit Collecteur d'huile Recipiente de recolha de óleo	2 x 1.3 gals. 2 x 5 l	2 x 5.3 gals. 2 x 20 l	2 x 5.3 gals. 2 x 20 l
Weight empty Peso en vacío Poids à vide Tara	approx. 22 lbs. ca. 10 kg	approx. 53 lbs. ca. 24 kg	approx. 66 lbs. ca. 30 kg
Min./max. temperature Temperatura mínima/máxima Température min/max Temperatura mín./max.	34 ... 140 °F + 1 ... +60 °C		
Operating pressure max. Presión de servicio máx. en la entrada Pression de service max. à l'entree Pressão operacional máxima na entrada	360 psi *) 25 bar		
Oleophilic prefilter Prefiltro oleófilo Préfiltre oléophile Filtro de entrada oleoso	0.53 gals. 2 l	1.2 gals. 4,5 l	2.4 gals. 9 l
Adsorption filter Filtro de adsorción Filtre d'adsorption Filtro de adsorção	0.8 gals. 3 l	2.1 gals. 8 l	4.5 gals. 17 l

\*) A high-pressure relief chamber (accessories, page 24) should be used in the case of higher pressures.  
 Se debe usar la cámara de descarga de alta presión (accesorios página 24) para una presión elevada.  
 En cas de pression plus élevée, utiliser une chambre de détente haute pression (accessoires, page 24)  
 Usar a câmara de alívio de pressão (acessórios página 24) para aumentar a pressão.

**Technical data • Datos técnicos**  
**Caracteristiques techniques • Dados técnicos**

**Compressor performance / Potencia de compresor**  
**Puissance des compresseurs / Potência do compressor**  
**[scfm]**

NOTE! Increase capacities by 30 % if condensate from dryers and filters is not being collected!	Screw compressors Compresor helicoidal Compresseurs á vis Compressor de parafusos			Piston compress., 1- and 2-stage Compresor de émbolo de 1 o 2 escalones Compre. á pistons, 1- et 2-étages Compressor de émbolo de uma ou duas vias	
	Mineral oil Turbine oil (additive free)	Diesters PAO	Polyglycol	Mineral oil Turbine oil (additive free)	Synthetic oil
<b>ÖWAMAT 1</b>	55	40	20 - 35	39	10 - 39
<b>ÖWAMAT 2</b>	120	100	44 - 78	85	20 - 85
<b>ÖWAMAT 4</b>	350	300	125 - 230	245	60 - 245
<b>ÖWAMAT 5R</b>	775	665	280 - 515	550	140 - 550
<b>ÖWAMAT 6</b>	1200	950	440 - 790	840	210 - 840
<b>ÖWAMAT 8</b>	3600	2850	1300 - 2375	2500	625 - 2500

**Technical data • Datos técnicos  
Caracteristiques techniques • Dados técnicos**

**ÖWAMAT 2**

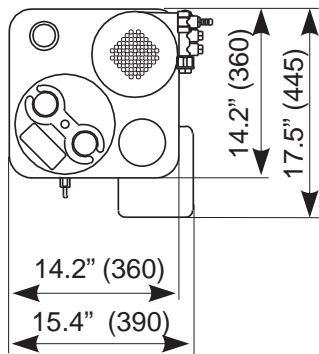
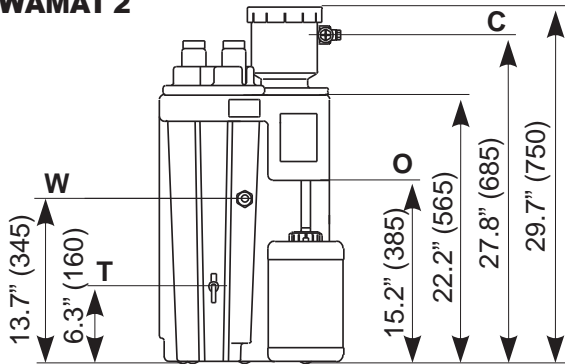

**ÖWAMAT 4**

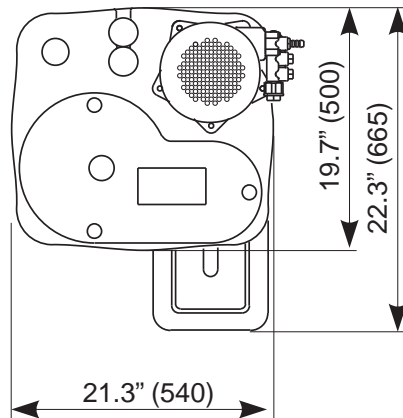
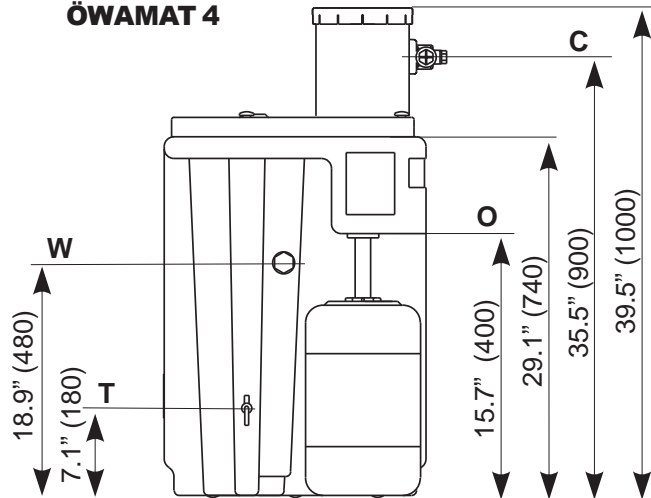

**C =** Condensate feed  
Entrada condensado  
Entrée de condensat  
Entrada de condensado

**W =** Water outlet  
Salida de agua  
Sortie d'eau  
Saída de água

**T =** Sampling valve  
Válvula de toma de prueba  
Prise d'échantillon  
Válvula de extracção de ensaio

**O =** Oil discharge  
Salida de aceite  
Sortie du huile  
Saída de óleo

**Technical data • Datos técnicos**  
**Caracteristiques techniques • Dados técnicos**

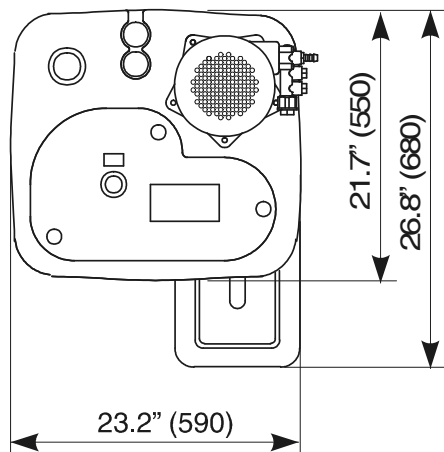
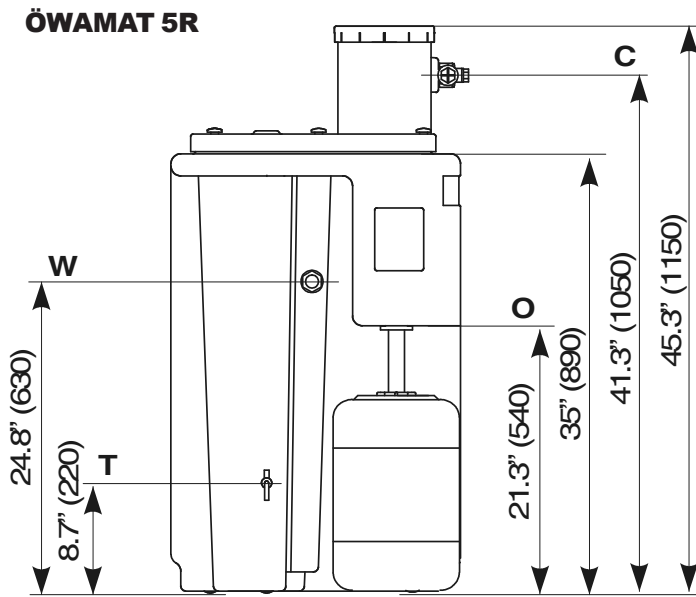

**C =** Condensate feed  
Entrada condensado  
Entrée de condensat  
Entrada de condensado

**W =** Water outlet  
Salida de agua  
Sortie d'eau  
Saída de água

**T =** Sampling valve  
Válvula de toma de prueba  
Prise d'échantillon  
Válvula de extracção de ensaio

**O =** Oil discharge  
Salida de aceite  
Sortie du huile  
Saída de óleo

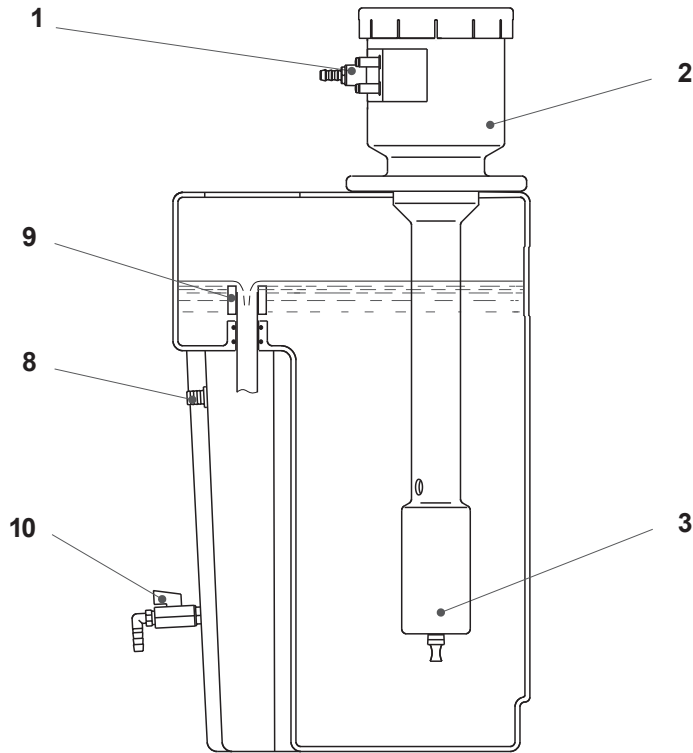

The oil-contaminated condensate flows under pressure to the **ÖWAMAT** oil-water separator (1).

The pressure is reduced in the **pressure relief chamber (2)** (via the aerosol filter mat), so that the condensate is calmed and flows into the **separation container** without creating turbulence.

Dirt particles are trapped in the **dirt collector (3)**.

The free oil separates from the condensate and rises in the form of droplets.

An oil layer is built up on the surface. When the layer is sufficiently thick, the oil automatically flows into the **oil collector**.

The **oil collector** is overflow-proof and simple to change.

The pretreated condensate flows from the bottom into the **filter chamber**.

The condensate passes through the two-stage **OEKOSORB filter**, which has been optimised in terms of shape and material. Fine oil droplets, hydrocarbons and dirt particles are retained by adsorption.

Finally, the treated wastewater is discharged through the **water outlet (8)**.

The **sampling cock (10)** makes it possible to check the wastewater quality at any time.

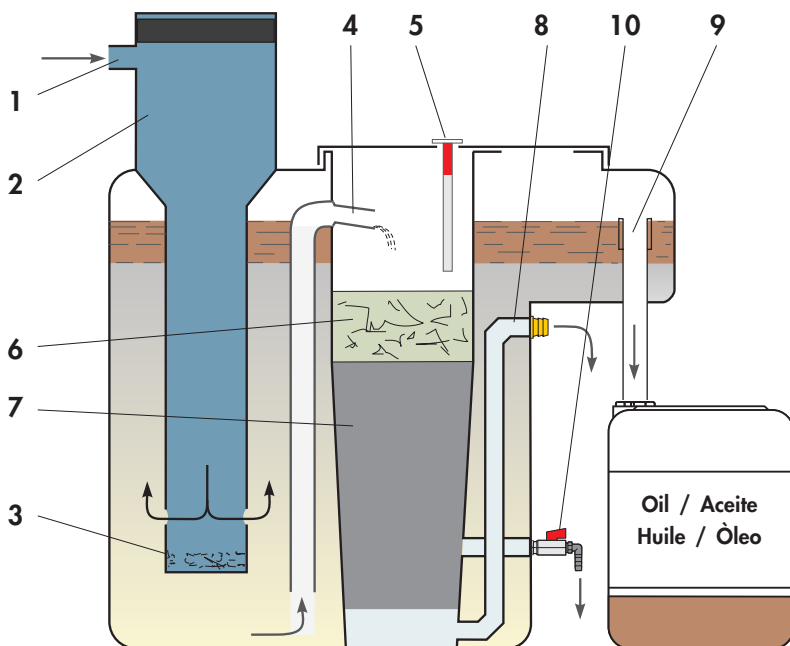

- 1 Condensate inlet
- 2 Pressure relief chamber with
- 3 Dirt collector
- 4 Filter feed pipe
- 5 Level control
- 6 Oleophilic prefilter
- 7 Adsorption filter
- 8 Water outlet
- 9 Oil overflow, (adjustable height)
- 10 Sampling valve

español	français	português
<p>El <b>ÖWAMAT</b> puede ser alimentado con el condensado oleoso, en caso de que el condensado oleoso esté sometido a presión <b>(1)</b>.</p> <p>Se reduce la sobrepresión en la <b>cámara de descarga de presión (2)</b>, el condensado fluye calmado sin torbellinos al <b>recipiente de separación</b>.</p> <p>Las partículas de impurezas existentes se recogen en el <b>colector de impurezas (3)</b>.</p> <p>El aceite libre se separa del condensado y sube en forma de gotitas.</p> <p>En la superficie se forma una capa de aceite; al alcanzar un cierto espesor de capa, el aceite fluye automáticamente al <b>recipiente de aceite</b>, que está asegurado contra un derrame.</p> <p>El condensado previamente purificado corre a través del canal ascendente, es decir del tubo de rebose al centro de la <b>cámara de filtro</b>.</p> <p>El condensado corre a través del <b>filtro OEKOSORB</b> de dos escalones con la forma y el material optimados. Las gotas, los hidrocarburos y las partículas de impurezas más pequeños son retenidas por la adsorción.</p> <p><b>Las aguas residuales purificadas (8)</b> salen por la salida de agua.</p> <p>En cualquier momento, es posible examinar en el grifo de prueba la calidad de <b>las aguas residuales (10)</b>.</p>	<p>Le condensat huileux est amené sous pression à partir des purgeurs de condensat vers l'<b>ÖWAMAT (1)</b>.</p> <p>La pression se détend au sein de la <b>chambre de détente (2)</b> (à travers le filtre anti-aérosols), le condensat s'écoule sans turbulences dans la <b>cuve de séparation</b>.</p> <p>Les particules d'impuretés s'accumulent dans le <b>collecteur d'impuretés (3)</b>.</p> <p>L'huile libre se sépare du condensat et remonte à la surface, sous forme de gouttelettes.</p> <p>Une couche d'huile se forme en surface ; dès qu'une certaine épaisseur est atteinte, l'huile s'écoule automatiquement dans le <b>collecteur d'huile</b>, protégé contre le débordement.</p> <p>Le condensat prénettoyé entre par le bas dans la <b>chambre de filtration</b>.</p> <p>Le condensat passe à travers le <b>filtre à 2 étages OEKOSORB</b>, de forme et de matériau optimisés. Les gouttelettes d'huile les plus petites, les hydrocarbures et les particules d'impuretés sont retenues par adsorption.</p> <p>L'eau épurée s'écoule à travers la <b>sortie d'eau (8)</b>.</p> <p>La <b>vanne d'échantillonnage (10)</b> permet de contrôler à tout moment la qualité de l'eau rejetée.</p>	<p>O condensado oleoso pode ser introduzido no <b>ÖWAMAT</b> sob pressão <b>(1)</b>.</p> <p>O excesso de pressão è reduzido na <b>câmara de alívio de pressão (2)</b> patenteada, sem que ocorram turbulências no <b>recipiente de separação</b>.</p> <p>As impurezas contidas são, então, recolhidas no recipiente <b>colector de impurezas (3)</b>.</p> <p>Óleo livre separa-se do condensado e sobe em forma de gotas.</p> <p>O óleo que, com o decorrer de tempo se vai depositando na superfície é conduzido automaticamente para o recipiente <b>de recolha de óleo</b> à prova de transbordamento.</p> <p>O condensado previamente depurado é escoado por um canal de subida ou tubo de transbordamento no meio <b>da câmara de filtros</b>.</p> <p>O condensado corre pelo <b>filtro de OEKOSORB</b> de dois estágios optimizado na forma e no material. Gotas menores de óleo, hidrocarboneto e partículas de impurezas retêm-se por adsorção.</p> <p>Os esgotos limpos escoam pela <b>saída de água (8)</b>.</p> <p>Pode-se controlar sempre a qualidade do esgoto na <b>torneira de ensaio (10)</b>.</p>
<p>1 Entrada de condensado</p> <p>2 Cámara de descargo de presión con</p> <p>3 Colector de impurezas</p> <p>4 Tubo de rebose</p> <p>5 Indicator de nivel</p> <p>6 Prefiltro oleófilo</p> <p>7 Filtro de adsorción</p> <p>8 Salida de agua</p> <p>9 Rebosadero de aceite ajustable en altura</p> <p>10 Válvula de toma de pruebas</p>	<p>1 Arrivée du condensat</p> <p>2 Chambre de détente avec</p> <p>3 Collecteur d'impuretés</p> <p>4 Entrée étape filtrante</p> <p>5 Contrôleur de niveau</p> <p>6 Filtre préparatoire</p> <p>7 Filtre d'adsorption</p> <p>8 Sortie d'eau</p> <p>9 Trop-plein d'huile réglable</p> <p>10 Robinet de prise d'échantillons</p>	<p>1 Entrada do condensado</p> <p>2 Câmara de alívio de pressão com</p> <p>3 Recipiente colector de impurezas</p> <p>4 Tubo de transbordamento</p> <p>5 Sinalizador de nível</p> <p>6 Filtro de entrada oleófilo</p> <p>7 Filtro de adsorção</p> <p>8 Saída de água</p> <p>9 Tubo de transbordamento de óleo, de altura ajustável</p> <p>10 Válvula para recolha de amostras</p>

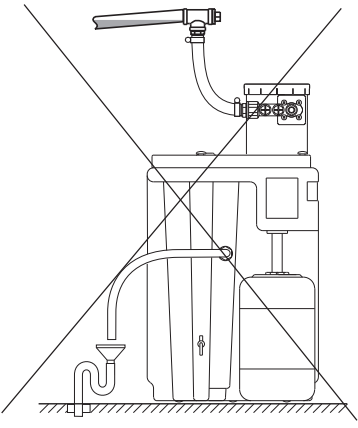
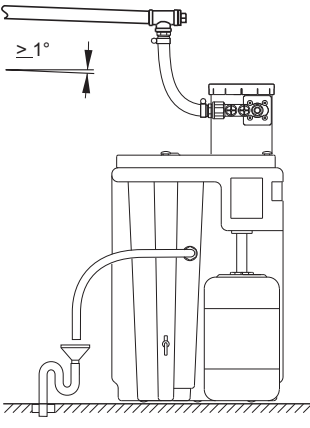
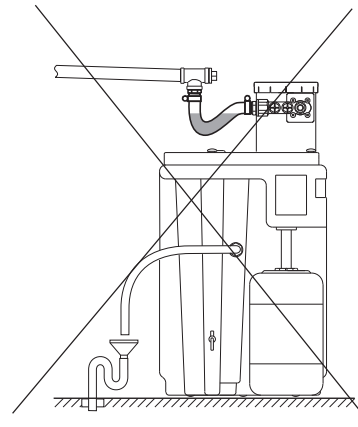
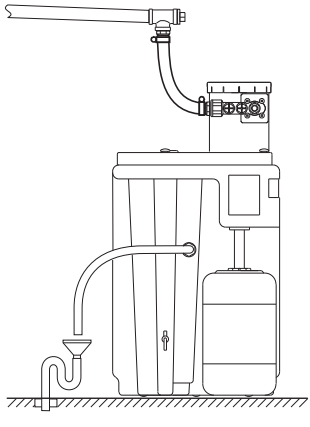
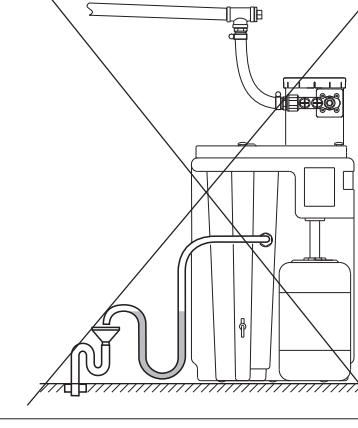
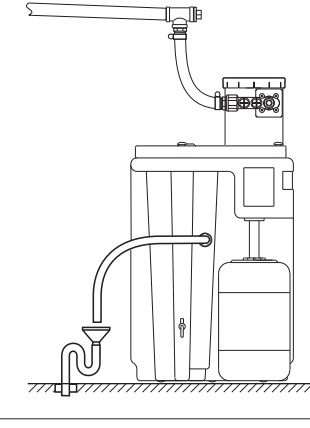
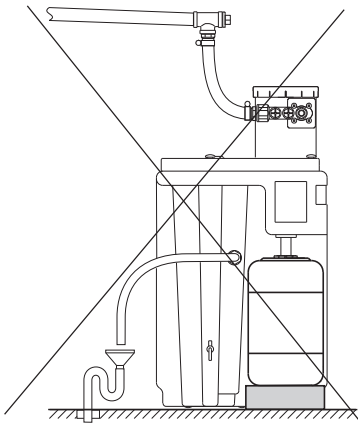
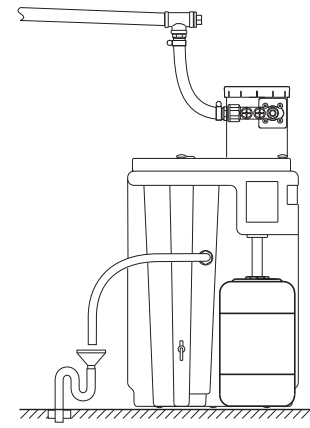
<b>Installation • Instalación</b> <b>Installation • Instalação</b>		<b>english</b>
<b>wrong • no correcto</b> <b>incorrect • incorrecto</b>	<b>correct • correcto</b> <b>correct • correcto</b>	
		<b>Note: Continuous slope</b> The condensation collecting line must at all times have a downward slope of at least 1°.
		<b>Note: Continuous slope</b> Avoid water pocket of the feed hose to the pressure relief chamber
		<b>Note: Continuous slope</b> Avoid sagging of the hose to the waste water outlet
		<b>Note: Identical floor levels</b> Set all oil collector at the same floor level to enable oil to escape.

<b>español</b>	<b>français</b>	<b>português</b>
<p><b>Nota: Inclinación continua</b>  Instale la canalización principal de condensación siempre con inclinación continua (al menos 1°).</p>	<p><b>Note : Pente continue</b>  Poser toujours la conduite collectrice d'eau de condensation avec une pente continue (min. 1°).</p>	<p><b>Nota: Inclinación continua</b>  Instale la canalización principal de condensación siempre con inclinación continua (al menos 1°).</p>
<p><b>Nota: Inclinación continua</b>  Evite bolsas de agua en el tubo flexible de alimentación hacia la cámara de descompresión.</p>	<p><b>Note : Pente continue</b>  Eviter une retenue d'eau dans la conduite d'amenée vers la chambre de détente.</p>	<p><b>Nota: Inclinación continua</b>  Evite bolsas de agua en el tubo flexible de alimentación hacia la cámara de descompresión.</p>
<p><b>Nota: Inclinación continua</b>  Evite bolsas de agua en el tubo flexible de salida hacia la tubería de aguas residuales.</p>	<p><b>Note : Pente continue</b>  Eviter une retenue d'eau dans la conduite d'écoulement vers le branchement d'eau usée.</p>	<p><b>Nota: Inclinación continua</b>  Evite bolsas de agua en el tubo flexible de salida hacia la tubería de aguas residuales.</p>
<p><b>Nota: Suelo al mismo nivel</b>  Coloque el recipiente de recogida del aceite en el mismo nivel del suelo para permitir la salida del aceite.</p>	<p><b>Note : Niveau à même le sol</b>  Placer une cuve de récupération à même le sol pour éviter que de l'huile ne s'écoule.</p>	<p><b>Nota: Suelo al mismo nivel</b>  Coloque el recipiente de recogida del aceite en el mismo nivel del suelo para permitir la salida del aceite.</p>

**Installation • Instalación  
Installation • Instalação**

**english**

Identification of the original filter OEKOSORB®  
Rotulación de los filtros OEKOSORB® originales  
Identification de filtre OEKOSORB®  
Nomeação do filtro original de OEKOSORB®

Allgemeine bauaufsichtliche Zulassung  
Deutsches Institut für Bautechnik, Berlin (DIBt)

Die Filter unterliegen den Bauordnungen der Länder.  
Gewährleistung, Zulassung und wasserrechtliche  
Genehmigung nur bei Verwendung der Original-Filter  
mit Spezial-Aktivkohle OEKOSORB®:

Filter 24 Stunden vor Einsatz wässern!  
Soak filter 24 hours before insertion!  
Tremper le cartouche 24 heures avant l'utilisation.  
Filters voor ingebruikname 24 uur onder water zetten.  
Immergere il filtro nell'acqua 24 h prima dell'uso!  
24h antes de utilizar el filtro remojele!

Herstellungsdatum:

Made in Germany



The ÖWAMAT oil-water separator has been approved for the treatment of compressor condensates by the Institute of Construction Engineering, Berlin. In Germany, it is therefore not necessary to apply for an operating permit.

Please check the relevant legal regulations in your country. You should also contact the public authorities in your area, since there may be regional variations.

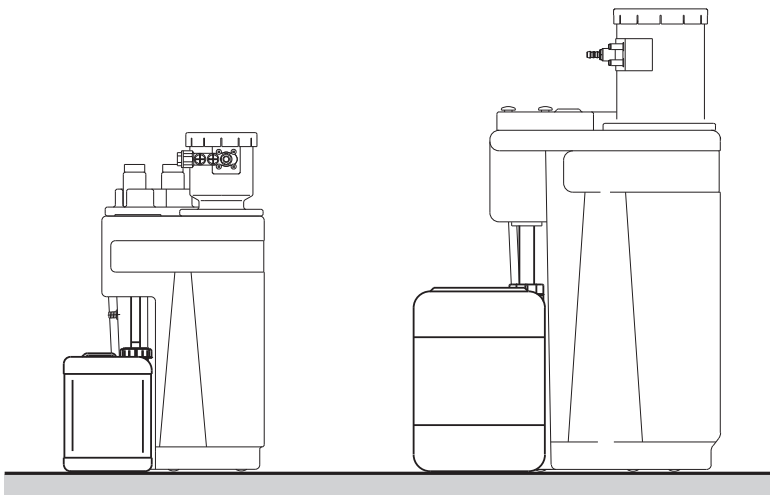

**1. Area of installation**

- **Sealed floor or collecting basin!**  
It is crucial to ensure that untreated condensate or oil cannot get into the sewer system in the event of damage.
- The floor area must be stable and level (max. inclination 1°) to ensure reliable functioning of the ÖWAMAT.

**Oil collector connection**

- Place collector on the same floor level as the ÖWAMAT to ensure oil discharge.
- Firmly screw the oil outlet pipe to the collector so that oil cannot escape (not even in the event of ÖWAMAT overloading).

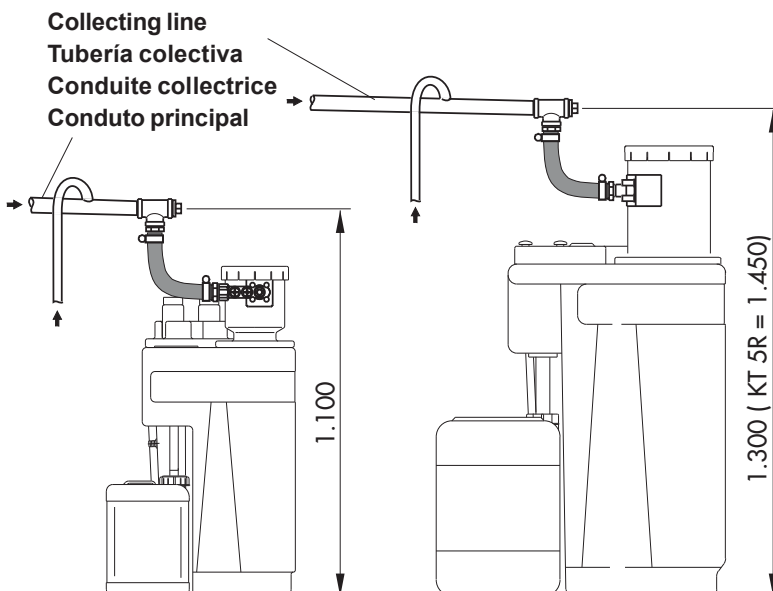

**2. Inflow**

Up to 4 feed points can be connected directly to the ÖWAMAT.

If there are more than 4 feed points, it will be necessary to lay a **collecting line**.

- Ring system along the wall:
  - nominal diameter  $\geq 1"$
  - above ÖWAMAT inlet (height above floor)
  - slight slope down to the ÖWAMAT unit (min. 1°)
- Feed in the condensate **from the top** (swan-neck pipe bend)

español	français	português
<p>El ÖWAMAT es admitido para el tratamiento de condensados de compresores por el instituto de la técnica de construcción en Berlín (Institut für Bautechnik DIBt Berlin). No se requiere un procedimiento de concesión para el servicio. Es suficiente anunciar el montaje del ÖWAMAT a la autoridad de vigilancia regional. Las reglamentaciones locales de montaje y de servicio pueden diferir en algunos puntos de estas instrucciones; ¡Por favor, infórmese en la autoridad competente!</p>	<p>L'ÖWAMAT est homologué par "l'Institut für Bautechnik DIBt" à Berlin pour le traitement de condensats issus de compresseurs. Aucune demande supplémentaire d'autorisation n'est nécessaire pour l'exploitation. Il suffit de signaler l'installation de l'ÖWAMAT auprès de l'Autorité de surveillance régionale.</p> <p>La réglementation locale relative à l'installation et à l'exploitation peut diverger des indications données dans cette notice; adressez-vous à l'organisme compétent pour la protection de l'environnement!</p>	<p>O ÖWAMAT é aprovado pelo instituto de engenharia técnica de Berlim DIBT para a separação de condensados de compressor. Um processo de licença para o funcionamento não é preciso. A colocar o ÖWAMAT só se precisa participar o mesmo na autoridade de supervisão.</p> <p>Regalias locais sobre a colocação e funcionamento podem diferir em pontos individuais desse manual. Informe-se na autoridade local.</p>
<p><b>1. Lugar de montaje</b></p> <ul style="list-style-type: none"> <li>• <b>¡Superficie de suelo sellada o tina colectora!</b> ¡En caso de una avería, no deben entrar condensado o aceite impurificados a la canalización o a la tierra!</li> <li>• ¡La superficie de apoyo debe ser estable y plana (como máximo 1° de inclinación) para que el ÖWAMAT funcione fiablemente!</li> </ul> <p><b>Conectar el recipiente de aceite</b></p> <ul style="list-style-type: none"> <li>• Montar en el mismo nivel de suelo que el ÖWAMAT para que funcione la salida de aceite.</li> <li>• Atornillar el tubo de salida de aceite fijamente con el recipiente (también en caso de una sobrecarga del ÖWAMAT) para que no pueda salir el aceite.</li> </ul>	<p><b>1. Zone d'installation</b></p> <ul style="list-style-type: none"> <li>• <b>Revêtement de sol étanche ou bassin de rétention !</b> En cas d'endommagement de l'ÖWAMAT, le condensat non traité ou l'huile ne doivent en aucun cas pouvoir s'écouler dans la canalisation !</li> <li>• La surface d'installation doit être stable et plane (pente max. de 1°), pour que l'ÖWAMAT puisse fonctionner en toute fiabilité !</li> </ul> <p><b>Raccorder le collecteur d'huile</b></p> <ul style="list-style-type: none"> <li>• installer sur le même niveau de sol que l'ÖWAMAT, pour que l'écoulement d'huile fonctionne</li> <li>• Visser le tube d'écoulement d'huile directement sur le collecteur, de telle sorte qu'il ne puisse y avoir aucune fuite d'huile (même en cas de surcharge de l'ÖWAMAT)</li> </ul>	<p><b>1. Área de montagem</b></p> <ul style="list-style-type: none"> <li>• <b>Área ocupada pela máquina selada ou banheira de recolha.</b> Caso dum estrago não pode correr condensado com impurezas ao óleo para a rede de esgotos ou à terra.</li> <li>• Área de base tem que estar estável e plano (inclinação de 1° máximo) para garantir um funcionamento de confiabilidade:</li> </ul> <p><b>Ligar os recipientes de óleo</b></p> <ul style="list-style-type: none"> <li>• Colocar o ÖWAMAT no mesmo nível da área base para garantir a saída de óleo.</li> <li>• Parafusar o tubo de descarga de óleo com o recipiente para o óleo não poder sair (também no caso de uma sobrecarga do ÖWAMAT)</li> </ul>
<p><b>2. Aflucencia</b></p> <p>Se pueden conectar hasta 4 puntos de aflucencia directamente con el ÖWAMAT.</p> <p>En caso de más de 4 puntos de aflucencia, <b>hay que colocar una tubería colectiva.</b></p> <ul style="list-style-type: none"> <li>• en forma anular en la pared: <ul style="list-style-type: none"> <li>- Anchura nominal <math>\geq G1</math> (DN 25)</li> <li>- Encima de la entrada del ÖWAMAT (altura D encima del suelo)</li> <li>- Desnivel insignificante hacia el ÖWAMAT (por lo menos 1°)</li> </ul> </li> <li>• Introducir <b>desde arriba</b> el condensado (codo en forma de cuello de cisne)</li> </ul>	<p><b>2. Conduite d'amenée</b></p> <p>Sur l'ÖWAMAT, il est possible de raccorder directement jusqu'à 4 points d'amenée.</p> <p>Si l'installation comporte plus que 4 points d'amenée, <b>poser une conduite collectrice</b></p> <ul style="list-style-type: none"> <li>• En bscycle fermée, contre le mur: <ul style="list-style-type: none"> <li>- diamètre nominal <math>\geq G1</math> (DN25)</li> <li>- niveau plus élevé que l'entrée dans l'ÖWAMAT (hauteur au-dessus du sol)</li> <li>- faible pente vers l'ÖWAMAT (au moins 1°)</li> </ul> </li> <li>• Amener le condensat <b>par le haut</b> (conduite avec "col de cygne")</li> </ul>	<p><b>2. Conduto de alimentação</b></p> <p>Pode-se ligar até 4 condutos de alimentação directamente no ÖWAMAT.</p> <p>Caso mais do que 4 condutos de alimentação <b>coloca-se um conduto principal</b></p> <ul style="list-style-type: none"> <li>• Toroidal na parede <ul style="list-style-type: none"> <li>- diâmetro nominal <math>\geq G1</math> (DN25)</li> <li>- Pelo lado de cima da entrada do ÖWAMAT (altura D sobre o chão)</li> <li>- Inclinação de 1° mínimo no ÖWAMAT</li> </ul> </li> <li>• Introduzir o condensado <b>pelo lado de cima</b> (tubo curvo em forma de "pescoço de cisne")</li> </ul>

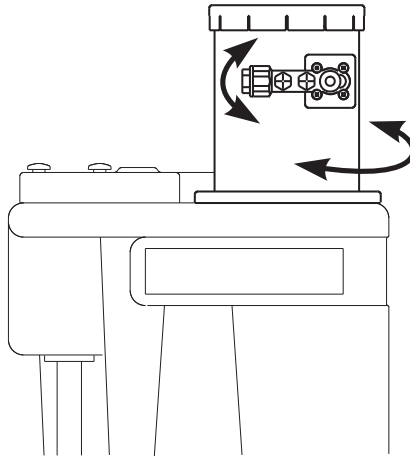
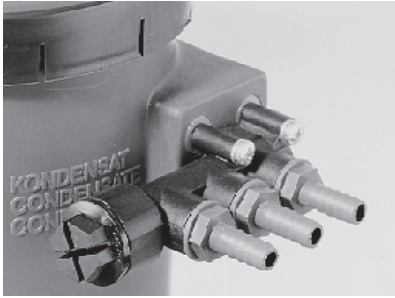
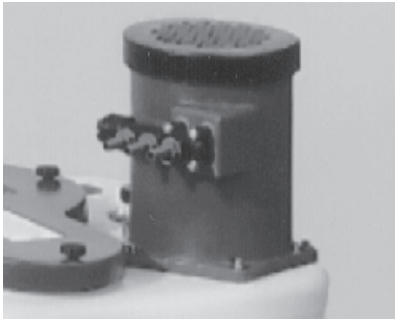

**Connecting the feed line:**

- The connecting adaptor and the pressure relief chamber (PRC) can be turned in relation to the inflow direction:
  - Remove the screws (notice O-ring and washers of connecting adaptor).
  - Place connecting adaptor / pressure relief chamber into position.
  - Replace the screws and tighten.
- Connect the inlet hose (inside dia. = 0.5") to any adaptor inlet point by means of a hose clamp (use the hose connectors supplied with the unit).
- Check that the unused inlet points are tightly plugged!

**In the case of a collecting line use the BEKO installation set (accessories):**

- Screw hose connector 1" from installation set (for ÖWAMAT 2: ½") into connecting adaptor.
- Join the collecting line to the hose connector using the parts supplied.
- **No condensate, until the ÖWAMAT has been put into operation!**

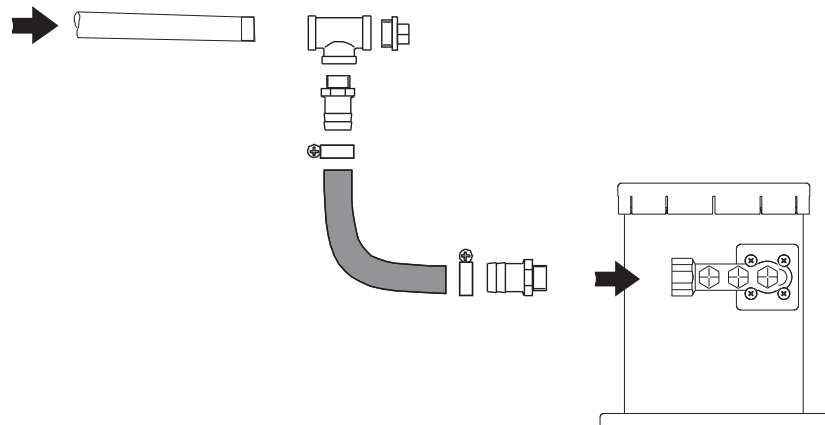

**Connection Set**

ÖWAMAT 2	XZ KT02 AS1
ÖWAMAT 4, 5R	XZ KT04 AS1

**3. Wastewater drain**

- Must be lower than the water outlet of the ÖWAMAT
- Install a siphon against odours

**Connecting the wastewater hose:**

- Use the hose supplied and attach it to the ÖWAMAT water outlet.

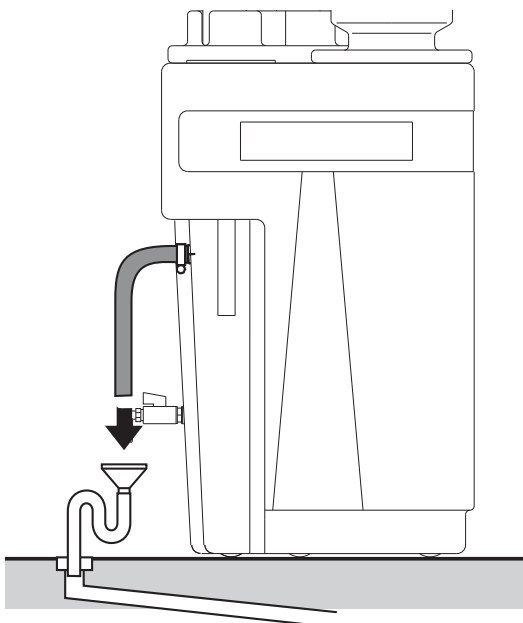

español	français	português
<p><b>Conectar los puntos de afluencia:</b></p> <ul style="list-style-type: none"> <li>• Dependiendo de la dirección de afluencia, se pueden girar el adaptador de conexión y la cámara dedescarga de presión (DEK):</li> <li>- Quitar los tornillos (en el caso del adaptador de conexión, observe la junta tórica y las arandelas)</li> <li>- Posicionar el adaptador de conexión / la cámara de descarga de presión (DEK)</li> <li>- Volver a apretar los tornillos</li> <li>• Conectar el tubo flexible de afluencia (di = 10 mm) en cualquier entrada de adaptador (usar los machones adjuntos) por medio de una abrazadera de tubo flexible.</li> <li>• ¡Controlar que las conexiones libres están atornilladas fijamente con el tapón de cierre!</li> <li>• <b>Usar el BEKO kit de conexión para tuberías colectivas</b> (accesorios):</li> <li>- Atornillar el machón G1 del kit de conexión (aparato ÖWAMAT 2: G½) en el adaptador de conexión.</li> <li>- Conectar la tubería colectiva con el adaptador de conexión por medio de las piezas adjuntas.</li> <li>• <b>¡No introducir el condensado hasta que se haya efectuado la puesta en marcha!</b></li> </ul> <p><b>Kit de conexión</b>  ÖWAMAT 2            XZ KT02 AS1  ÖWAMAT 4, 5R    XZ KT04 AS1</p>	<p><b>Raccorder l'amenée du condensat:</b></p> <ul style="list-style-type: none"> <li>• En fonction de l'orientation de l'arrivée, il est possible de tourner l'adaptateur de raccordement et la chambre de détente (DEK) :</li> <li>- Retirer les vis (sur l'adaptateur de raccordement, veiller au joint torique et aux rondelles)</li> <li>- Positionner l'adaptateur de raccordement et la chambre de détente DEK</li> <li>- Resserrer à nouveau les vis</li> <li>• Raccorder le flexible d'amenée (di = 10 mm) à l'entrée choisie de l'adaptateur, à l'aide de colliers (utiliser les douilles pour flexible fournies)</li> <li>• Vérifier que les raccords non utilisés soient correctement fermés au moyen d'obturateurs !</li> <li>• <b>En cas de conduite collectrice utiliser le kit de raccordement BEKO</b> (Accessoires):</li> <li>- Visser la douille pour flexible G1 fournie avec le kit de raccordement (pour ÖWAMAT 2: G½) dans l'adaptateur de raccordement.</li> <li>- A cette dernière, raccorder la conduite collectrice en utilisant les pièces fournies</li> <li>• <b>Fermer l'amenée du condensat, jusqu'à ce que la mise en service soit terminée !</b></li> </ul> <p><b>Kit de raccordement</b>  ÖWAMAT 2            XZ KT02 AS1  ÖWAMAT 4, 5R    XZ KT04 AS1</p>	<p><b>Ligar o conduto de alimentação</b></p> <ul style="list-style-type: none"> <li>• Os adaptadores de conexão e a câmara de alívio de pressão (DEK) podem-se girar respetivamente à direcção de alimentação</li> <li>- Tirar os parafusos (prestar atenção com o anel em "o" e arruelo plano do adaptador de conexão</li> <li>- Posicionar os adaptadores de conexão/DEK</li> <li>- Fixar outra vez os parafusos</li> <li>• Colocar a mangueira de afluência (di = 10mm) com braçadeira a qualquer entrada de adaptador (usar buchas de mangueira fornecidas)</li> <li>• Controlar, que conexões livres estão parafusadas bem juntas com as rolhas de fecho</li> <li>• <b>Usar o jogo de BEKO conexão de</b> (assessorios) <b>caso conduto principal:</b></li> <li>- Parafusar a bucha de mangueira G1 do jogo de conexão (caso ÖWAMAT 2: G½) no adaptador de conexão</li> <li>- Ligar o conduto principal com as peças juntadas</li> <li>• <b>Não encher condensado antes da colocação em funcionamento</b></li> </ul> <p><b>Jogo de conexão</b>  ÖWAMAT 2            XZ KT02 AS1  ÖWAMAT 4, 5R    XZ KT04 AS1</p>
<p><b>3. Salida</b></p> <ul style="list-style-type: none"> <li>• Debe encontrarse debajo de la salida de agua del ÖWAMAT.</li> <li>• Hay que preveer un sifón como cierre contra el mal olor.</li> </ul> <p><b>Conectar la salida de agua:</b></p> <ul style="list-style-type: none"> <li>• Fijar el tubo flexible adjunto en la salida de agua.</li> </ul>	<p><b>3. Ecoulement :</b></p> <ul style="list-style-type: none"> <li>• Doit être plus bas que la sortie d'eau de l'ÖWAMAT</li> <li>• Pour éviter les mauvaises odeurs, prévoir un siphon</li> </ul> <p><b>Raccorder l'écoulement :</b></p> <ul style="list-style-type: none"> <li>• Fixer le flexible fourni à la sortie d'eau épurée</li> </ul>	<p><b>3. Descarga:</b></p> <ul style="list-style-type: none"> <li>• Tem que haver por baixo de saída de água do ÖWAMAT</li> <li>• Para evitar cheiros pensar na colocação de um sifão</li> </ul> <p><b>Ligar a descarga:</b></p> <ul style="list-style-type: none"> <li>• Fixar a mangueira juntada na descarga de água</li> </ul>

**ÖWAMAT with heating (optional):**

- Please follow the Instructions for Installation and operation of heating Systems supplied with the ÖWAMAT.
- The electrical installation must only be carried out by suitably qualified and authorised personnel!

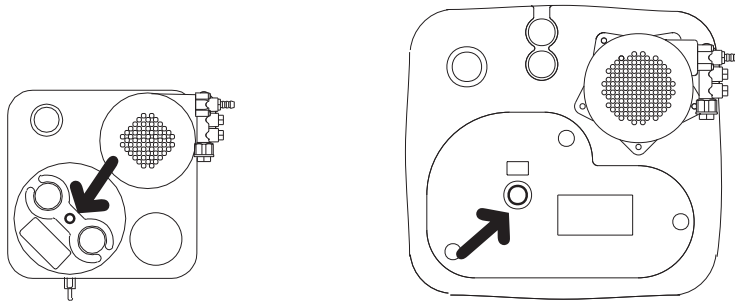

**Level indicator  
Checking the free movement**

- Open the lid
- Turn the lid  
→ The level indicator must come out on account of its own weight.
- Replace lid and screw down star grips hand-tight.

**Putting into operation • Puesta en marcha  
Mise en service • Colocação em funcionamento**

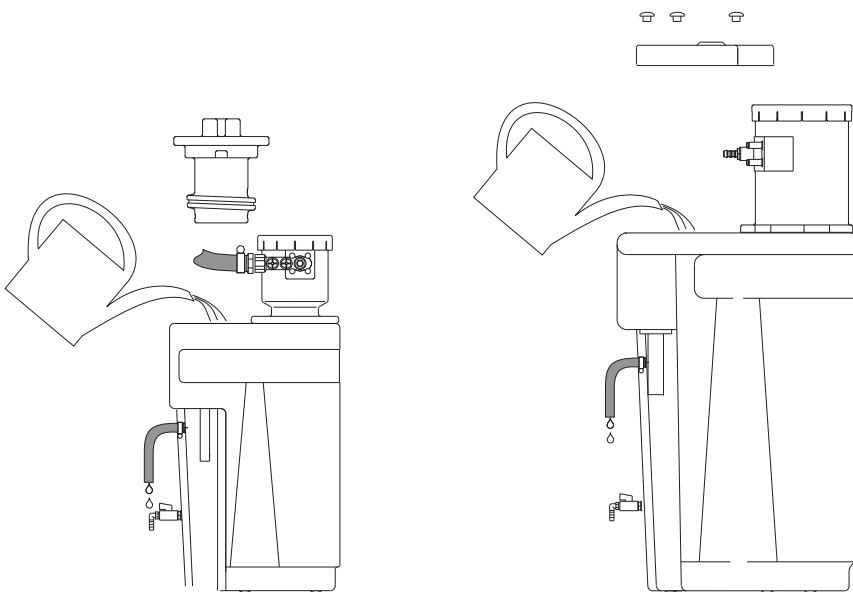

**1. Fill ÖWAMAT with clean water**

- Open the lid.
- Let in the water through the hand-hole: container and filter chamber are filling up.
- Shut off the water when it starts to come out at the water outlet.

**2. Check oil outlet**

- When the water is still, the adjustment ring should lie 0.39 inch above the water level (factory setting).
- Close the lid.

The water level will sink due to the gradual water intake of the filter.

- Fill up with clean water as required.

**The ÖWAMAT is ready for operation:**

→ Discharge of condensate

The treated water may initially be black for a short period (carbon dust).  
**This does not affect the function.**

**ÖWAMAT 2**

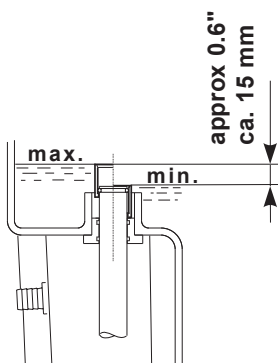

**ÖWAMAT 4  
ÖWAMAT 5R**

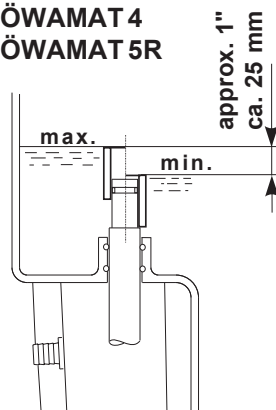

español	français	português
<p><b>ÖWAMAT con calefacción</b> (opcional):</p> <ul style="list-style-type: none"> <li>• ¡Observar las instrucciones de instalación y de servicio de la calefacción!</li> <li>• ¡Encargar la instalación eléctrica exclusivamente al personal especializado y autorizado!</li> </ul>	<p><b>ÖWAMAT avec système hors-gel</b> (en option):</p> <ul style="list-style-type: none"> <li>• Suivre les Instructions de montage et de service fournies avec le système hors-gel !</li> <li>• L'installation électrique doit être réalisée impérativement par un technicien autorisé !</li> </ul>	<p><b>O ÖWAMAT com aquecimento</b> (opção):</p> <ul style="list-style-type: none"> <li>• Prestar atenção ao manual de instalação e operacional anexado</li> <li>• A instalação eléctrica só pode ser efectuada por pessoal qualificado nesta área autorizado</li> </ul>
<p><b>Indicador de nivel</b></p> <p><b>Controlar la movilidad</b></p> <ul style="list-style-type: none"> <li>• Abrir la tapa</li> <li>• Voltar la tapa → El indicador de nivel debe salir por su propio peso</li> <li>• Volver a montar la tapa y apretar las manecillas estrellas con la fuerza de la mano.</li> </ul>	<p><b>Avertisseur de niveau</b></p> <p><b>Vérifier s'il n'est pas bloqué</b></p> <ul style="list-style-type: none"> <li>• Ouvrir le couvercle</li> <li>• Retourner le couvercle → l'avertisseur de niveau doit sortir, du fait de son poids propre</li> <li>• Remonter le couvercle et serrer les poignées-étoile à la main</li> </ul>	<p><b>Sinalizador de nível</b></p> <p><b>Provar a mobilidade</b></p> <ul style="list-style-type: none"> <li>• abrir a tampa</li> <li>• virar a tampa → O sinalizador de nível tem que sair pelo peso próprio.</li> <li>• Montar novamente a tampa e fixar os pegadores de estrela firmemente</li> </ul>
<p><b>1. Llenar el ÖWAMAT con agua fresca</b></p> <ul style="list-style-type: none"> <li>• Abrir la tapa</li> <li>• Envasar el agua: el recipiente y la cámara de filtro se llenan.</li> <li>• Cerrar la alimentación de agua en caso de que salga agua en la salida de agua.</li> </ul> <p><b>2. Controlar la salida de aceite</b></p> <ul style="list-style-type: none"> <li>• El anillo de ajuste debería encontrarse 1cm sobre el nivel de agua (ajuste por parte de la fábrica) con un nivel de agua calmado.</li> <li>• Cerrar la tapa.</li> </ul> <p>El nivel de agua baja por medio de un riego paulatino del filtro:</p> <ul style="list-style-type: none"> <li>• Rellenar eventualmente con agua fresca.</li> </ul> <p><b>El ÖWAMAT está listo para el servicio:</b></p> <p>→ el condensado puede ser introducido.</p> <p>Al comienzo, el agua purificado puede tener un color negro (polvo de carbón). <b>Eso no significa ningún problema de funcionamiento.</b></p>	<p><b>1. Remplir l'ÖWAMAT avec de l'eau claire</b></p> <ul style="list-style-type: none"> <li>• Ouvrir le couvercle</li> <li>• Verser l'eau à travers l'ouverture de visite ou le couvercle (selon le modèle): la cuve et la chambre de filtration se remplissent</li> <li>• Dès que l'eau s'écoule par la sortie d'eau épurée, fermer l'arrivée d'eau</li> </ul> <p><b>2. Contrôler la sortie d'huile</b></p> <ul style="list-style-type: none"> <li>• Lorsque l'eau s'est stabilisée, la bague de réglage devrait se trouver à 1 cm au-dessus du niveau de l'eau (réglage d'usine)</li> <li>• Fermer le couvercle</li> </ul> <p>Au fur et à mesure que le filtre absorbe l'eau, le niveau baisse :</p> <ul style="list-style-type: none"> <li>• Si nécessaire, rajouter de l'eau claire</li> </ul> <p><b>L'ÖWAMAT est prêt à fonctionner:</b></p> <p>→ ouvrir la vanne d'amenée du condensat</p> <p>Au début, l'eau épurée s'écoulant de l'ÖWAMAT peut être noire (poussière de charbon). <b>Ceci n'entrave nullement le bon fonctionnement.</b></p>	<p><b>1. Encher o ÖWAMAT com água fresca</b></p> <ul style="list-style-type: none"> <li>• Abrir a tampa</li> <li>• Introduzir água: Enchem-se o recipiente e a câmara de filtro</li> <li>• Desligar a alimentação caso sair água na descarga de água</li> </ul> <p><b>2. Controlar a descarga de óleo</b></p> <ul style="list-style-type: none"> <li>• Quando o nível de água não voltar a baixar, ajustar a luva corrediça cerca de 1 cm acima do nível de água (posição de fábrica)</li> <li>• Fechar a tampa</li> </ul> <p>O nível de água baixa a encher lentamente água no filtro</p> <ul style="list-style-type: none"> <li>• Caso necessário voltar pôr água</li> </ul> <p><b>O ÖWAMAT está pronto a entrar em funcionamento</b></p> <p>→ O condensado pode ser introduzido</p> <p>Inicialmente a água limpa pode ser tingido de preto (poeira de carvão) <b>Isto não tem influência ao funcionamento.</b></p>

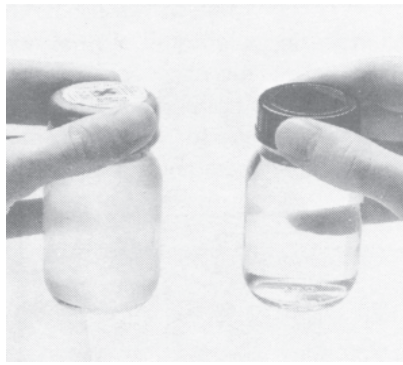
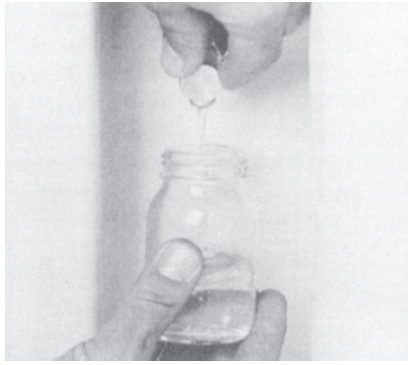

**Weekly wastewater test**

- Fill test jar at the sampling cock.
- Compare the cloudiness with the reference jar.

If the sample is clearer than the reference cloudiness

→ the filter is O.K.

If the sample is cloudier than the reference cloudiness

→ **the filter needs to be changed!**

**NOTE: Never pour any foreign liquid into the pressure relief chamber! This can impair the filter efficiency of the ÖWAMAT.**

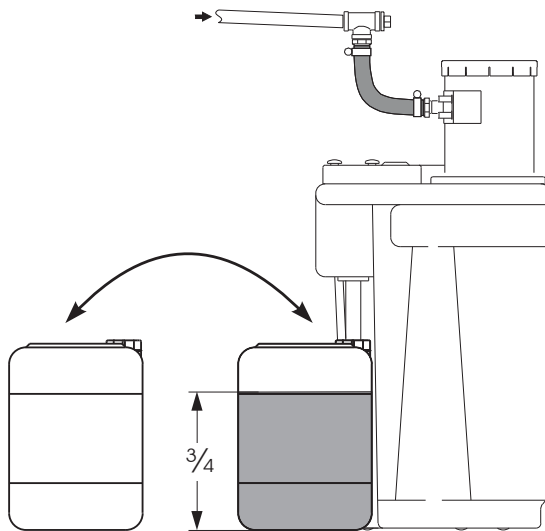

**Checking of oil collector**

- When the oil collector is  $\frac{3}{4}$  full, it should be replaced with another one.
- The collected oil must be disposed of as **waste oil**:

**No oil discharge:**

Depending upon the actual throughput and the type of condensate, it may in some cases be months before the oil starts flowing into the collector. The oil discharge will only start when a sufficiently thick layer of oil has built up inside the ÖWAMAT.

**Water in the oil collector:**

- Oil outflow is set too low (see 'Putting into operation', page 16).
- ÖWAMAT is sometimes overloaded → check compressor performance (see page 5).

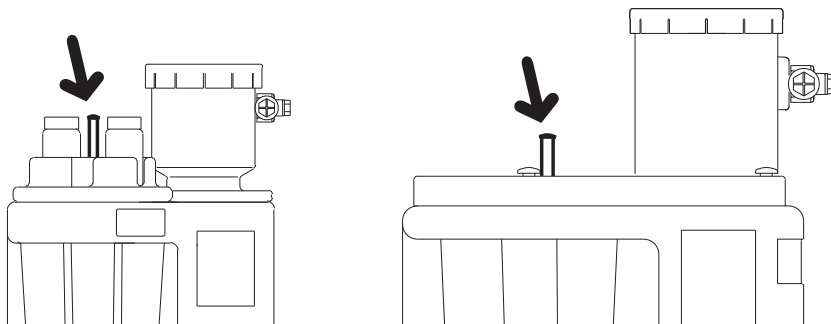

**Checking of level indicator**

**Level indicator has risen**

- Clogged filter → Check filter condition, change filter if necessary.
- Obstruction in water outlet → Clear the outlet.
- ÖWAMAT overloaded → Check compressor performance.

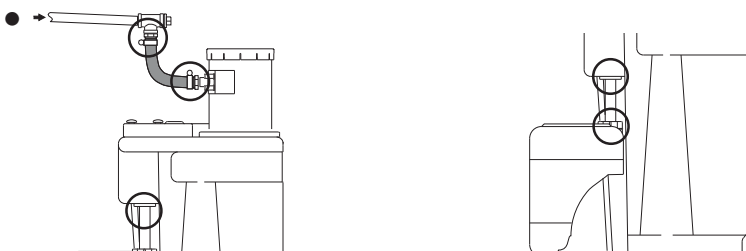



**Checking for leaks**

- Inspect hoses and connections, tighten screws where necessary or replace parts.
- Is the container in a good condition? Contact the manufacturer in the event of leakage.

español	français	português
<p><b>Control de las aguas residuales semantal</b></p> <ul style="list-style-type: none"> <li>• Llenar el vaso de prueba en el grifo de prueba.</li> <li>• Comparar la turbididad con la referencia:</li> </ul> <p>Si la prueba es más clara que la referencia → El filtro está en buen estado Si la prueba es <b>más turbia</b> que la referencia → <b>¡Efectuar un cambio de filtro!</b> <b>ATENCIÓN: ¡No llenar nunca la cámara de descarga de presión con líquido extraño! ¡El líquido no adecuadamente podría estorbar el resultado de filtrado del ÖWAMAT!</b></p>	<p><b>Contrôle hebdomadaire de l'eau</b></p> <ul style="list-style-type: none"> <li>• Remplir le flacon de test à partir de la vanne d'échantillonnage</li> <li>• Comparer la turbidité avec la référence :</li> </ul> <p>Si l'échantillon est plus clair que la référence → le filtre est en bon état Si l'échantillon est <b>plus trouble</b> que la référence → <b>Remplacer le filtre !</b></p> <p><b>Attention : ne jamais déverser un liquide inconnu dans la chambre de détente ! L'efficacité de filtration de l'ÖWAMAT risque d'être affectée !</b></p>	<p><b>Controlar os esgotos semanalmente</b></p> <ul style="list-style-type: none"> <li>• Encher o copo de ensaio na torneira de ensaio</li> <li>• Comparar a turvação com a referência:</li> </ul> <p>Caso prova é mais claro do que a referência → O filtro está bem Caso prova é mais <b>turvado</b> do que a referência → <b>Substituir o filtro</b> <b>ATENÇÃO: Nunca encher líquidos estranhos na câmara de alívio de pressão. O efeito do filtro do ÖWAMAT pode ser influenciado.</b></p>
<p><b>Control del recipiente de aceite</b></p> <ul style="list-style-type: none"> <li>• Cuando hay un llenado de ¾: intercambiar el recipiente de aceite por un recipiente de aceite vacío.</li> <li>• Eliminar el aceite que hay como aceite viejo</li> </ul> <p><b>No hay aceite:</b> Dependiendo del grado de utilización y la calidad de condensado, el aceite fluye al recipiente no antes del transcurso de algunos meses. Eso es normal porque en el ÖWAMAT tiene que formarse primero una capa de aceite gruesa.</p> <p><b>Agua en el recipiente de aceite:</b></p> <ul style="list-style-type: none"> <li>- La salida de aceite está ajustada demasiado baja (véase puesta en marcha, página 16)</li> <li>- ÖWAMAT es sobrecargado de vez en cuando → Controlar la potencia de compresor (véase página 5).</li> </ul>	<p><b>Contrôle du collecteur d'huile</b></p> <ul style="list-style-type: none"> <li>• Dès qu'il est rempli aux ¾: remplacer le collecteur d'huile par un deuxième.</li> <li>• Eliminer l'huile collectée, en tant qu'<b>huile usée</b></li> </ul> <p><b>Aucun écoulement d'huile :</b> Selon la charge de l'installation et les propriétés du condensat, il est possible que l'huile ne s'écoule qu'après quelques mois. Ceci est normal du fait qu'une épaisse couche d'huile doit d'abord se former dans l'ÖWAMAT.</p> <p><b>De l'eau dans le collecteur d'huile:</b></p> <ul style="list-style-type: none"> <li>- Le niveau de la sortie d'huile est réglé trop bas (voir mise en service, p. 16)</li> <li>- L'ÖWAMAT est surchargé de temps en temps → vérifier la capacité du compresseur (voir page 5)</li> </ul>	<p><b>Contrôle do recipiente de óleo</b></p> <ul style="list-style-type: none"> <li>• No caso de ¾ de enchimento: recipiente de óleo substituir por um vazio</li> <li>• Retirar o óleo usado e eliminá-lo.</li> </ul> <p><b>Não haver óleo usado:</b> Pendente do grau de utilização e da qualidade do condensado o óleo só corre depois de meses para o recipiente. Isto é normal por que o ÖWAMAT tem que criar uma camada grossa de óleo.</p> <p><b>Água no recipiente de óleo:</b></p> <ul style="list-style-type: none"> <li>- Saída de óleo está afinada baixa demais (veja colocação em funcionamento, página 16)</li> <li>- O ÖWAMAT está periodicamente sobrecargado → Controlar a potência do compressor (página 5)</li> </ul>
<p><b>Control del indicador de nivel</b></p> <p><b>El indicador de nivel ha subido</b></p> <ul style="list-style-type: none"> <li>• El filtro está bloqueado → Controlar el estado de filtro, en caso necesario cambiar el filtro</li> <li>• La salida de agua está impedida → Cuidar de una salida sin impedimento</li> <li>• El ÖWAMAT está sobrecargado → Controlar la potencia de compresor</li> </ul>	<p><b>Contrôle de l'avertisseur de niveau</b></p> <p><b>L'avertisseur de niveau est levé</b></p> <ul style="list-style-type: none"> <li>• Filtre saturé → vérifier l'état du filtre, si nécessaire le remplacer</li> <li>• Ecoulement d'eau entravé → Veiller à ce que l'eau puisse s'écouler librement</li> <li>• ÖWAMAT surchargé → Vérifier la capacité du compresseur</li> </ul>	<p><b>Contrôle do sinalizador de nível</b></p> <p><b>O sinalizador de nível está aumentado</b></p> <ul style="list-style-type: none"> <li>• O filtro está bloqueado → Controlar o estado de filtro, caso necessário substituir o filtro</li> <li>• A saída de água está entupida → Pôr uma saída livre</li> <li>• O ÖWAMAT está sobrecargado → Controlar a potência do compressor</li> </ul>
<p><b>Control de estanqueidad</b></p> <ul style="list-style-type: none"> <li>• Tubos flexibles y conexiones en caso necesario volver a apretar las atornilladuras o cambiar las piezas</li> <li>• ¿Está el recipiente estanco? Informar el fabricante en caso de derrame</li> </ul>	<p><b>Contrôle d'étanchéité</b></p> <ul style="list-style-type: none"> <li>• Resserer les flexibles et raccords ou remplacer certains éléments</li> <li>• Collecteur étanche ? En cas de fuite, informer le fabricant</li> </ul>	<p><b>Contrôle de estanquidade</b></p> <ul style="list-style-type: none"> <li>• Mangueiras e conexões Caso necessário apertar as uniões roscadas ou substituir peças</li> <li>• A tampa está aberta? Informar o produtor caso fuga</li> </ul>

**Maintenance • Mantenimiento  
Entretien • Manutenção**

**english**

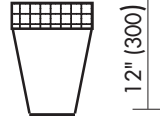
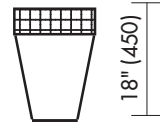
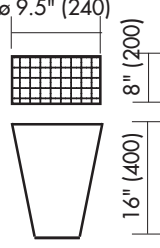
	Prefilter Prefiltro Préfiltre Filtro de entrada  <b>gals./l</b>	Adsorption filter Filtro de adsorción Filtre d'adsorption Filtro de adsorção  <b>gals./l</b>	Weight Peso Poids Peso <b>lbs./kg</b>	Dimensions Dimensiones Dimensions Medidas <b>inch/mm</b>	Order Ref. Referencia No. de comm. No de encomenda
<b>ÖWAMAT 2</b>	<b>1 x 0.5 1 x 2</b>	<b>1 x 0.8 1 x 3 (conical)</b>	<b>2.2 1,0</b>	 12" (300)	<b>XV KT02 AF1</b>
<b>ÖWAMAT 4</b>	<b>1 x 1.2 1 x 4,5</b>	<b>1 x 2.1 1 x 8 (conical)</b>	<b>6.6 3,0</b>	 18" (450)	<b>XV KT04 AF1</b>
<b>ÖWAMAT 5R</b>	<b>1 x 2.4 1 x 9</b>	<b>1 x 4.5 1 x 17 (conical)</b>	<b>9.9 4,5</b>	 ø 9.5" (240) 8" (200) 16" (400)	<b>XV KT5R AF1</b>

**Filter replacement**

This is necessary when  
 - the water being discharged is too cloudy (see 'Wastewater test')  
 - the filter is clogged (see 'Checking of level indicator')

**Note:**

- Please observe the legal regulations in your country pertaining to the use and handling of filters, particularly with regard to keeping a spare filter set.
- Only use OEKOSORB filter sets in order to ensure operational reliability. OEKOSORB filters can be identified by their labelling and the test seal.
- Do not use any other filters, since the **official approval of the device would no longer be applicable** in such a case. Furthermore, the correct functioning of the ÖWAMAT (wastewater quality, throughput capacity, filter service life) could not be guaranteed.
- Soak new filter in water for 24 hours.

**Procedure**

1. Place new OEKOSORB filter set near the unit. Keep the PE packaging of the new set for putting in the old filters.
2. Shut off condensate inlet (see "Cleaning of dirt collector" page 22)!
3. Open ÖWAMAT lid.
4. Remove overflow pipe by turning (use gloves supplied).
5. Lift filter and allow it to drain. Place filter into the PE bag and close bag tightly.
6. Clean filter area and overflow.
7. Insert the new filter slowly, pushing it downwards by hand only.
8. Put back the overflow pipe and the lid.
9. Open condensate inlet.
10. **Ensure correct disposal of the fouled filter.**

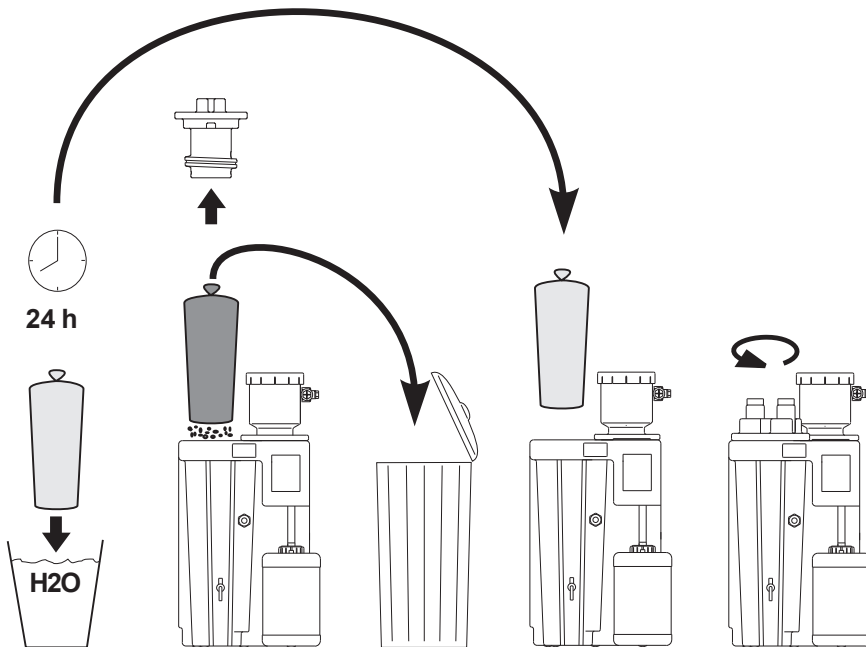

español	français	português
<p><b>Cambio de filtro</b></p> <p>Se requiere un cambio de filtro en caso de que</p> <ul style="list-style-type: none"> <li>- el agua que sale está turbio (véase control de aguas residuales)</li> <li>- el filtro está bloqueado (véase control del indicador de nivel)</li> </ul> <p><b>Atención</b></p> <ul style="list-style-type: none"> <li>• De acuerdo al §19i WHG „el deber de cuidado del usuario“, hay que almacenar siempre un kit de filtro OEKOSORB original.</li> <li>• ¡Para la seguridad de funcionamiento, hay que usar exclusivamente el kit de filtro OEKOSORB, que se puede reconocer por la rotulación y el precinto de control!</li> <li>• No insertar filtros extraños porque en ese <b>caso ya no es aplicable la admisión por la vigilancia de obras general y se requiere una nueva admisión</b>. Asimismo no se puede garantizar la función en el ÖWAMAT (la calidad de las aguas residuales, el grado de utilización, la duración).</li> </ul>	<p><b>Remplacement du filtre</b></p> <p>Nécessaire, si</p> <ul style="list-style-type: none"> <li>- l'eau s'écoulant de l'ÖWAMAT est trouble (voir contrôle de l'eau rejetée)</li> <li>- le filtre est saturé (voir contrôle avertisseur de niveau)</li> </ul> <p><b>Attention :</b></p> <ul style="list-style-type: none"> <li>• Conformément à la législation en vigueur, l'exploitant est tenu d'avoir à tout moment un kit de filtres de rechange, en réserve.</li> <li>• Pour garantir le bon fonctionnement, n'utiliser que des kits de filtres OEKOSORB, identifiables aux inscriptions et au scellé de vérification !</li> <li>• Ne pas utiliser de filtres d'un autre fabricant, car <b>l'homologation ne serait plus valable</b> et le bon fonctionnement de l'ÖWAMAT ne serait plus garanti (qualité de l'eau épurée, degré d'utilisation, durée de vie).</li> <li>• Tremper le filtre 24 h dans l'eau.</li> </ul>	<p><b>Substituição do filtro</b></p> <p>Necessário, caso</p> <ul style="list-style-type: none"> <li>- Água de saída está turvada (veja controle de esgoto)</li> <li>- O filtro está bloqueado (veja controle de sinalizador de nível)</li> </ul> <p><b>Atenção:</b></p> <ul style="list-style-type: none"> <li>• Tem que estar sempre um original do jogo de filtros de OEKOSORB no stock segundo §19 de WHG « Deveres do explorador ».</li> <li>• Usar exclusivamente o jogo de filtros de OEKOSORB para garantir a segurança de funcionamento, reconhecido pelas anotações e no selo de chumbo de prova</li> <li>• Caso colocar filtros estranhos perde a <b>permissão técnica e provoca um requerimento novo de licença</b>. Neste caso também não se pode garantir o funcionamento do ÖWAMAT (qualidade de esgotos, grau de utilização, tempo de permanência)</li> </ul>
<p><b>Ejecución</b></p> <ol style="list-style-type: none"> <li>1. Poner a disposición un kit de filtro OEKOSORB nuevo, usar el embalaje de polietileno del kit para la eliminación de los filtro usados, poner el filtro durante más o menos 24 horas en agua corriente.</li> <li>2. ¡Cerrar la entrada de condensado (véase „limpiar el colector de impurezas“ página 22)!</li> <li>3. Abrir la tapa del ÖWAMAT.</li> <li>4. Sacar el tubo de rebose (usar los guantes adjuntos).</li> <li>5. Sacar el filtro, dejar escurrirse y empacarlo herméticamente en el embalaje de polietileno.</li> <li>6. Limpiar el lugar de filtro y el tubo de rebose de impurezas.</li> <li>7. Insertar lentamente el filtro nuevo, apretarlo con la fuerza de mano hacia abajo.</li> <li>8. Volver a montar el tubo de rebose y la tapa.</li> <li>9. Volver a abrir la entrada de condensado.</li> <li>10. <b>Eliminar adecuadamente el filtro usado.</b></li> </ol>	<p><b>Marche à suivre</b></p> <ol style="list-style-type: none"> <li>1. Préparer le nouveau kit de filtres OEKOSORB, utiliser l'emballage PE du kit pour l'élimination des filtres usagés</li> <li>2. Arrêter l'amenée du condensat ("Nettoyer le collecteur d'impuretés" page 22) !</li> <li>3. Ouvrir le couvercle de l'ÖWAMAT</li> <li>4. Dévisser le tube de débordement (utiliser les gants fournis)</li> <li>5. Extraire les filtres, les laisser égoutter, puis les emballer de façon étanche dans l'emballage PE</li> <li>6. Éliminer les impuretés au niveau du ou des filtres et du tube de débordement</li> <li>7. Insérer prudemment le ou les nouveaux filtres, les pousser au fond à la main</li> <li>8. Remonter le tube de débordement et le couvercle</li> <li>9. Ouvrir à nouveau l'amenée du condensat</li> <li>10. <b>Éliminer les filtres usagés, conformément à la législation</b></li> </ol>	<p><b>Execução</b></p> <ol style="list-style-type: none"> <li>1. Preparar um novo jogo de filtros de OEKOSORB, usar a embalagem PE do mesmo jogo para a eliminação dos filtros usados, deixar o filtro cerca de 24 hs em água</li> <li>2. Fechar a entrada do condensado (veja "limpar a recolha de impurezas", página 22).</li> <li>3. Abrir a tampa do ÖWAMAT.</li> <li>4. Desenroscar o tubo de transbordamento (usar luvas fornecidas)</li> <li>5. Tirar o filtro, deixar cair água e empacotar na embalagem de PE</li> <li>6. Limpar as impurezas da área do filtro e do tubo de transbordamento</li> <li>7. Introduzir lentamente o filtro novo e colocá-lo para baixo</li> <li>8. Montar novamente o tubo de transbordamento e a tampa</li> <li>9. Abrir novamente a entrada do condensado</li> <li>10. <b>Eliminar os filtros usados</b></li> </ol>

(1)

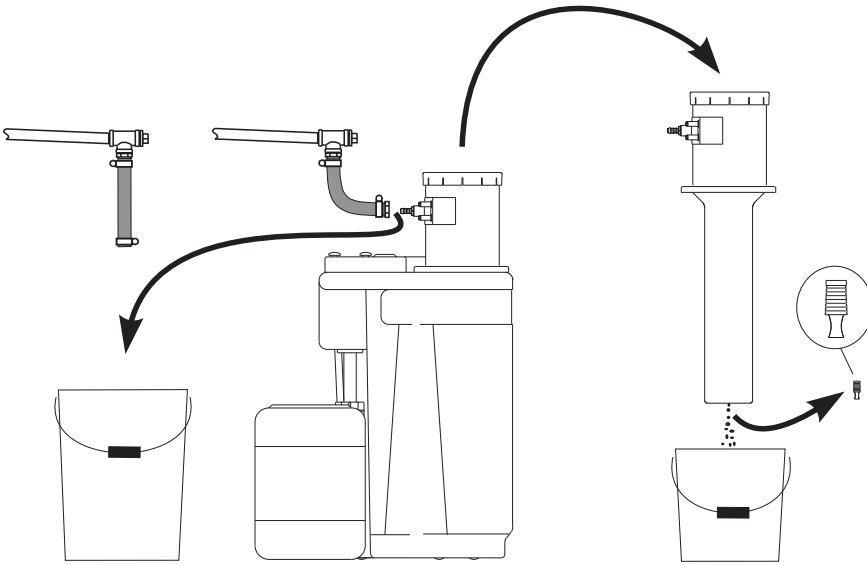

**Maintenance**

- Shut off condensate inlet (if necessary switch off compressor).
- Where there is a heating system, disconnect the device from the power supply!

**Cleaning of dirt collector (1)**  
(recommended every 6 months)

- Keep a basin at hand for catching the dirt.
- Detach the feed hose from the pressure relief chamber.
- Undo the screws.
- Lift the pressure relief chamber slowly.
- Pull out the plug, catch the dirt, and ensure correct disposal .
- Put back the plug, fix the pressure relief chamber, reconnect the feed line.

(2)

**Oil outlet**  
**Salida de aceite**  
**Sortie d'huile**  
**Saída de óleo**



**Checking of oil outlet (2)**  
(recommended every 6 months)

Open handhole lid: ÖWAMAT 2  
Open the lid: ÖWAMAT 4, 5R

- Is there a free oil passage? If not → clean the oil outlet.
- Is the oil being discharged from the present layer of oil? If not → move the adjustment ring downwards by a few mm.

Close the lid.

**General cleaning of ÖWAMAT**  
(recommended every 12 months)

- Clean dirt collector.
- Empty the separation container by pumping.
- Clean separation container.
- Ensure correct disposal of the liquid.

**Note:**

**Do not add any cleaning agents (surfactants)! They impair the filter efficiency.**

After cleaning, fill the ÖWAMAT unit with fresh water.

**After maintenance work**

- **Open condensate inlet.**
- If there is a heating system, reconnect the power supply.

español	français	português
<p><b>Antes de cada mantenimiento</b></p> <ul style="list-style-type: none"> <li>• ¡Cerrar la entrada de condensado (en caso necesario, apagar el compresor)!</li> <li>• En caso de que se haya instalado una calefacción, hay que desconectar el aparato de la tensión de la red!</li> </ul>	<p><b>Avant chaque entretien :</b></p> <ul style="list-style-type: none"> <li>• Fermer l'arrivée (si nécessaire, arrêter le compresseur) !</li> <li>• Si le système hors-gel est en place, couper l'alimentation secteur de l'appareil</li> </ul>	<p><b>Antes de cada manutenção:</b></p> <ul style="list-style-type: none"> <li>• Fechar a entrada (caso necessário desligar o compressor)!</li> <li>• Separar o aparelho da tensão de rede caso ter aquecimento instalado</li> </ul>
<p><b>Limpiar el colector de impurezas</b> (Recomendación: cada 6 meses)</p> <ul style="list-style-type: none"> <li>• Colocar un colector de impurezas</li> <li>• Desconectar el tubo flexible de afluencia de la cámara de descarga de presión (DEK)</li> <li>• Aflojar los tornillos</li> <li>• Sacar lentamente la cámara de descarga de presión (DEK)</li> <li>• Sacar el tapón, recoger y eliminar las impurezas</li> <li>• Meter de nuevo el tapón, montar la cámara de descarga de presión (DEK), conectar el tubo flexible de afluencia</li> </ul>	<p><b>Nettoyer le collecteur d'impuretés (1)</b> (recommandation : tous les 6 mois)</p> <ul style="list-style-type: none"> <li>• Préparer le récipient collecteur pour les impuretés</li> <li>• Défaire le flexible d'amenée de la chambre de détente (DEK)</li> <li>• Desserrer les vis</li> <li>• Retirer la DEK en la soulevant</li> <li>• Retirer le bouchon, ramasser les impuretés et les éliminer</li> <li>• Remettre les bouchons en place, remonter la DEK, raccorder le flexible d'amenée</li> </ul>	<p><b>Limpar a recolha de impurezas</b> (Recomenda: 6 em 6 meses)</p> <ul style="list-style-type: none"> <li>• Preparar um recipiente de impurezas</li> <li>• Desapertar o tubo de entrada da câmara de alívio de pressão (DEK)</li> <li>• Desapertar os parafusos</li> <li>• Tirar lentamente a DEK</li> <li>• Tirar as rolhas, recolher as impurezas e eliminá-las</li> <li>• Colocar novamente as rolhas, montar a DEK, ligar o tubo da entrada</li> </ul>
<p><b>Controlar la salida de aceite (2)</b> (Recomendación: cada 6 meses)</p> <p>Abrir la tapa de agujero de mano: ÖWAMAT 2 Abrir la tapa: ÖWAMAT 4, 5R</p> <ul style="list-style-type: none"> <li>• ¿Tiene la salida de aceite un paso libre? De no ser así → hay que limpiarlo</li> <li>• ¿Ha salido aceite en la capa de aceite existente? De no ser así → Ajustar el anillo de ajuste algunos milímetros hacia abajo</li> </ul> <p>Cerrar la tapa.</p>	<p><b>Controler l'écoulement de l'huile (2)</b> (recommandation : tous les 6 mois)</p> <p>Ouvrir : ÖWAMAT 2 Ouvrir le couvercle: ÖWAMAT 4, 5R</p> <ul style="list-style-type: none"> <li>• La sortie de l'écoulement d'huile est-elle libre (en dessous de l'ouverture de visite ou du couvercle, selon le modèle) ? Si non → la nettoyer</li> <li>• Est-ce qu'en présence d'une couche d'huile, de l'huile s'est écoulee ? Si non → Abaisser la bague de réglage de quelques mm</li> </ul>	<p><b>Controlar a saída de óleo (2)</b> (Recomenda: 6 em 6 meses)</p> <p>Abrir a tampa de furo de mão: abrir a tampa do ÖWAMAT 2: ÖWAMAT 4, 5R</p> <ul style="list-style-type: none"> <li>• A saída de óleo está aberta ? Caso não → limpá-la</li> <li>• Saiu óleo com camada de existente? Caso não → Alterar o anel de ajuste uns mm para baixo fechar a tampa.</li> </ul>
<p><b>Limpeza general del ÖWAMAT</b> (Recomendación: cada 12 meses)</p> <ul style="list-style-type: none"> <li>- Limpiar el colector de impurezas</li> <li>- Vaciar por medio de bomba el recipiente de separación</li> <li>- Limpiar el recipiente de separación</li> <li>- Eliminar adecuadamente el líquido</li> </ul> <p><b>Atención:</b> <b>¡No usar detergentes adicionales (tensioactivos)! ¡Estos estorban el resultado de filtrado!</b></p> <p>¡Llenar ÖWAMAT con agua corriente, después de la limpieza!</p>	<p><b>Nettoyage complet de l'ÖWAMAT</b> (Recommandation : tous les 12 mois)</p> <ul style="list-style-type: none"> <li>- nettoyer le collecteur d'impuretés</li> <li>- vider la cuve de séparation à la pompe</li> <li>- nettoyer la cuve de séparation</li> <li>- éliminer les liquides conformément à la législation</li> </ul> <p><b>Attention :</b> <b>Ne pas utiliser de produits de nettoyage supplémentaires (agents tension-actifs) ! Ceux-ci nuisent à l'efficacité des filtres !</b></p> <p>Après le nettoyage, remplir l'ÖWAMAT avec de l'eau claire !</p>	<p><b>Limpeza básica do ÖWAMAT</b> (Recomenda: anualmente)</p> <ul style="list-style-type: none"> <li>- Limpar a recolha de impurezas</li> <li>- Esvaziar o recipiente de separação por uma bomba</li> <li>- Limpar o recipiente de separação</li> <li>- Eliminar o líquido</li> </ul> <p><b>Atenção:</b> <b>Não usar detergentes adicionais (agente tensioactivo). Estes afectam o efeito do filtro.</b></p> <p>Após de lavagem do ÖWAMAT enchê-lo com água fresca.</p>
<p><b>Después del mantenimiento</b></p> <ul style="list-style-type: none"> <li>• <b>Abrir la entrada</b></li> <li>• En caso de que se haya instalado una calefacción, hay que conectar la tensión de la red.</li> </ul>	<p><b>Après l'entretien</b></p> <ul style="list-style-type: none"> <li>• <b>Ouvrir l'amenée du condensat</b></li> <li>• Si le système hors-gel est en place, le mettre sous tension</li> </ul>	<p><b>Depois da manutenção</b></p> <ul style="list-style-type: none"> <li>• <b>Abrir a entrada</b></li> <li>• Ligar a tensão de rede caso ter aquecimento instalado</li> </ul>

**Expendable/Accessories • Material de uso/accesorios  
Accessoires/Consommables • Material de uso/assessórios**

	<b>ÖWAMAT 2</b>	<b>ÖWAMAT 4</b>	<b>ÖWAMAT 5R</b>
<b>OEKOSORB filter set</b> Kit de filtro OEKOSORB Kit de filtros OEKOSORB Jogo de filtros OEKOSORB	<b>XV KT02 AF1</b>	<b>XV KT04 AF1</b>	<b>XV KT5R AF2</b>
<b>OEKOSORB filter set with filter case</b> Kit de filtro OEKOSORB con cajón de filtro Kit de filtros OEKOSORB avec Jogo de filtros OEKOSORB com caixa de filtros	<b>XV KT02 BF1</b>	<b>XV KT04 BF1</b>	<b>XV KT5R BF1</b>
<b>Filter set</b> for pressure relief chamber <b>Filtro de aerosoles</b> con una tapa para la cámara de descarga de presión <b>Kit de filtros</b> pour la chambre de détente <b>Filtro de Aerosol</b> com tampa para a câmara de alívio de pressão	<b>XE KT02 003</b>	<b>XE KT04 003</b>	
<b>Heating</b> thermostatically controlled <b>Calefacción</b> regulada por termostado *) <b>Système hors-gel</b> à régulation thermostatique <b>Aquecimento regulado</b> termostaticamente	<b>XZ KT02 HZ1</b> (110 Vac, 0,4 kW)	<b>XZ KT04 HZ1</b> (110 Vac, 1,0 kW)	
<b>Alarm sensor for level indicator</b> make contact <b>Sensor de alarma para indicador de nivel</b> Dispositivo de cierre <b>Capteur d'alarme pour avertisseur de niveau</b> Contact à fermeture <b>Sensor de alarme para o sinalizador de nível</b> feche	<b>XZ KT02 002</b>	<b>XZ KT06 001</b>	
<b>Alarm sensor for level indicator</b> changeover contact <b>Sensor de alarma para indicador de nivel</b> Dispositivo de cambio <b>Capteur d'alarme pour avertisseur de niveau</b> Contact à inverseur <b>Sensor de alarme para o sinalizador de nível</b> mudador	<b>XZ KT02 004</b>	<b>XZ KT06 004</b>	
<b>Installation set</b> for collecting line <b>Conexión kit</b> para tubería colectiva <b>Kit de raccordement</b> pour conduite collectrice <b>Jogo de conexão</b> para o conduto principal	<b>XZ KT02 AS1</b>	<b>XZ KT04 AS1</b>	
<b>Clean-water container set</b> <b>Recipiente de agua purificada kit</b> <b>Jeu de collecteurs d'eau épurée</b> <b>Jogo de recipientes de águas puras</b>	<b>XZ KT02 001</b>	<b>XZ KT04 001</b>	-
<b>Oil collector set</b> <b>Recipiente colector de aceite</b> <b>Collecteur d'huile</b> <b>Recipiente de recolha de óleo</b>	<b>XZ KT02 BS1</b>	<b>XZ KT04 BS1</b>	

\*) other voltages on request / Otras tensiones según pedido / autres tension sur demande / Outras tensões por encomenda

	<b>ÖWAMAT 2, 4, 5R</b>		
<b>Condensate manifold</b> for parallel operation up to 3 ÖWAMAT <b>Distribuidor de condensado</b> para conexión de hasta 3 ÖWAMAT <b>Distributeur de condensat</b> pour la mise en parrallèle de 3 ÖWAMAT max. <b>Distribuidor de condensado</b> para a ligação paralela de, no máxima, 3 ÖWAMAT	<b>XZ KT00 KV5</b>		
<b>Heating</b> thermostatically controlled, for condensate manifold <b>Calefacción</b> regulada por termostado, para distribuidor de condensado <b>Système hors-gel</b> à régulation thermostatique, pour distributeur de condensat <b>Aquecimento regulado</b> termostaticamente, para distribuidor de condensado	<b>XZ KTKV HZ1</b> (230 Vac, 50 Watt)		
<b>HP-relief chamber</b> for relief air from reciprocating compressors <b>Cámara de descarga de alta presión</b> para aire de descarga de compresores de émbolo <b>Chambre de détente HP</b> pour la détente de l'air issu de compresseurs à pistons <b>Câmara de alívio de HP</b> para o ar de alívio de compressor de émbolo	<b>XZ KT00 001</b>		



Subject to technical changes without prior notice; errors not excluded.  
A reserva de modificaciones técnicas y equivocaciones.  
Sous réserve de modifications techniques et d'erreurs typographiques.  
Reservados as alterações técnicas e equivococas  
KT2,4,5R\_gb,es,fr,pt\_usa\_0701 Edition/Estado/Edição/Data de referência: 03.04