

Installations- und Betriebsanleitung

deutsch

Instrucciones de montaje y de uso

español

Istruzioni per l'installazione e il funzionamento

italiano

Manual de instalação e de instruções

português

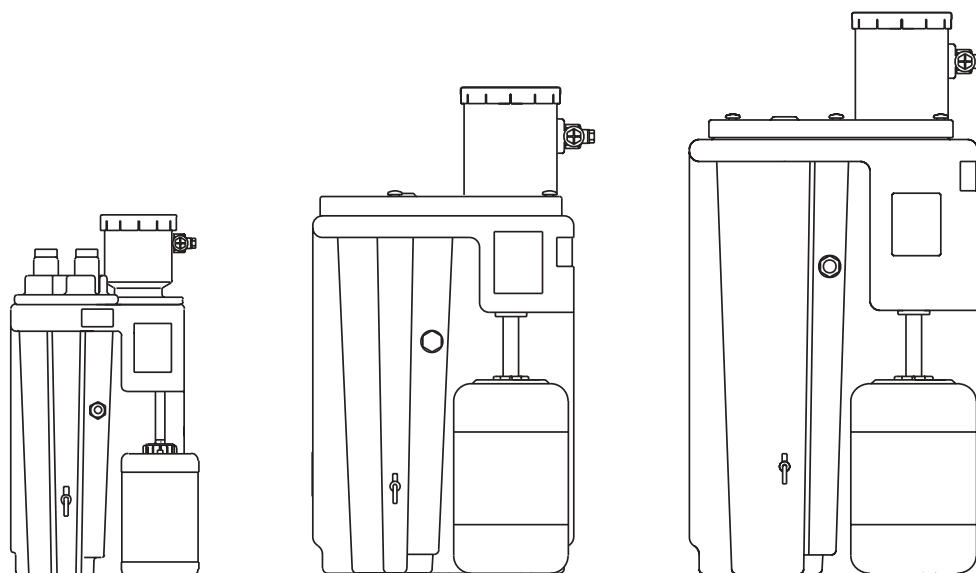

ÖWAMAT® 2

ÖWAMAT® 4

ÖWAMAT® 5R

Sehr geehrter Kunde,

vielen Dank, daß Sie sich für den Öl-Wasser-Trenner ÖWAMAT entschieden haben. Bitte lesen Sie die vorliegende Anleitung vor der Montage und Inbetriebnahme des ÖWAMAT. Nur bei genauem Beachten der gegebenen Vorschriften und Hinweise ist die einwandfreie Funktion des ÖWAMAT und damit eine zuverlässige Kondensataufbereitung sichergestellt.

¡Estimado cliente!

Les agradecemos que se hayan dedicado a favor del separador de aceite/agua ÖWAMAT. Sírvase leer las presentes instrucciones antes del montaje y la puesta en marcha del ÖWAMAT. Exclusivamente en caso de una observancia concienzuda de las prescripciones y advertencias existentes, está garantizado el funcionamiento perfecto del ÖWAMAT y, de esta manera, un tratamiento del condensado fiable.

Gentile Cliente,

molte grazie per aver scelto per il separatore olio-acqua ÖWAMAT. La preghiamo di leggere con attenzione le presenti istruzioni prima di eseguire il montaggio e la messa in funzione dell' ÖWAMAT. Il funzionamento corretto dell' ÖWAMAT, e quindi un trattamento affidabile della condensa, è garantito solo rispettando attentamente le prescrizioni e le indicazioni qui riportate.

Estimado cliente,

Agradecemos que se decidiu pelo aparelho para separar óleo de água ÖWAMAT. Faça o favor de ler com atencõesas instruções antes de montar e pôr o ÖWAMAT a funcionar. Só a cumprir as regras e conselhos dados garantem um funcionamento correcto do ÖWAMAT para o polishing de condensado.

Wichtige Hinweise

- Installations- und Betriebsanleitung genau beachten, um Schäden und Verletzungen zu vermeiden!
- Sicherstellen, daß im Schadenfall **kein Öl oder ungereinigtes Kondensat** in die Kanalisation gelangen kann!
- Ölbehälter am ÖWAMAT immer dicht verschrauben, damit kein Öl auslaufen kann!
- ÖWAMAT regelmäßig auf Dichtigkeit überprüfen!
- Ablaufendes Reinwasser wöchentlich kontrollieren!
- **Keine Fremd-Flüssigkeit** in den ÖWAMAT einfüllen, um die Filterfunktion nicht zu beeinträchtigen!
- Nur original OEKOSORB-Filter-Sets verwenden. Bei Einsatz von Fremdfiltern erlischt die "Allgemeine bauaufsichtliche Zulassung" sowie der Anspruch aus Beseitigung von Sachmängeln innerhalb von 2 Jahren nach Rechnungsdatum.
- ÖWAMAT mit Heizung: Elektrische Installation nur von befugtem Fachpersonal durchführen lassen!
- Das Überprüfen des Filterzustandes obliegt der Sorgfaltspflicht des Betreibers (§19i WHG).

Zum Einsatzbereich:

- **Nur für stationären Einsatz geeignet, für mobilen Einsatz keine Funktionsgarantie!**
 - **Nur für nichtemulgierte Verdichterkondensate geeignet, für andere Fälle keine Funktionsgarantie!**
- Stabile Emulsionen können generell nicht mit dem Adsorptionsfilter-Prinzip getrennt werden.
- **Um stabil emulgierte Kondensate zu vermeiden, nur Verdichter-Öle gemäß Klassifikation verwenden!** (siehe Seite 6)
- Zur optimalen Kondensatableitung ist der elektronisch niveaugeregelte Kondensatableiter BEKOMAT zu verwenden!**
- Ableitung per Hand oder zeitgesteuertem Magnetventil

kann zu stabilen Emulsionen oder ÖWAMAT-Überlastung führen.

- **Bei Frostgefahr den ÖWAMAT mit optionaler Heizung ausrüsten!**
 - **Vor Inbetriebnahme muss der ÖWAMAT der örtlichen "Unteren Wasserbehörde" gemeldet werden.**
 - **Sicherstellen, dass die gültigen Grenzwerte der örtlichen Entwässerungssatzungen eingehalten werden!**
- Gemäß Wasserhaushaltsgesetz beträgt der Einleitgrenzwert für Kompressorenkondensate 20 mg/l (Stand: 02.99).
- Beachten Sie, dass die gesetzlichen Grenzwerte für Indirekteinleitung regional abweichen können.
- Einbau, Aufstellung Instandhaltung, Instandsetzung oder Reinigung:**
- Gemäß § 19i "Pflichten des Betreibers" ist mit diesen Tätigkeiten ein Fachbetrieb nach § 19I zu beauftragen, sofern der Betreiber nicht selbst die Voraussetzungen des § 19I, Abs. 2 erfüllt.**

Zum Betrieb:

- **Leistungsdaten nicht überschreiten!** (siehe Seite 4) ÖWAMAT-Überlastung verschlechtert das Trennergebnis und reduziert die Filterstandzeit!
 - **Zum Filterwechsel nur OEKOSORB-Filter-Sets verwenden!** Zulassung erkennbar an Beschriftung und BEKO-Prüfplombe.
- Verwendung:**
- Der Öl-Wasser-Trenner ÖWAMAT dient zur gesetzeskonformen Aufbereitung nichtemulgierter Verdichterkondensate.
- Zulaufmedium:**
- Kompressorenkondensat
- Mediums/Umgebungstemperatur:** +5...+60 °C mit Heizung bis ca. -10 °C
- Ablaufmedium:**
- Gereinigtes Kondensat mit Mineralkohlenwasserstoff-Gehalt weit unter dem gesetzlich vorgeschriebenen Grenzwert (siehe oben)

Advertencias importantes

Respecto a la seguridad:

- ¡Se deben observar concienzudamente las instrucciones de montaje y de uso, para evitar daños y lesiones!
- ¡Se debe asegurar que **no puede entrar aceite o condensado** no limpiado al alcantrillado, en caso de una avería!
- ¡Se debe atornillar el recipiente de aceite en el ÖWAMAT siempre de tal manera que esté estanco para que no pueda salir aceite!
- ¡Se debe revisar regularmente el ÖWAMAT respecto a la estanqueidad!
- ¡Se debe controlar cada semana el agua pura, que sale!
- ¡No se debe llenar el ÖWAMAT con líquido extraño para no estorbar la función de filtrado!
- Utilice solamente sets de filtros OEKOSORB originales. El uso de otros filtros anula el derecho a reparaciones durante los 2 años siguientes a la fecha de factura.
- ¡ÖWAMAT con calefacción: La instalación eléctrica debe ser efectuada exclusivamente por personal especializado y autorizado!
- Controlar el estado del filtro es obligación del usuario.

Respecto al campo de aplicación:

- **Indicado tan sólo para uso estacionario. No existe garantía de servicio para uso en unidades móviles.**
- **¡Apropiado exclusivamente para condensados de compresores no emulsionados, para otros casos no existe ninguna garantía de funcionamiento!** Por regla general, no es posible separar las emulsiones estables por medio del principio de filtro de adsorción!
- **¡Para evitar condensados que son emulsionados de una forma estable, se deben aplicar exclusivamente aceites de condensador de acuerdo a la clasificación!** (página 6). Para la separación

de condensado óptima, hay que usar el separador de condensado BEKOMAT nivelado electrónicamente! La separación manual o la separación por medio de una válvula magnética controlada por reloj puede conducir a emulsiones estables o a una sobrecarga del ÖWAMAT.

- **¡En caso de peligro de heladas, hay que equipar el ÖWAMAT con una calefacción opcional!**
 - **Será necesario dar parte a las autoridades competentes antes de poner en funcionamiento el ÖWAMAT.**
 - **¡ATENCIÓN!**
- La reglamentación local para la operación del equipo y para la descarga indirecta del agua limpia de salida puede discrepar de las indicaciones de estas instrucciones.**

Comuníquese con las autoridades ambientales locales pertinentes.

Respecto al servicio:

- **¡No se deben exceder los datos de potencia!** (véase página 4) Una sobrecarga del ÖWAMAT empeora el resultado de separación y reduce la duración de filtro!
- **¡Para el cambio de filtro, se deben aplicar exclusivamente kits de filtro del tipo OEKOSORB!** Se puede reconocer la admisión por medio de la rotulación y del precinto de control.

Uso: El separador aceite/agua ÖWAMAT sirve para el tratamiento de condensados de compresores no emulsionados, que son conformes a la ley.

Medio de entrada: condensado de compresores

Temperatura del medio/temperatura ambiente:

+5...+60 °C.

Con calefacción hasta más o menos 10 °C.

Medio de salida: condensado limpiado con una riqueza de hidrocarburo mineral, que se encuentra muy por debajo del valor límite legalmente prescrito (véase arriba).

<p>Indicazioni importanti</p> <p>Sulla sicurezza:</p> <ul style="list-style-type: none"> • Rispettare scrupolosamente le istruzioni per l'installazione e il funzionamento in modo da evitare danneggiamenti e ferimenti! • Assicuratevi che, in caso di danneggiamenti, l'olio o la condensa non trattata non filtrino nelle canalizzazioni! • Avvitare sempre a tenuta il contenitore dell'olio dell'ÖWAMAT, in maniera tale che non possa fuoriuscire olio! • Controllare regolarmente la tenuta dell'ÖWAMAT! • Controllare settimanalmente l'acqua pura di scarico! • Non riempire l'ÖWAMAT con liquidi di tipo non previsto per non ostacolare il funzionamento del filtro! • Utilizzare esclusivamente set di filtri originali OEKO-SORB. Se si utilizzano filtri non originali, decade il diritto di richiedere la riparazione di eventuali danni oggettivi, garantito normalmente entro i 2 anni successivi alla data riportata sulla fattura. • ÖWAMAT con riscaldatore: fare eseguire l'installazione solo a personale specializzato e autorizzato! • Il gestore si impegna a controllare lo stato del filtro. <p>Sul campo di impiego:</p> <ul style="list-style-type: none"> • Adatto solo per l'utilizzo stazionario, non si garantisce il funzionamento in caso di utilizzo mobile! • Adatto solo a condense provenienti da compressori e non emulsionate, non si garantisce il funzionamento in casi diversi! <p>In generale le emulsioni stabili non possono venire separate con il principio del filtro ad assorbimento.</p> <ul style="list-style-type: none"> • Per evitare la formazione di condense stabilmente emulsionate, utilizzare solo oli per compressori del tipo riportato nella tabella di classificazione! (cfr. pag. 6) <p>Per uno scarico ottimale della condensa è necessario</p>	<p>utilizzare lo scaricatore di condensa con controllo di livello elettronico BEKOMAT! Uno scarico manuale o comandato per mezzo di valvola magnetica a tempo può portare alla formazione di emulsioni stabili oppure ad un sovraccarico dell'ÖWAMAT.</p> <ul style="list-style-type: none"> • Prima della messa in esercizio si dovrà registrare l'ÖWAMAT alle autorità locali competenti per le acque. • In caso di pericolo di gelate, dotare l'ÖWAMAT di un dispositivo riscaldante opzionale! <p>•ATTENZIONE:</p> <p>Le normative legali riguardanti lo scarico delle acque reflue possono essere diverse da paese a paese. Verificate queste normative presso le autorità competenti.</p> <p>Sul funzionamento:</p> <ul style="list-style-type: none"> • Non superare i dati prestazionali indicati! (cfr. pag. 4) Un eventuale sovraccarico dell'ÖWAMAT peggiora il risultato e riduce la durata del filtro! • Sostituire il filtro solo con filtri di ricambio Oekosorb! È possibile riconoscere l'omologazione dalle scritte e dal sigillo di controllo. <p>Utilizzo: Il separatore acqua-olio ÖWAMAT serve al trattamento di legge di condense non emulsionate provenienti da compressori.</p> <p>Mezzo immerso: condensa da compressore</p> <p>Temperatura del mezzo/ambiente: +5...+60 °C, con riscaldante sino a ca. -10 °C.</p> <p>Mezzo scaricato: condensa depurata con un contenuto di Idrocarburi minerali di molto inferiore ai valori limite prescritti dalla legge (si veda sopra)</p>	<p>Indicações importantes</p> <p>À segurança:</p> <ul style="list-style-type: none"> • Corresponder com atenção ao manual de instalação e às instruções para evitar estragos e danos pessoais. • Segurar caso dum estrago que não entra nem óleo nem condensado oleoso na rede de esgotos. • Parafusar o recipiente de óleo junto ao ÖWAMAT para não deixar sair óleo. • Controlar regularmente a estanqueidade do ÖWAMAT. • Controlar semanalmente a água pura escoada. • Não encher Líquidos estranhos no ÖWAMAT para não afectar o funcionamento do filtro. • Empregue somente jogos de filtros OEKOSORB. Em caso de utilização de filtros de outras marcas, extingue-se o direito à eliminação de vícios do produto num período de 2 anos, a contar a partir da data da factura. • ÖWAMAT com aquecimento: A instalação eléctrica só se pode efectuar por pessoal especializado e qualificado nesta área. • A verificação do estado do filtro é uma das responsabilidades do usuário. <p>Ao campo de aplicação:</p> <ul style="list-style-type: none"> • Adequado somente para a utilização em regime estacionário, para a utilização em regime móvel não há garantia de funcionamento! • Só é adequado para condensados de compressão não emulsionados. Para outros casos não haverá uma garantia de funcionamento. Emulsões estáveis geralmente não podem ser separados pelo princípio do filtro de adsorção. • Só usar óleos de compressão segundo classificação para evitar condensados emulsionados estáveis (veja pag. 6). <p>Usar o aparelho electrónico com a regulação de nível para o escoamento de condensado BEKOMAT para</p>	<p>garantir um escoamento perfeito. Um escoamento manual ou por uma válvula magnética controlada de tempo pode provocar emulsões estáveis ou a sobrecarga do ÖWAMAT.</p> <ul style="list-style-type: none"> • Equipar o ÖWAMAT com o aquecimento opcional caso perigo de geada. • Antes da tomada em funcionamento, o ÖWAMAT deve ser comunicado à autoridades locais responsáveis pelo sector de águas. <p>• ATENÇÃO!</p> <p>A regulamentação local relativa ao funcionamento do aparelho e à introdução indirecta da água de escoamento pura poderá divergir das indicações aqui referidas.</p> <p>É favor dirigir-se aos seus serviços de protecção ao meio ambiente competentes.</p> <p>Ao funcionamento:</p> <ul style="list-style-type: none"> • Não sobcarregar os dados de potência (veja página 4). A sobrecarga do ÖWAMAT piora o resultado da separação e reduz a paragem do filtro. • Para a substituição de filtros só usar o jogo de filtros de OEKOSORB. Reconhece-se a permissão nas indicações e no selo de chumbo da. <p>Uso: O aparelho para separar óleo de água ÖWAMAT destinase à separação conforme as leis de condensados de compressão não emulsionados.</p> <p>Médio de entrada: condensado de compressão</p> <p>Temperatura do médio e do ambiente: +5...+60 °C com aquecimento até cerca de -10 °C</p> <p>Médio de saída: O condensado limpo com a capacidade de hidrocarboneto de mineral é muito mais baixo do valor limite legal (veja acima)</p>
--	---	--	---

**Technische Daten • Datos técnicos
Dati tecnici • Dados técnicos**



**allgemeine bauaufsichtliche Zulassung
Deutsches Institut für Bautechnik, Berlin**

Zulassungs-Nummer Z-54.5-110

	ÖWAMAT 2	ÖWAMAT 4	ÖWAMAT 5R
Bestellnummer / Referencia Codice / No de encomenda	KT02 000 00	KT04 000 00	KT5R 000 00
Behälter-Volumen Recipiente capacidad Volume del contenitore Volume do recipiente	55 L	180 L	200 L
Füllvolumen Recipiente capacidad de llenado Volume di riempimento Volume de carga	40 L	130 L	175 L
Kondensatzulauf (Schlauch) Entrada condensado (Tubo flexible) Ingresso condensa (tubo) Entrada de condensado (mangueira)	3 x G½ (di = 10 mm), 1 x G1 (di = 25 mm)		
Wasserablauf (Schlauch) Salida de agua (Tubo flexible) Scarico acqua (tubo) Saída de água (mangueira)	G½ (di = 13 mm)	G1 (di = 25 mm)	G1 (di = 25 mm)
Ölablauf Salida de aceite Scarico olio Saída de óleo	DN 15	DN 32	DN 32
Ölauffangbehälter Recipiente colector de aceite Fustino dell'olio Recipiente de recolha de óleo	2 x 5 l	2 x 20 l	2 x 20 l
Leergewicht Peso en vacío Peso a vuoto Tara	ca. 10 kg	ca. 24 kg	ca. 30 kg
Min./max. Temperatur Temperatura mínima/máxima Temperatura min./max. Temperatura mín./max.	+ 1 ... +60 °C		
Max. Betriebsdruck am Zulauf Presión de servicio máx. en la entrada Pressione max. di funzionamento all'ingresso Pressão operacional máxima na entrada	25 bar *)		
Oleophiler Vorfilter Prefiltro oleófilo Prefiltro oleofilico Filtro de entrada oleoso	2 l	4,5 l	9 l
Adsorptionsfilter Filtro de adsorción Filtro ad assorbimento Filtro de adsorção	3 l	8 l	17 l

*) Für höheren Druck Hochdruckentlastungskammer (Zubehör Seite 24) verwenden.
Se debe usar la cámara de descarga de alta presión (accesorios página 24) para una presión elevada.
In caso di pressioni superiori utilizzare una camera di depressurizzazione per alta pressione (Accessori, pag. 24).
Usar a câmara de alívio de pressão (acessórios página 24) para aumentar a pressão.

ÖWAMAT 2

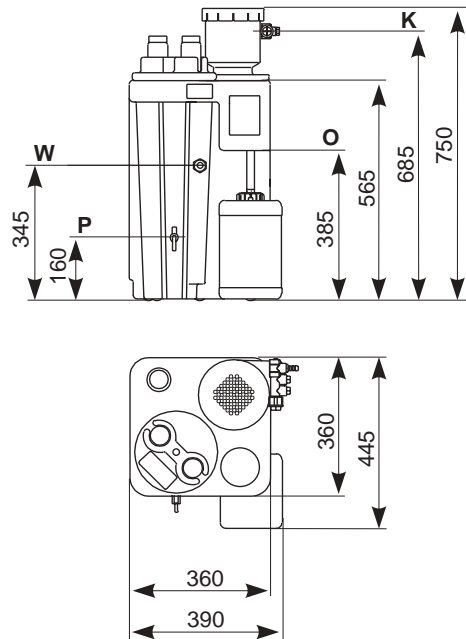

ÖWAMAT 4

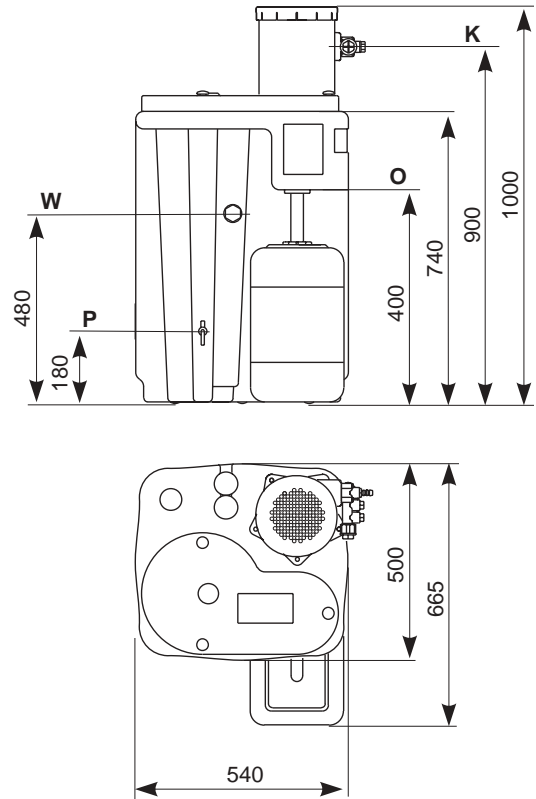

ÖWAMAT 5R

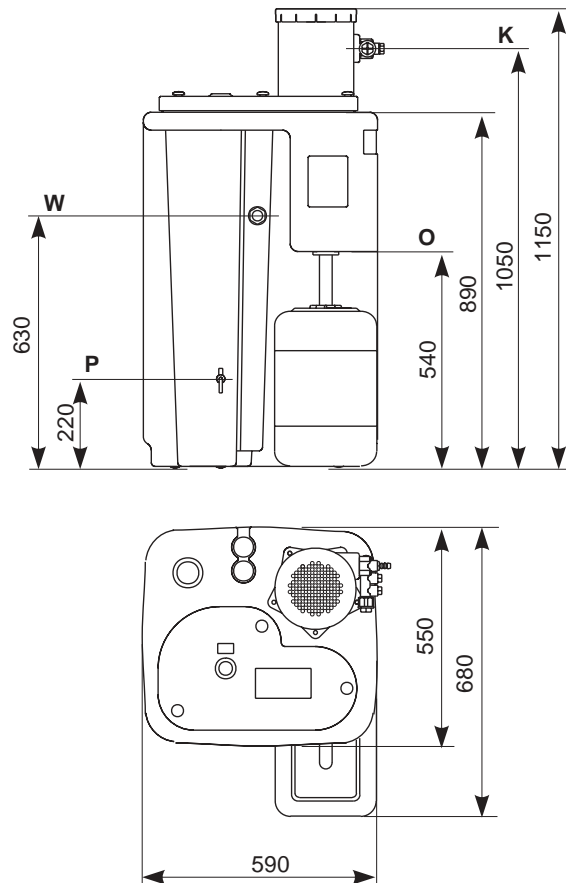

K = Kondensatzulauf
Entrada condensado
Ingresso condensa
Entrada de condensado

W = Wasserauslauf
Salida de agua
Scarico acqua
Saída de água

P = Probe-Entnahmeventil
Válvula de toma de prueba
Valvola di spillatura campioni
Válvula de extracção de ensaio

O = Ölablauf
Salida de aceite
Scarico olio
Saída de óleo

Klimazonen • Climatic zone • Zone climatiche • Zonas climáticas



ÖWAMAT	Klimazone Zona climáticas Zone climatiche Zonas climáticas	Verdichterleistung / Potencia de compresor Prestazione del compressore / Potência do compressor [m³/min]					
		Schraubenverdichter Compresor helicoidal Compressore a vite Compressor de parafusos				Kolbenverdichter 1 oder 2-stufig Compresor de êmbolo de 1 o 2 escalones Compressore a pistone a 1 o 2 stadi Compressor de êmbolo de uma ou duas vias	
		Turbinenöl Aceite de turbina Olio per turbine Óleo de turbino	VDL Öl Aceite VDL Ólio VDL Óleo de VDL	VCL-Öl Aceite VCL Ólio VCL Óleo de VCL	Synthetiköl Aceite sintético Olio di sintesi Óleo sintético	Turbinenöl Aceite de turbina Olio per turbine Óleo de turbino	VDL-Öl oder Synthetik-Öl Aceite VDL o sintético Ólio VDL o olio di sintesi Óleo de VDL o de sintético
						*)	
1	grün/verde/verde/verde	2,5	2,0	1,5	0,5 - 1,5	1,2	0,5 - 0,9
	blau/azul/blu/azul	1,5	1,3	1,0	0,3 - 1,0	1,0	0,4 - 0,7
	rot/rojo/rosso/vermelho	1,0	0,7	0,5	0,2 - 0,5	0,4	0,2 - 0,4
2	grün/verde/verde/verde	4,5	4,0	3,0	1,4 - 3,0	2,4	0,9 - 1,6
	blau/azul/blu/azul	4,0	3,5	2,5	1,2 - 2,5	2,0	0,7 - 1,4
	rot/rojo/rosso/vermelho	2,5	2,0	1,5	1,0 - 1,5	1,0	0,5 - 1,0
4	grün/verde/verde/verde	10,0	9,0	7,0	2,5 - 7,0	5,6	2,5 - 4,5
	blau/azul/blu/azul	8,5	7,0	5,5	2,3 - 5,5	4,4	1,4 - 3,3
	rot/rojo/rosso/vermelho	5,5	4,5	3,5	2,0 - 3,5	2,8	1,4 - 2,8
5R	grün/verde/verde/verde	21,0	18,0	14,0	6,0 - 14,0	11,2	5,0 - 10,5
	blau/azul/blu/azul	16,5	14,5	11,0	5,5 - 11,0	8,8	3,3 - 6,5
	rot/rojo/rosso/vermelho	10,5	9,0	7,0	4,5 - 7,0	5,6	2,5 - 5,6
6	grün/verde/verde/verde	45,0	40,0	30,0	14,0 - 30,0	24,0	10,0 - 20,0
	blau/azul/blu/azul	33,0	30,0	22,0	11,0 - 22,0	22,0	6,5 - 16,8
	rot/rojo/rosso/vermelho	23,0	20,0	15,0	10,0 - 15,0	12,0	5,0 - 12,0
8	grün/verde/verde/verde	120,0	100,0	80,0	35,0 - 80,0	80,0	35,0 - 75,0
	blau/azul/blu/azul	105,0	90,0	70,0	25,0 - 70,0	70,0	17,0 - 52,0
	rot/rojo/rosso/vermelho	60,0	50,0	40,0	22,0 - 40,0	40,0	15,0 - 35,0

*) keine Ester- oder Polyglykole / no glicoles de éster o poliglicoles / nessun glicole esterico o poliglicole / Nenhum éster nem poliglicóis

Auskünfte zu den Klimazonen geben weltweit unsere Vertriebspartner, Niederlassungen, BEKO Deutschland oder schauen Sie auf unsere Homepage www.beko.de.

Las informaciones sobre las zonas climáticas las dan a nivel mundial nuestros distribuidores, nuestros establecimientos, BEKO Alemania o visite nuestra página en el internet www.beko.de

Informazioni sulle zone climatiche vengono fornite in tutto il mondo dai nostri distributori, dalle filiali, dalla BEKO Germania oppure potete consultare la nostra homepage www.beko.de

Informações sobre as zonas climáticas dão os nossos sócios distribuidores, sucursais, BEKO Alemanha ou visite a nossa homepage www.beko.de

Klimazonen • Climatic zone • Zone climatiche • Zonas climáticas

Leistungstests und unsere jahrelange Markterfahrung ermöglichen uns eine neue Leistungszuordnung der ÖWAMAT. Die Berücksichtigung von weltweiten Klimazonen bewirkt Verbesserungen der jeweiligen Auslegungsdaten

Die angegebenen Leistungsdaten beziehen sich auf gemäßigttes Klima mit Gültigkeit für Europa, weite Teile Süd-Ost-Asiens, Nord- und Südafrika, Teile Nord- und Südamerikas (Klimazone: Blau).

Für trockenes und/oder kühles Klima (Klimazone: Grün) gilt folgender Faktor:

Leistung in Klimazone "Blau" ca. x 1,2

Für warmes und/oder feuchtes Klima (Tropen; Klimazone: Rot) gilt folgender Faktor:

Leistung in Klimazone "Blau" ca. x 0,7

Los ensayos de potencia y nuestra experiencia en el mercado durante muchos años, nos hacen posible una nueva asignación de potencia del ÖWAMAT. La consideración de las zonas climáticas a nivel mundial produce mejoras de los datos de interpretación respectivos.

Los datos de potencia indicados se refieren a un clima moderado como tenemos en Europa, en muchas partes del Sudeste de Asia, en Africa del Norte y Africa del Sur y en partes de América del Norte y América del Sur (zona climática: azul).

Para un clima seco y/o frío (zona climática: verde) vale el siguiente factor:

Potencia en la zona climática "azul" más o menos x 1,2

Para un clima caliente y/o húmedo (Los trópicos; zona climática: roja) vale el siguiente factor:

Potencia en la zona climática "azul" más o menos x 0,7

I test prestazionali eseguiti e la nostra pluriennale esperienza del mercato ci consentono una nuova regolazione delle prestazioni dell'ÖWAMAT. Tenendo presente le zone climatiche del pianeta è possibile ottenere miglioramenti dei rispettivi dati di progetto

I dati prestazionali riportati si riferiscono a zone a clima temperato e sono valide per Europa, ampie parti dell'Asia sudorientale, Africa del nord e Sudafrica, parte dell'America del nord e del sud (zona climatica: blu).

Per i climi secchi e/o freddi (zona climatica: verde) vale il seguente fattore:

Prestazione in zona climatica "blu" ca. x 1,2

Per climi caldi e/o umidi (tropicci; zona climatica: rossa) vale il seguente fattore:

Prestazione in zona climatica "blu" ca. x 0,7

Teste de potência e a nossa experiência de anos no mercado permitem-nos dar uma outra avaliação da potência do ÖWAMAT. O cuidado de dar importância às zonas climáticas melhora mundialmente os dados de dimensionamento.

Os dados de potência indicados são relativos a um clima moderado com validade para Europa, grande parte do sul e do est da Asia, do norte e do sul de Africa, partes do norte e do sul da América (zona climática: azul)

Para um clima seco ou frio (zona climática: verde) é o factor seguinte:

Potência na zona climática "azul" cerca de x 1,2

Para um clima quente ou húmido (tropicais; zona climática: vermelho) é o factor seguinte:

Potência na zona climática "azul" cerca de x 0,7

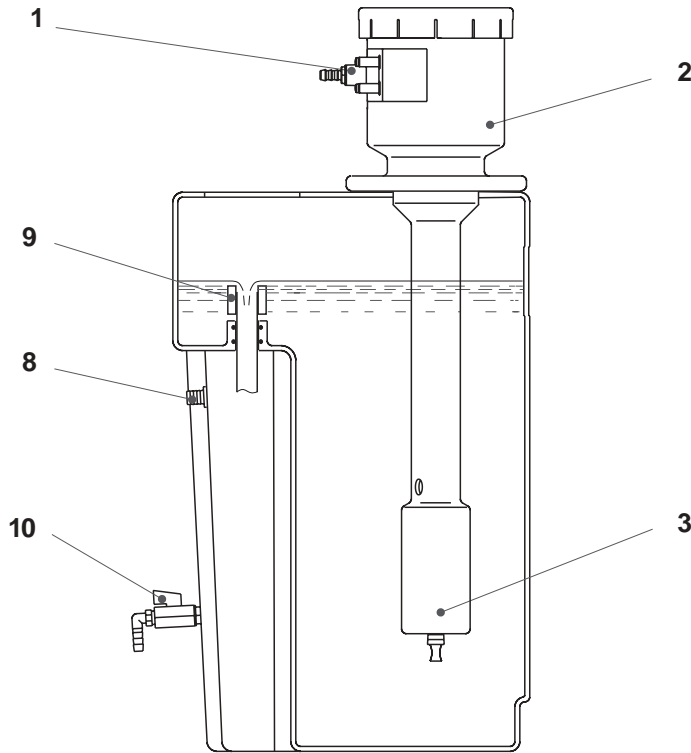

Das ölhaltige Kondensat kann dem **ÖWAMAT** unter Druck (1) zugeführt werden.

Der Überdruck wird in der **Druckentlastungskammer (2)** abgebaut, das Kondensat fließt ohne Verwirbelung beruhigt in den **Trennbehälter**.

Vorhandene Schmutzpartikel sammeln sich im **Schmutzfang (3)**.

Freies Öl trennt sich vom Kondensat und steigt in Tröpfchenform auf.

An der Oberfläche bildet sich eine Ölschicht; bei entsprechender Schichtdicke fließt das Öl automatisch in den überlaufsicHERen **Ölbehälter**.

Vorgereinigtes Kondensat strömt über Steigkanal bzw. Überlaufrohr mittig in die **Filterkammer**.

Das Kondensat durchströmt den zweistufigen form- und materialoptimierten **OEKOSORB-FILTER**. Kleinste Öltröpfchen, Kohlenwasserstoffe und Schmutzpartikel werden durch Adsorption zurückgehalten.

Das gereinigte Abwasser fließt über den **Wasserauslauf (8)** ab.

Am **Testhahn (10)** kann jederzeit die Abwasserqualität überprüft werden.

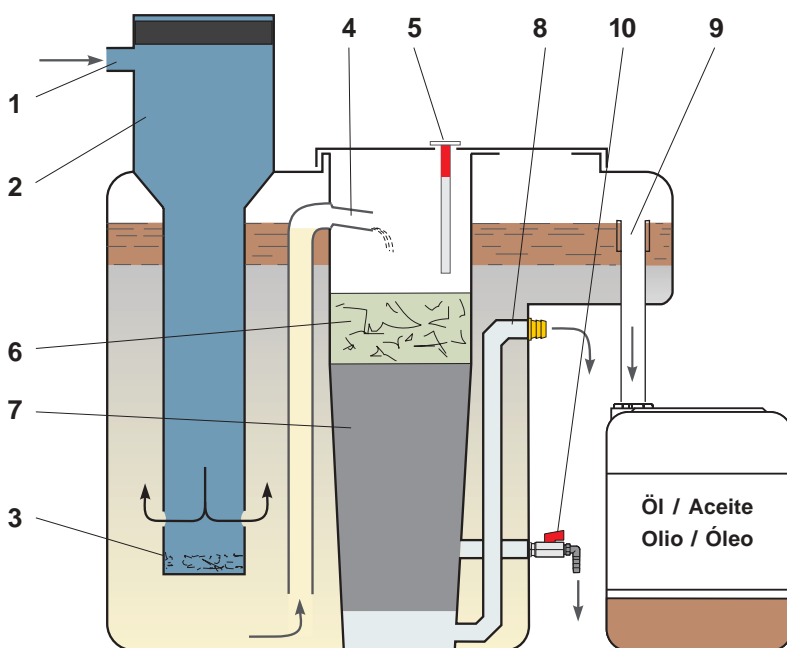

- 1 Kondensateintritt
- 2 Druckentlastungskammer mit
- 3 Schmutzauffangbehälter
- 4 Überlaufrohr
- 5 Niveaumelder
- 6 oleophiler Vorfilter
- 7 Adsorptionsfilter
- 8 Wasserauslauf
- 9 Ölüberlauf, höhenverstellbar
- 10 Probeentnahme-Ventil

español	italiano	português
<p>El ÖWAMAT puede ser alimentado con el condensado oleoso, en caso de que el condensado oleoso esté sometido a presión(1).</p> <p>Se reduce la sobrepresión en la cámara de descarga de presión (2), el condensado fluye calmado sin torbellinos al recipiente de separación.</p> <p>Las partículas de impurezas existentes se recogen en el colector de impurezas (3).</p> <p>El aceite libre se separa del condensado y sube en forma de gotitas.</p> <p>En la superficie se forma una capa de aceite; al alcanzar un cierto espesor de capa, el aceite fluye automáticamente al recipiente de aceite, que está asegurado contra un derrame.</p> <p>El condensado previamente purificado corre a través del canal ascendente, es decir del tubo de rebose al centro de la cámara de filtro.</p> <p>El condensado corre a través del filtro OEKOSORB de dos escalones con la forma y el material optimados. Las gotas, los hidrocarburos y las partículas de impurezas más pequeños son retenidas por la adsorción.</p> <p>Las aguas residuales purificadas (8) salen por la salida de agua.</p> <p>En cualquier momento, es posible examinar en el grifo de prueba la calidad de las aguas residuales (10).</p> <p>1 Entrada de condensado 2 Cámara de descargo de presión con 3 Colector de impurezas 4 Tubo de rebose 5 Indicator de nivel 6 Prefiltro oleófilo 7 Filtro de adsorción 8 Salida de agua 9 Rebosadero de aceite ajustable en altura 10 Válvula de toma de pruebas</p>	<p>La condensa aggressiva può venire immessa nell'ÖWAMAT sotto pressione(1).</p> <p>La sovrapressione viene eliminata nella camera di decompressione (2), la condensa fluisce senza creare turbolenze nel contenitore di separazione.</p> <p>Le particelle di sporcizia presenti si raccolgono nel collettore di particelle solide (3).</p> <p>L'olio libero si separa dalla condensa e sale in goccioline alla superficie.</p> <p>Sulla superficie si forma una pellicola d'olio; una volta che lo strato avrà raggiunto lo spessore adatto, l'olio scorrerà automaticamente nella tanica di raccolta dell'olio munita di dispositivo anti traboccamento.</p> <p>La condensa così preparata fluisce ora tramite un canale di scarico ovvero un tubo di troppopieno collocato nel mezzo della camera filtrante.</p> <p>La condensa fluisce attraverso il filtro OEKOSORB a due stadi, un filtro ottimizzato sia nella forma che nei materiali. Le più minute gocce di olio, Idrocarburi e le particelle di sporcizia vengono trattenute per assorbimento.</p> <p>L'acqua di scarico depurata viene scaricata attraverso lo scarico acqua (8).</p> <p>È possibile controllare in qualsiasi momento la qualità dell'acqua di scarico prelevandone alla valvola di spillatura campioni (10).</p> <p>1 Ingresso condensa 2 Camera di depressurazione con 3 Collettore di particelle solide 4 Tubo di troppopieno 5 Livello di controllo intasamento 6 Prefiltro oleofilico 7 Filtro ad assorbimento 8 Scarico acqua 9 Scarico olio regolabile in altezza 10 Valvola di spillatura campioni</p>	<p>O condensado oleoso pode ser introduzido no ÖWAMAT sob pressão (1).</p> <p>O excesso de pressão è reduzido na câmara de alívio de pressão (2) patenteada, sem que ocorram turbulências no recipiente de separação.</p> <p>As impurezas contidas são, então, recolhidas no recipiente colector de impurezas (3).</p> <p>Óleo livre separa-se do condensado e sobe em forma de gotas.</p> <p>O óleo que, com o decorrer de tempo se vai depositando na superfície é conduzido automaticamente para o recipiente de recolha de óleo à prova de transbordamento.</p> <p>O condensado previamente depurado é escoado por um canal de subida ou tubo de transbordamento no meio da câmara de filtros.</p> <p>O condensado corre pelo filtro de OEKOSORB de dois estágios optimizado na forma e no material. Gotas menores de óleo, hidrocarboneto e partículas de impurezas retêm-se por adsorção.</p> <p>Os esgotos limpos escoam pela saída de água (8).</p> <p>Pode-se controlar sempre a qualidade do esgoto na torneira de ensaio (10).</p> <p>1 Entrada do condensado 2 Câmara de alívio de pressão com 3 Recipiente colector de impurezas 4 Tubo de transbordamento 5 Sinalizador de nível 6 Filtro de entrada oleófilo 7 Filtro de adsorção 8 Saída de água 9 Tubo de transbordamento de óleo, de altura ajustável 10 Válvula para recolha de amostras</p>

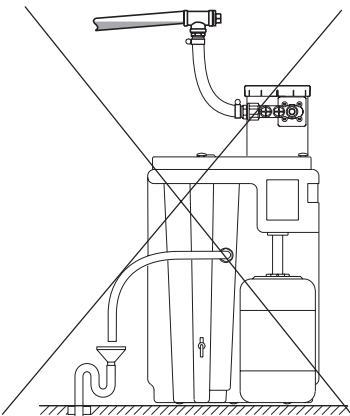
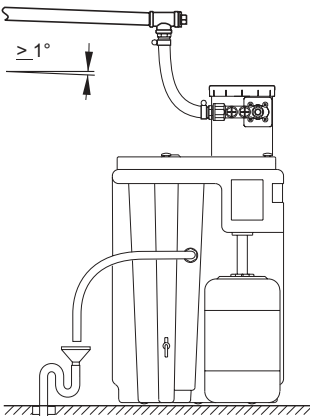
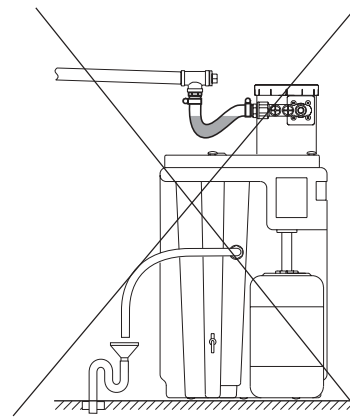
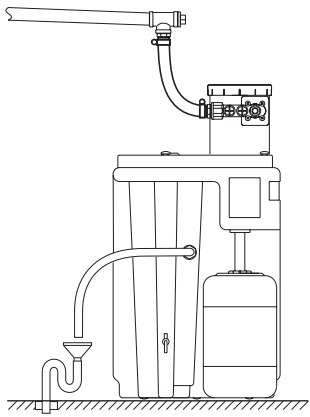
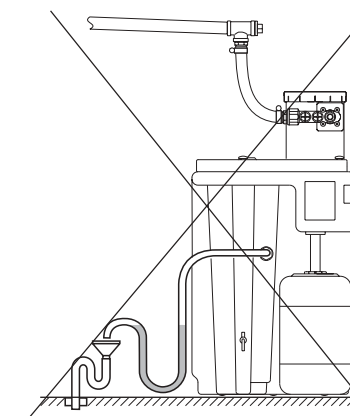
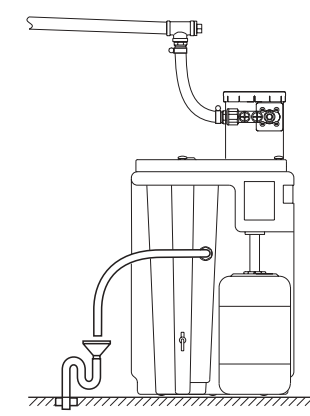
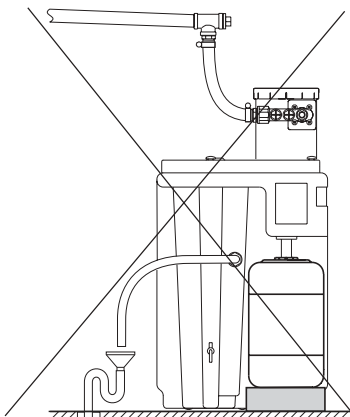
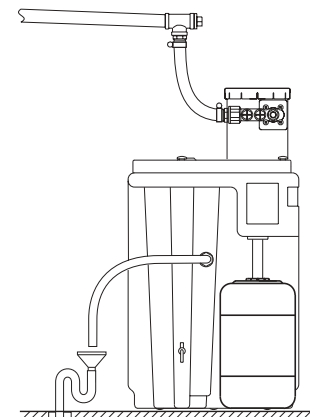
Installation • Instalación Installazione • Instalação		deutsch
<p>falsch • no correcto non corretto • incorrecto</p> 	<p>richtig • correcto corretto • correcto</p> 	<p>Beachte: Kontinuierliches Gefälle Die Kondensatsammelleitung stets mit kontinuierlichem Gefälle verlegen (mindestens 1°).</p>
		<p>Beachte: Kontinuierliches Gefälle Wassersack im Zulaufschlauch zur Druckentlastungskammer vermeiden.</p>
		<p>Beachte: Kontinuierliches Gefälle Wassersack im Ablaufschlauch zum Abwasseranschluss vermeiden.</p>
		<p>Beachte: Gleiches Bodenniveau Ölbehälter auf gleichem Bodenniveau aufstellen um Ölauslauf zu ermöglichen.</p>

español	italiano	português
<p>Nota: Inclinación continua Instale la canalización principal de condensación siempre con inclinación continua (al menos 1°).</p>	<p>Note : Pendenza continua Installare sempre il condotto di raccolta della condensa con pendenza continua (almeno. 1°).</p>	<p>Nota: Inclinación continua Instale la canalización principal de condensación siempre con inclinación continua (al menos 1°).</p>
<p>Nota: Inclinación continua Evite bolsas de agua en el tubo flexible de alimentación hacia la cámara de descompresión.</p>	<p>Note : Pendenza continua Evitare sacche d'acqua nel tubo flessibile di alimentazione verso la camera di depreurizzazione.</p>	<p>Nota: Inclinación continua Evite bolsas de agua en el tubo flexible de alimentación hacia la cámara de descompresión.</p>
<p>Nota: Inclinación continua Evite bolsas de agua en el tubo flexible de salida hacia la tubería de aguas residuales.</p>	<p>Note : Pendenza continua Evitare sacche d'acqua nel tubo flessibile di scarico verso la tubazione dell'acqua di scarico.</p>	<p>Nota: Inclinación continua Evite bolsas de agua en el tubo flexible de salida hacia la tubería de aguas residuales.</p>
<p>Nota: Suelo al mismo nivel Coloque el recipiente de recogida del aceite en el mismo nivel del suelo para permitir la salida del aceite.</p>	<p>Note : Niveau à même le sol Installare il serbatoio di raccolta allo stesso livello del terreno per consentire lo scarico dell'olio.</p>	<p>Nota: Suelo al mismo nivel Coloque el recipiente de recogida del aceite en el mismo nivel del suelo para permitir la salida del aceite.</p>

**Installation • Instalación
Installazione • Instalação**

Kennzeichnung der Original-Filter OEKOSORB®
Rotulación de los filtros OEKOSORB® originales
Marcatura del filtro originale OEKOSORB®
Nomeação do filtro original de OEKOSORB®

**Allgemeine bauaufsichtliche Zulassung
Deutsches Institut für Bautechnik, Berlin (DIBt)**

Die Filter unterliegen den Bauordnungen der Länder.
 Gewährleistung, Zulassung und wasserrechtliche
 Genehmigung nur bei Verwendung der Original-Filter
 mit Spezial-Aktivkohle OEKOSORB®:

Filter 24 Stunden vor Einsatz wässern!
 Soak filter 24 hours before insertion!
 Tremper le cartuche 24 heures avant l'utilisation.
 Filters voor ingebruikname 24 uur onder water zetten.
 Immergere il filtro nell'acqua 24 h prima dell'uso!
 24h antes de utilizar el filtro remojele!

Herstellungsdatum:

Made in Germany



deutsch

Der ÖWAMAT ist vom Institut für Bautechnik DIBt Berlin zur Aufbereitung von Kompressorenkondensaten zugelassen. Ein Genehmigungsverfahren zum Betrieb ist nicht erforderlich.

Es reicht aus, die ÖWAMAT-Aufstellung bei der regionalen Überwachungsbehörde zu melden.

Örtliche Regelungen zu Aufstellung und Betrieb können von einzelnen Punkten dieser Anleitung abweichen; bitte informieren Sie sich bei der zuständigen Behörde!

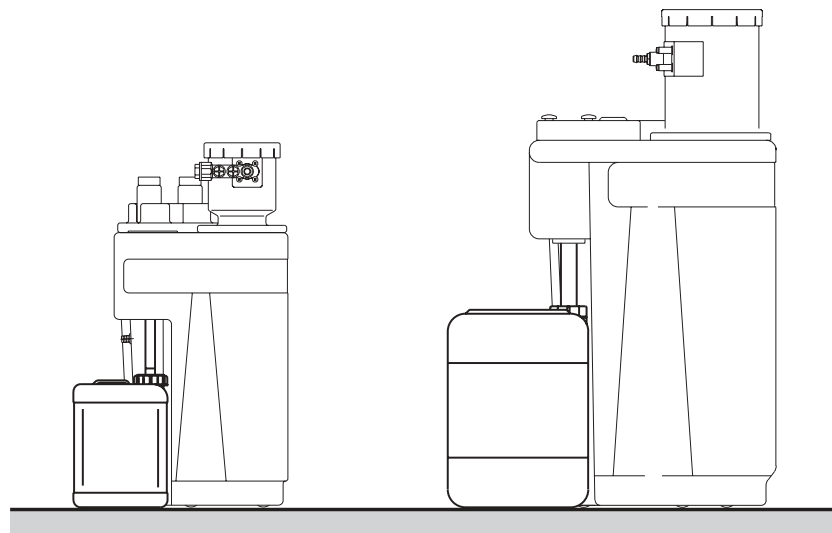

1. Aufstellbereich

- **Versiegelte Bodenfläche oder Auffangwanne!** Im Schadenfall darf kein ungereinigtes Kondensat oder Öl in die Kanalisation oder Erdreich gelangen!
- Standfläche muß stabil und eben sein (max. 1° Neigung), damit der ÖWAMAT zuverlässig funktioniert!

Ölbehälter anschließen

- auf gleichem Bodenniveau aufstellen wie ÖWAMAT, damit der Ölablauf funktioniert
- Ölablauf-Rohr dicht mit Behälter verschrauben, damit (auch bei ÖWAMAT-Überlastung) kein Öl auslaufen kann

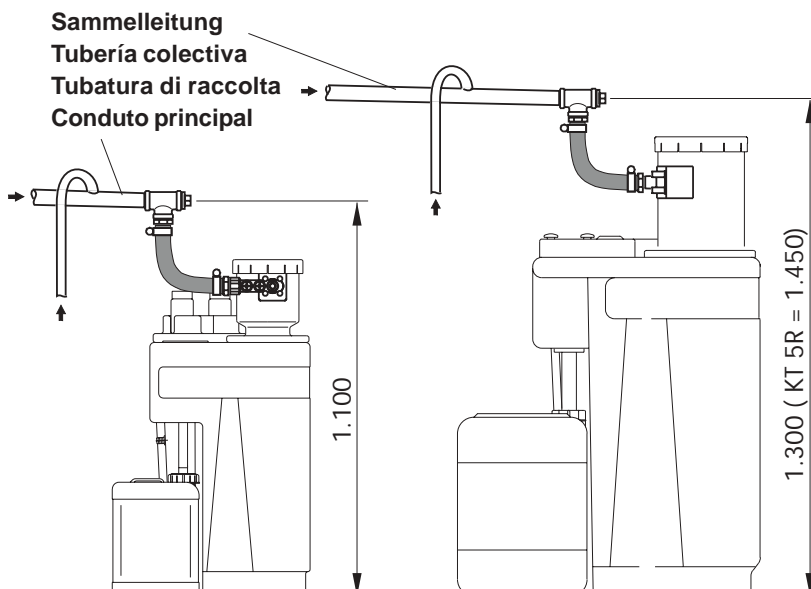

2. Zulauf

Bis zu 4 Zulaufstellen sind direkt an den ÖWAMAT anschließbar.

Bei mehr als 4 Zulaufstellen **Sammelleitung verlegen**

- Ringförmig an der Wand:
 - Nennweite \geq G1 (DN25)
 - oberhalb vom ÖWAMAT-Einlauf (Höhe **D** über Boden)
 - leichtes Gefälle zum ÖWAMAT hin (mind. 1°)
- Kondensat **von oben** einleiten ("Schwanenhals"-Rohrbogen)

español	italiano	português
<p>El ÖWAMAT es admitido para el tratamiento de condensados de compresores por el instituto de la técnica de construcción en Berlin (Institut für Bautechnik DIBt Berlin). No se requiere un procedimiento de concepción para el servicio.</p> <p>Es suficiente anunciar el montaje del ÖWAMAT a la autoridad de vigilancia regional.</p> <p>Las reglamentaciones locales de montaje y servicio pueden diferir en algunos puntos de estas instrucciones; ¡Por favor, infórmese en la autoridad competente!</p>	<p>L'ÖWAMAT è approvato dall'Istituto per la Tecnica Edile DIBt di Berlino per il trattamento di condensa da compressore. Per la sua messa in funzione non è necessaria alcuna procedura relativa al procacciamento di permessi.</p> <p>È sufficiente segnalare il montaggio di un ÖWAMAT agli enti di sorveglianza locali.</p> <p>Alcune disposizioni locali relative al montaggio e all'esercizio possono essere diverse in alcuni punti da quelle contenute nelle presenti istruzioni; siete pregati di informarti presso gli uffici responsabili!</p>	<p>O ÖWAMAT é aprovado pelo instituto de engenharia técnica de Berlim DIBT para a separação de condensados de compressor. Um processo de licença para o funcionamento não é preciso. A colocar o ÖWAMAT só se precisa participar o mesmo na autoridade de supervisão.</p> <p>Regalias locais sobre a colocação e funcionamento podem diferir em pontos individuais desse manual. Informe-se na autoridade local.</p>
<p>1. Lugar de montaje</p> <ul style="list-style-type: none"> • ¡Superficie de suelo sellada o tina colectora! ¡En caso de una avería, no deben entrar condensado o aceite impurificados a la canalización o a la tierra! • ¡La superficie de apoyo debe que ser estable y plana (como máximo 1° de inclinación) para que el ÖWAMAT funcione fiablemente! <p>Conectar el recipiente de aceite</p> <ul style="list-style-type: none"> • Montar en el mismo nivel de suelo que el ÖWAMAT para que funcione la salida de aceite. • Atornillar el tubo de salida de aceite fijamente con el recipiente (también en caso de una sobrecarga del ÖWAMAT) para que no pueda salir el aceite. 	<p>1. Luogo di installazione</p> <ul style="list-style-type: none"> • La superficie del suolo deve essere sigillata o deve essere presente una vasca di raccolta! In caso di incidente, la condensa o l'olio non trattati non devono raggiungere le canalizzazioni o la terra! • Per un funzionamento affidabile dell'ÖWAMAT la superficie di installazione deve essere stabile e piana (pendenza max. 1°)! <p>Collegare la tanica di raccolta dell'olio</p> <ul style="list-style-type: none"> • perchè lo scarico dell'olio funzioni, collocare allo stesso livello dell'ÖWAMAT • Avvitare a tenuta il tubo di scarico olio con il contenitore, in maniera tale che non fuoriesca olio (anche in caso di sovraccarico dell'ÖWAMAT) 	<p>1. Área de montagem</p> <ul style="list-style-type: none"> • Área ocupada pela máquina selada ou banheira de recolha. Caso dum estrago não pode correr condensado com impurezas ao óleo para a rede de esgotos ou à terra. • Área de base tem que estar estável e plano (inclinação de 1° máximo) para garantir um funcionamento de confiabilidade: <p>Ligar os recipientes de óleo</p> <ul style="list-style-type: none"> • Colocar o ÖWAMAT no mesmo nível da área base para garantir a saída de óleo. • Parafusar o tubo de descarga de óleo com o recipiente para o óleo não poder sair (também no caso de uma sobrecarga do ÖWAMAT)
<p>2. Aflucencia</p> <p>Se pueden conectar hasta 4 puntos de aflucencia directamente con el ÖWAMAT.</p> <p>En caso de más de 4 puntos de aflucencia, hay que colocar una tubería colectiva.</p> <ul style="list-style-type: none"> • en forma anular en la pared: <ul style="list-style-type: none"> - Anchura nominal $\geq G1$ (DN 25) - Encima de la entrada del ÖWAMAT (altura D encima del suelo) - Desnivel insignificante hacia el ÖWAMAT (por lo menos 1°) • Introducir desde arriba el condensado (codo en forma de cuello de cisne) 	<p>2. Ingressi</p> <p>È possibile collegare direttamente all' ÖWAMAT sino a 4 ingressi.</p> <p>In caso di più di 4 ingressi, posare delle tubature di raccolta</p> <ul style="list-style-type: none"> • ad anello, alle pareti: <ul style="list-style-type: none"> - ampiezza nominale $\geq G1$ (DN25) - al di sopra dell'ingresso ÖWAMAT (altezza D sopra il livello del suolo) - leggera pendenza verso l' ÖWAMAT (almeno 1°) • Immissione di condensa dall'alto (curve per tubi a „collo di cigno“) 	<p>2. Conduto de alimentação</p> <p>Pode-se ligar até 4 condutos de alimentação directamente no ÖWAMAT.</p> <p>Caso mais do que 4 condutos de alimentação coloca-se um conduto principal</p> <ul style="list-style-type: none"> • Toroidal na parede <ul style="list-style-type: none"> - diâmetro nominal $\geq G1$ (DN25) - Pelo lado de cima da entrada do ÖWAMAT (altura D sobre o chão) - Inclinação de 1° mínimo no ÖWAMAT • Introduzir o condensado pelo lado de cima (tubo curvo em forma de "pescoço de cisne")

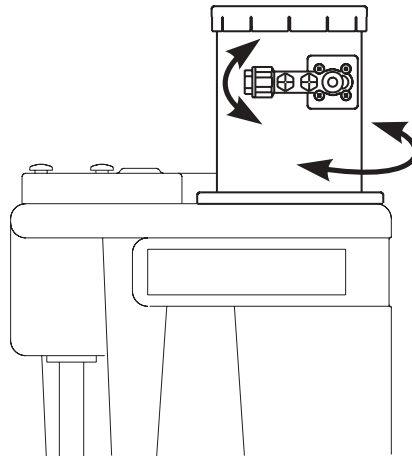

Zulauf anschließen:

- Entsprechend der Zulaufrichtung können Anschlußadapter und Druckentlastungskammer gedreht werden:
- Schrauben entfernen (bei Anschlußadapter O-Ring und Unterlegscheiben beachten)
- Anschlußadapter positionieren
- Schrauben wieder anziehen
- Zulaufschlauch (di = 13 mm) mit Schlauchschelle an beliebigen Adapter-Eingang anschließen (beigefügte Schlauchtüllen verwenden)
- Kontrollieren, daß freie Anschlüsse mit Verschlußstopfen dicht verschraubt sind!

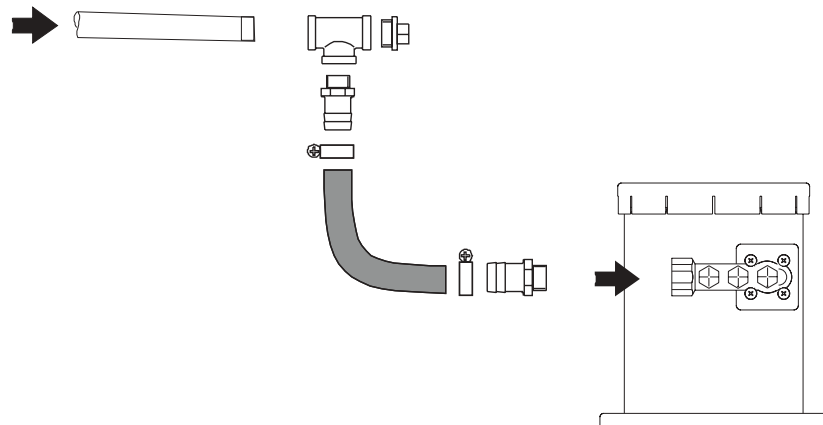

• **Bei Sammelleitung BEKO-Anschlußset verwenden**(Zubehör):

- Schlauchtülle G1 aus Anschlußset (bei ÖWAMAT 2: G½) in Anschlußadapter einschrauben
- **Kein Kondensat einleiten, bis Inbetriebnahme erfolgt ist!**

Anschluss-Set

ÖWAMAT 2	XZ KT02 AS1
ÖWAMAT 4, 5R	XZ KT04 AS1

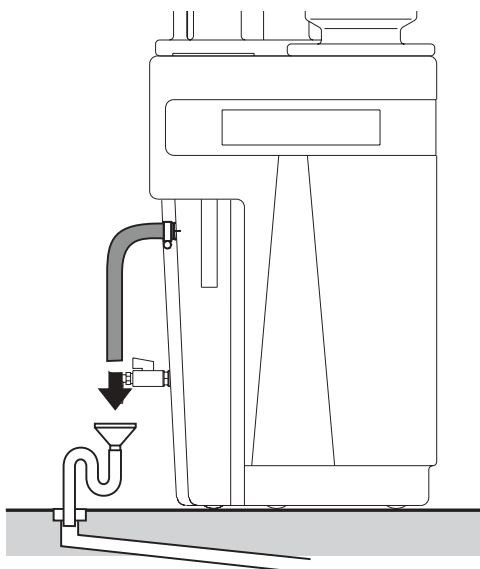

3. Ablauf:

- Muß unterhalb vom Wasserauslauf des ÖWAMAT sein
- Als Geruchverschluss Siphon vorsehen

Ablauf anschließen:

- Schlauch mit stetem Gefälle zum Abwasseranschluß (Siphon) verlegen

español	italiano	português
<p>Conectar los puntos de afluencia:</p> <ul style="list-style-type: none"> • Dependiendo de la dirección de afluencia, se pueden girar el adaptador de conexión y la cámara de descarga de presión: <ul style="list-style-type: none"> - Quitar los tornillos (en el caso del adaptador de conexión, observe la junta tórica y las arandelas) - Posicionar el adaptador de conexión/la cámara de descarga de presión - Volver a apretar los tornillos • Conectar el tubo flexible de afluencia (di = 13 mm) en cualquier entrada de adaptador (usar los machones adjuntos) por medio de una abrazadera de tubo flexible. • ¡Controlar que las conexiones libres están atornilladas fijamente con el tapón de cierre! <p>Usar el kit de conexión BEKO para tuberías colectivas (accesorios):</p> <ul style="list-style-type: none"> - Atornillar el machón G1 del kit de conexión (aparato ÖWAMAT 2: G½) en el adaptador de conexión. <p>¡No introducir el condensado hasta que se haya efectuado la puesta en marcha!</p> <p>Kit de conexión ÖWAMAT 2 XZ KT02 AS1 ÖWAMAT 4, 5R XZ KT04 AS1</p>	<p>Collegamento ingresso:</p> <ul style="list-style-type: none"> • l'adattatore di connessione e la camera di decompressione possono venire orientati in base alla direzione di ingresso: <ul style="list-style-type: none"> - rimuovere le viti (fare attenzione a o-ring e rondelle) - posizionare l'adattatore di connessione - riserrare le viti • collegare il tubo di ingresso (di = 13 mm) dotato di fascetta per tubi flessibili ad un ingresso a piacere dotato di adattatore (utilizzare le connessioni a tubo in dotazione • controllare che gli attacchi non occupati siano chiusi a tenuta con tappi a vite! <p>Per le tubazioni di raccolta utilizzare set di connessione della BEKO (accessori):</p> <ul style="list-style-type: none"> - avvitare la connessione a tubo G1 dal set di connessione (in caso di ÖWAMAT 2: G½) nell'adattatore di connessione <p>Non immettere condensa sino a quando non sia avvenuta la messa in funzione!</p> <p>Set die connessione ÖWAMAT 2 XZ KT02 AS1 ÖWAMAT 4, 5R XZ KT04 AS1</p>	<p>Ligar o conduto de alimentação</p> <ul style="list-style-type: none"> • Os adaptadores de conexão e a câmara de alívio de pressão podem-se girar respetivamente à direcção de alimentação - Tirar os parafusos (prestar atenção com o anel em "o" e arruelo plano do adaptador de conexão - Posicionar os adaptadores de conexão - Fixar outra vez os parafusos • Colocar a mangueira de afluência (di = 13 mm) com braçadeira a qualquer entrada de adaptador (usar buchas de mangueira fornecidas) • Controlar, que conexões livres estão parafusadas bem juntas com as rolhas de fecho <p>Usar o jogo de conexão de BEKO (assessorios) caso conduto principal:</p> <ul style="list-style-type: none"> - Parafusar a bucha de mangueira G1 do jogo de conexão (caso ÖWAMAT 2: G½) no adaptador de conexão <p>Não encher condensado antes da colocação em funcionamento</p> <p>Jogo de conexão ÖWAMAT 2 XZ KT02 AS1 ÖWAMAT 4, 5R XZ KT04 AS1</p>
<p>3. Salida</p> <ul style="list-style-type: none"> • Debe encontrarse debajo de la salida de agua del ÖWAMAT. • Hay que preveer un sifón como cierre contra el mal olor. <p>Conectar la salida de agua:</p> <ul style="list-style-type: none"> • Colocar el tubo flexible con un declive permanente hacia la conexión de las aguas residuales (sifón). 	<p>3. Scarico</p> <ul style="list-style-type: none"> • Deve trovarsi al di sotto del foro dello scarico per l'acqua dell' ÖWAMAT • Dotare di sifone per impedire i cattivi odori <p>Collegare lo scarico:</p> <ul style="list-style-type: none"> • posare il tubo con una leggera pendenza continua verso la connessione per lo scarico dell'acqua (sifone) 	<p>3. Descarga:</p> <ul style="list-style-type: none"> • Tem que haver por baixo de saída de água do ÖWAMAT • Para evitar cheiros pensar na colocação de um sifão <p>Ligar a descarga:</p> <ul style="list-style-type: none"> • Colocar a mangueira com inclinação à ligação de esgotos (sifão)

**Installation • Instalación
Installazione • Instalação**

deutsch

- ÖWAMAT mit Heizung (optional):**
- **Beigefügte Installations- und Betriebsanleitung Heizung beachten!**
 - **Die elektrische Installation nur von befugtem Fachpersonal durchführen lassen!**

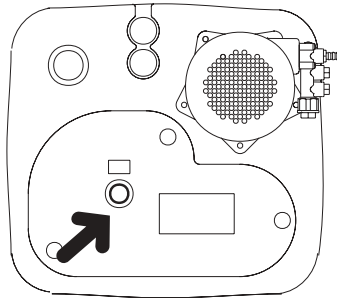
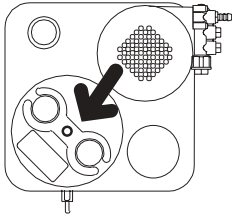

**Niveaumelder
Beweglichkeit testen**

- Deckel öffnen
- Deckel umdrehen
→ Niveaumelder muß durch Eigengewicht herauskommen
- Deckel wieder montieren und Sterngriffe handfest anziehen

**Inbetriebnahme • Puesta en marcha
Messa in funzione • Colocação em funcionamento**

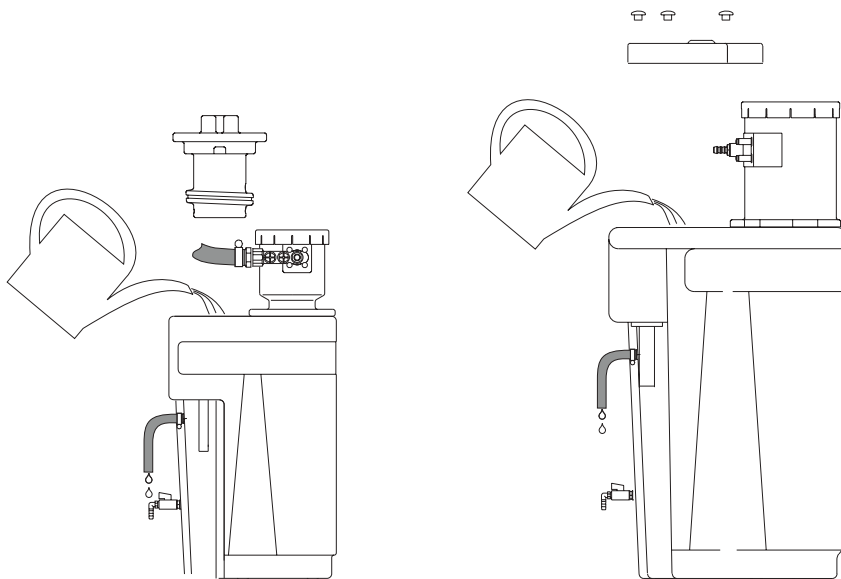

1. ÖWAMAT mit Frischwasser füllen

- Deckel öffnen
- Kontrollieren ob Kunststoffbeutel um OEKOSORB-Filter entfernt ist!
- Wasser einfüllen: Behälter und Filterkammer füllen sich
- Wenn Wasser am Wasserauslauf austritt, Zufuhr abstellen

2. Ölabbau kontrollieren

- bei beruhigtem Wasserstand sollte der Verstellring 1cm über Wasser-niveau sein (Werkseinstellung)
- Deckel schließen

Durch allmähliche Wässerung des Filters sinkt der Wasserpegel:

- Ggfs. Frischwasser nachfüllen

Der ÖWAMAT ist betriebsbereit:

→ Kondensat kann eingeleitet werden.

Das gereinigte Wasser kann anfangs schwarz gefärbt sein (Kohlestaub). **Dies ist keine Beeinträchtigung der Funktion.**

ÖWAMAT 2

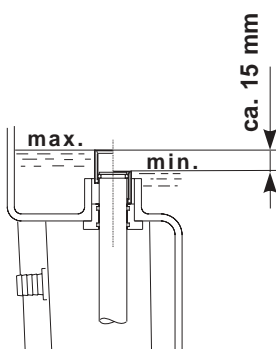

**ÖWAMAT 4
ÖWAMAT 5R**

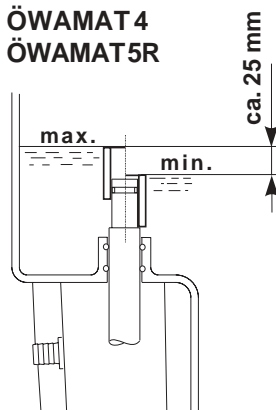

español	italiano	português
<p>ÖWAMAT con calefacción (opcional):</p> <ul style="list-style-type: none"> • ¡Observar las instrucciones de instalación y de servicio de la calefacción! • ¡Encargar la instalación eléctrica exclusivamente al personal especializado y autorizado! 	<p>ÖWAMAT con riscaldatore (opzionale):</p> <ul style="list-style-type: none"> • Rispettare le istruzioni per l'installazione e il funzionamento del riscaldatore allegate! • Fare eseguire l'installazione elettrica solo a personale specializzato e autorizzato! 	<p>O ÖWAMAT com aquecimento (opção):</p> <ul style="list-style-type: none"> • Prestar atenção ao manual de instalação e operacional anexado • A instalação eléctrica só pode ser efectuada por pessoal qualificado nesta área autorizado
<p>Indicator de nivel Controlar la movilidad</p> <ul style="list-style-type: none"> • Abrir la tapa • Voltar la tapa → El indicador de nivel debe salir por su propio peso • Volver a montar la tapa y apretar las manecillas estrellas con la fuerza de la mano. 	<p>Livello di controllo intasamento Controllarne la mobilità</p> <ul style="list-style-type: none"> • Aprire il coperchio • Rivoltare il coperchio → il segnalatore di livello di controllo intasamento verrà fuori per gravità • Rimontare il coperchio e serrare a mano la manopola a crociera 	<p>Sinalizador de nível Provar a mobilidade</p> <ul style="list-style-type: none"> • abrir a tampa • virar a tampa → O sinalizador de nível tem que sair pelo peso próprio. • Montar novamente a tampa e fixar os pegadores de estrela firmemente
<p>1. Llenar el ÖWAMAT con agua fresca</p> <ul style="list-style-type: none"> • Abrir la tapa • Controlar si se ha quitado la bolsa de plástico, que se encuentra alrededor del filtro OEKOSORB. • Envasar el agua: el recipiente y la cámara de filtro se llenan. • Cerrar la alimentación de agua en caso de que salga agua en la salida de agua. <p>2. Controlar la salida de aceite</p> <ul style="list-style-type: none"> • El anillo de ajuste debería encontrarse 1cm sobre el nivel de agua (ajuste por parte de la fábrica) con un nivel de agua calmado. • Cerrar la tapa. <p>El nivel de agua baja por medio de un riego paulatino del filtro:</p> <ul style="list-style-type: none"> • Rellenar eventualmente con agua fresca. <p>El ÖWAMAT está listo para el servicio: → el condensado puede ser introducido.</p> <p>Al comienzo, el agua purificado puede tener un color negro (polvo de carbón). Eso no significa ningún problema de funcionamiento.</p>	<p>1. Riempire l'ÖWAMAT di acqua fresca</p> <ul style="list-style-type: none"> • Aprire il coperchio • Assicurarsi di aver rimosso il scchetto di plastica che contiene il filtro a carbone attivo. • Immettere l'acqua: il contenitore e la camera filtrante si riempiono • Chiudere l'immissione quando l'acqua comincia ad uscire dallo scarico dell'acqua <p>2. Controllare lo scarico dell'olio</p> <ul style="list-style-type: none"> • quando il livello dell'acqua non è agitato, l'anello di regolazione deve trovarsi 1cm al di sopra dello specchio dell'acqua (regolazione di fabbrica) • Richiudere il coperchio <p>Il livello dell'acqua si abbassa gradatamente mano a mano che il filtro si riempie d'acqua:</p> <ul style="list-style-type: none"> • Eventualmente rabboccare con acqua fresca <p>L'ÖWAMAT è pronto all'uso: → è possibile immettere la condensa.</p> <p>All'inizio, è possibile che l'acqua depurata risulti annerita (polvere di carbone). Tutto ciò non comporta alcun problema di funzionamento.</p>	<p>1. Encher o ÖWAMAT com água fresca</p> <ul style="list-style-type: none"> • Abrir a tampa • Controlar se o saco de plástico ao redor do filtro OEKOSORB foi removido. • Introduzir água: Enchem-se o recipiente e a câmara de filtro • Desligar a alimentação caso sair água na descarga de água <p>2. Controlar a descarga de óleo</p> <ul style="list-style-type: none"> • Quando o nível de água não voltar a baixar, ajustar a luva corrediça cerca de 1 cm acima do nível de água (posição de fábrica) • Fechar a tampa <p>O nível de água baixa a encher lentamente água no filtro</p> <ul style="list-style-type: none"> • Caso necessário voltar pôr água <p>O ÖWAMAT está pronto a entrar em funcionamento → O condensado pode ser introduzido</p> <p>Inicialmente a água limpa pode ser tingido de preto (poeira de carvão) Isto não tem influência ao funcionamento.</p>

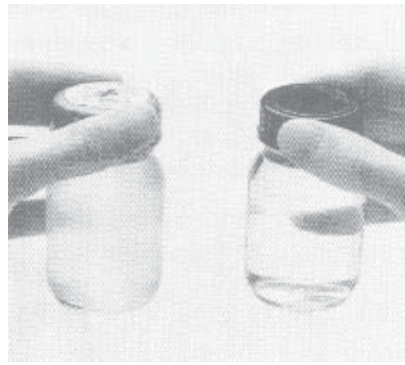
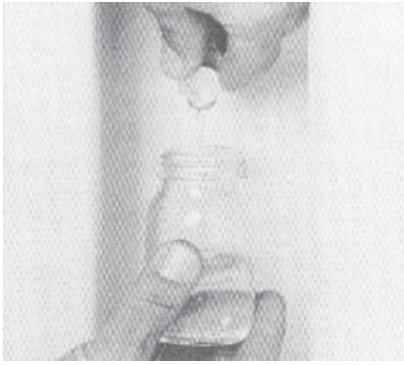

Abwasser-Kontrolle wöchentlich

- Testglas am Testhahn füllen
- Trübung mit Referenz vergleichen:

Wenn Probe klarer als Referenz

→ Filter o.k.

Wenn Probe **trüber** als Referenz

→ **Filterwechsel vornehmen!**

Achtung:

Niemals Fremdflüssigkeit in Druckentlastungskammer gießen! Filterwirkung des ÖWAMAT kann beeinträchtigt werden!

**Europäischer Abfallschlüssel / Código de desechos europeo
Codice rifiuti / Chave de resíduos europeo**

EWC 13 02 05 (Mineral Öle/Aceite mineral/Olio di mineral/Óleo mineral)

EWC 13 02 06 (Synthetis Öle/Aceite sintético/Olio di sintesi/Óleo sintético)

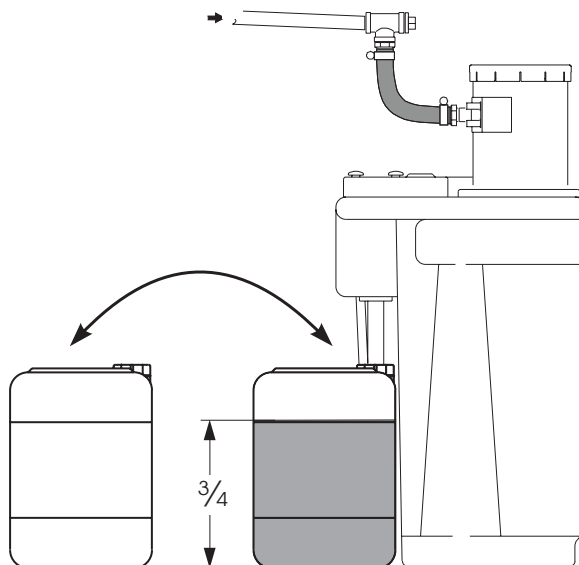

Ölbehälter-Kontrolle

- Bei $\frac{3}{4}$ - Füllung: Ölbehälter gegen leeren austauschen
- Angefallenes Öl als **Altöl** entsorgen

Es fällt kein Öl an:

Je nach Auslastung und Kondensatbeschaffenheit fließt erst nach Monaten Öl in den Behälter. Dies ist normal, weil sich im ÖWAMAT zunächst eine dicke Ölschicht bilden muß.

Wasser im Ölbehälter:

- Öl Ablauf zu niedrig eingestellt (siehe Inbetriebnahme, Seite 14)
- ÖWAMAT wird zeitweise überlastet
→ Verdichterleistung überprüfen (siehe Seite 6)
- Kondensatableitstellen prüfen nur BEKOMAT verwenden BEKOMAT Betriebsanleitung beachten

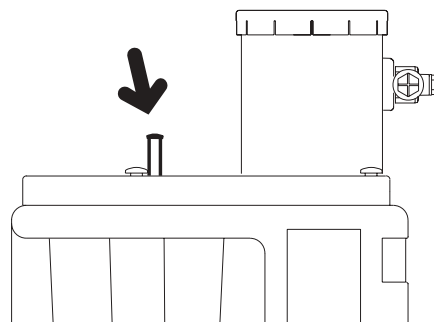
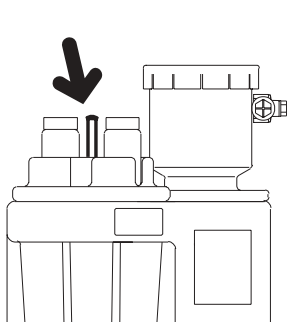

Niveaumelder-Kontrolle

Niveaumelder ist angestiegen

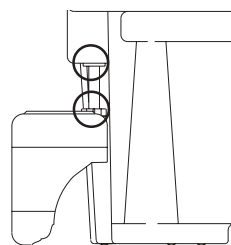
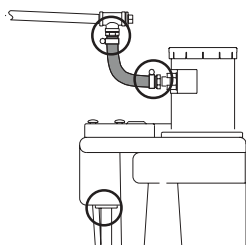

- Filter verblockt
→ Filterzustand überprüfen, bei Bedarf Filter wechseln
- Wasserablauf behindert
→ Für freien Ablauf sorgen
- ÖWAMAT überlastet
→ Verdichterleistung überprüfen



Dichtigkeits-Kontrolle

- Schläuche und Anschlüsse ggfs. Verschraubungen nachziehen oder Teile auswechseln
- Behälter dicht?
Bei Leckage Hersteller informieren

español	italiano	português
<p>Control de las aguas residuales semantal</p> <ul style="list-style-type: none"> • Llenar el vaso de prueba en el grifo de prueba. • Comparar la turbiedad con la referencia: <p>Si la prueba es más clara que la referencia → El filtro está en buen estado Si la prueba es más turbia que la referencia → ¡Efectuar un cambio de filtro! ATENCIÓN: ¡No llenar nunca la cámara de descarga de presión con líquido extraño! ¡El líquido no adecuadamente podría estorbar el resultado de filtrado del ÖWAMAT!</p>	<p>Controllo settimanale dell'acqua di scarico</p> <ul style="list-style-type: none"> • Riempire una provetta alla spillatura campioni • Confrontare il grado di torbidità con il campione di riferimento: <p>Se il campione è più chiaro del riferimento → filtro o.k. Se il campione è più scuro del riferimento → sostituire il filtro! attenzione : non versare mai liquidi estranei nella camera di depres-surizzazione! Ciò potrebbe ostacolare l'efficacia del filtro dell' ÖWAMAT!</p>	<p>Controlar os esgotos semanalmente</p> <ul style="list-style-type: none"> • Encher o copo de ensaio na torneira de ensaio • Comparar a turbção com a referência: <p>Caso prova é mais claro do que a referência → O filtro está bem Caso prova é mais turvado do que a referência → Substituir o filtro ATENÇÃO: Nunca encher líquidos estranhos na câmara de alívio de pressão. O efeito do filtro do ÖWAMAT pode ser influenciado.</p>
<p>Control del recipiente de aceite</p> <ul style="list-style-type: none"> • Cuando hay un llenado de $\frac{3}{4}$: intercambiar el recipiente de aceite por un recipiente de aceite vacío. • Eliminar el aceite que hay como aceite viejo <p>No hay aceite: Dependiendo del grado de utilización y la calidad de condensado, el aceite fluye al recipiente no antes del transcurso de algunos meses. Eso es normal porque en el ÖWAMAT tiene que formarse primero una capa de aceite gruesa.</p> <p>Agua en el recipiente de aceite:</p> <ul style="list-style-type: none"> - La salida de aceite está ajustada demasiado baja (véase puesta en marcha, página 14) - ÖWAMAT es sobrecargado de vez en cuando → Controlar la potencia de compresor (véase página 6). → Controlar los puntos de drenaje de condensados emplear únicamente BEKOMAT tener en cuenta las instrucciones BEKOMAT 	<p>Controllo del contenitore dell'olio</p> <ul style="list-style-type: none"> • Quando pieno per $\frac{3}{4}$: sostituire il contenitore dell'olio pieno con uno vuoto. • Smaltire l'olio come olio vecchio <p>Non è presente olio: a seconda del carico di lavoro e delle caratteristiche della condensa, può accadere che il primo olio cominci a entrare nel contenitore dopo mesi. Ciò è normale, in quanto l' ÖWAMAT deve prima formare uno strato di olio dello spessore sufficiente.</p> <p>Acqua nel contenitore dell'olio:</p> <ul style="list-style-type: none"> - scarico dell'olio regolato troppo basso (cfr. Messa in funzione, pag. 14) - l'ÖWAMAT è in parte sovraccarico → Controllare la prestazione del compressore (cfr. pag. 6) → Controllare i punti di scarica della condensa impiegare solo BEKOMAT attenersi alle istruzioni per l'uso BEKOMAT 	<p>Contrôle do recipiente de óleo</p> <ul style="list-style-type: none"> • No caso de $\frac{3}{4}$ de enchimento: recipiente de óleo substituir por um vazio • Retirar o óleo usado e eliminá-lo <p>Não haver óleo usado: Pendente do grau de utilização e da qualidade do condensado o óleo só corre depois de meses para o recipiente. Isto é normal por que o ÖWAMAT tem que criar uma camada grossa de óleo.</p> <p>Água no recipiente de óleo:</p> <ul style="list-style-type: none"> - Saída de óleo está afinada baixa demais (veja colocação em funcionamento, página 14) - O ÖWAMAT está periodicamente sobrecargado → Controlar a potência do compressor (página 6) → Controlar os pontos de saída do condensado utilizar somente o BEKOMAT consultar as instruções de serviço do BEKOMAT
<p>Control del indicador de nivel El indicador de nivel ha subido</p> <ul style="list-style-type: none"> • El filtro está bloqueado → Controlar el estado de filtro, en caso necesario cambiar el filtro • La salida de agua está impedida → Cuidar de una salida sin impedimento • El ÖWAMAT está sobrecargado → Controlar la potencia de compresor 	<p>Controllo del livello di controllo intasamento Il livello di controllo intasamento è salito</p> <ul style="list-style-type: none"> • il filtro è bloccato → controllare lo stato del filtro, se necessario sostituire il filtro • lo scarico dell'acqua viene impedito → garantire la libertà di scorrimento • l'ÖWAMAT è sovraccarico → Controllare la prestazione del compressore 	<p>Contrôle do sinalizador de nível O sinalizador de nível está aumentado</p> <ul style="list-style-type: none"> • O filtro está bloqueado → Controlar o estado de filtro, caso necessário substituir o filtro • A saída de água está entupida → Pôr uma saída livre • O ÖWAMAT está sobrecargado → Controlar a potência do compressor
<p>Control de estanqueidad</p> <ul style="list-style-type: none"> • Tubos flexibles y conexiones en caso necesario volver a apretar las atornilladuras o cambiar las piezas • ¿Está el recipiente estanco? Informar el fabricante en caso de derrame 	<p>Controllo della densità</p> <ul style="list-style-type: none"> • Tubi flessibili e connessioni eventualmente serrare le connessioni a vite o sostituire i pezzi • Il contenitore è a tenuta? In caso di perdite informare il produttore 	<p>Contrôle de estanquidade</p> <ul style="list-style-type: none"> • Mangueiras e conexões Caso necessário apertar as uniões roscadas ou substituir peças • A tampa está aberta? Informar o produtor caso fuga

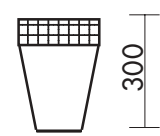
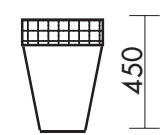
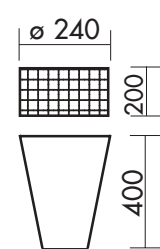
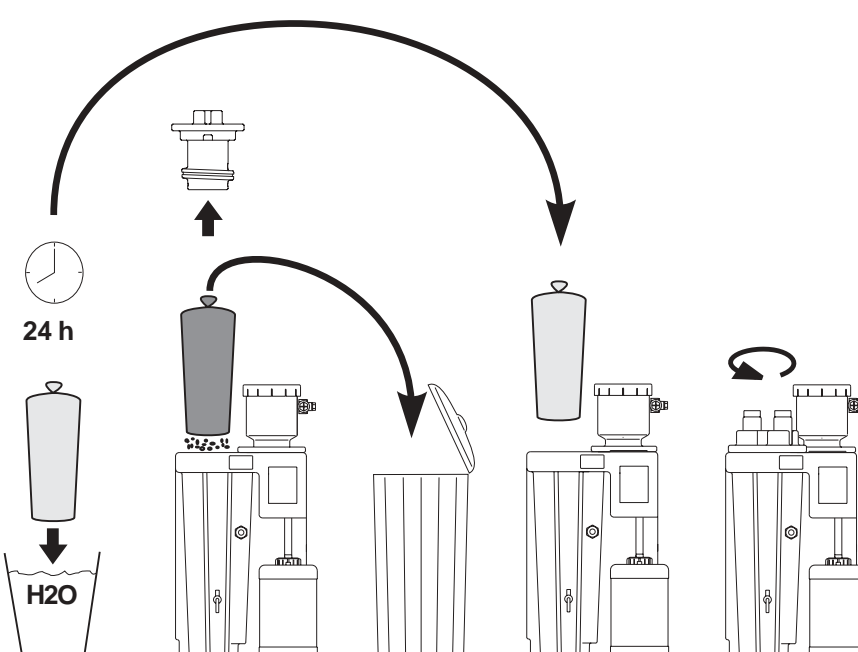
Wartung • Mantenimiento Manutenzione • Manutenção						deutsch
	Vorfilter Prefiltro Prefiltro Filtro de entrada 	Adsorptionsfilter Filtro de adsorción Filtro ad assorbimento Filtro de adsorção 	Gewicht Peso Peso Peso	Abmessungen Dimensiones Dimensioni Medidas	Bestell-Nr. Referencia Codice No de encomenda	Filterwechsel Erforderlich, wenn - ablaufendes Wasser trüb ist (siehe Abwasser-Kontrolle) - Filter verblockt ist (siehe Niveau-melder-Kontrolle) Achtung: <ul style="list-style-type: none"> • Gemäß §19i WHG "Sorgfaltspflicht des Betreibers" muß stets ein Original OEKOSORB-Filter-Set bevorratet werden. • Zur Funktionssicherheit nur OEKOSORB-Filter-Set verwenden, erkennbar an Beschriftung und Prüfplombe! • Bei Einsatz von Fremdfiltern erlischt die "Allgemeine bauaufsichtliche Zulassung" sowie der Anspruch aus Beseitigung von Sachmängeln innerhalb von 2 Jahren nach Rechnungsdatum. • Neue Filter müssen vor dem Einsetzen gewässert werden. • Kunststoffbeutel beim Einsetzen der Filter entfernen.
ÖWAMAT 2	1 x 2	1 x 3 (konisch/conical)	1,0		XV KT02 AF1	
ÖWAMAT 4	1 x 4,5	1 x 8 (konisch/conical)	3,0		XV KT04 AF1	
ÖWAMAT 5R	1 x 9	1 x 17 (konisch/conical)	4,5		XV KT5R AF1	
 <p>EWC 16 13 02 = Europäischer Abfallschlüssel Código de desechos europeo Codice rifiuti Chave de resíduos europeu</p>						Durchführung <ol style="list-style-type: none"> 1. Neues OEKOSORB-Filter-Set bereitstellen, PE-Verpackung des Sets für Entsorgung der verbrauchten Filter verwenden, Filter ca. 24 h in Leitungswasser wässern. 2. Kondensatzlauf absperren (siehe "Schmutzauffang reinigen" Seite 20)! 3. ÖWAMAT-Deckel öffnen 4. Überlaufrohr herausdrehen (beigefügte Handschuhe benutzen) 5. Filter herausheben, abtropfen lassen und in PE-Verpackung dicht verpacken 6. Filterbereich und Überlaufrohr von Schmutz reinigen 7. Neuen Filter langsam einsetzen, handfest nach unten andrücken 8. Überlaufrohr und Deckel wieder montieren 9. Kondensatzlauf wieder öffnen 10. Gebrauchten Filter ordnungsgemäß entsorgen

español	italiano	português
<p>Cambio de filtro</p> <p>Se requiere un cambio de filtro en caso de que</p> <ul style="list-style-type: none"> - el agua que sale está turbio (véase control de aguas residuales) - el filtro está bloqueado (véase control del indicador de nivel) <p>Atención</p> <ul style="list-style-type: none"> • De acuerdo al §19i WHG „el deber de cuidado del usuario“, hay que almacenar siempre un kit de filtro OEKOSORB original. • ¡Para la seguridad de funcionamiento, hay que usar exclusivamente el kit de filtro OEKOSORB, que se puede reconocer por la rotulación y el precinto de control! • No insertar filtros extraños porque se pierde la admisión por la vigilancia de obras general y no es garantizado la función en el ÖWAMAT (calidad de las aguas residuales, el grado de utilización, la duración). • Hay que regar los filtros nuevos antes de la inserción. • Quitar la bolsa de plástico, al colocar los filtros. 	<p>Sostituzione del filtro</p> <p>Necessaria se</p> <ul style="list-style-type: none"> - l'acqua in uscita è torbida (si veda Controllo dell'acqua di scarico) - il filtro è bloccato (si veda Controllo del livello di controllo intasamento) <p>Attenzione:</p> <ul style="list-style-type: none"> • In base al §19i WHG „Obbligo di accuratezza da parte dell'utente“ deve essere sempre disponibile come scorta un filtro di ricambio originale. • Per garantire la sicurezza di funzionamento, utilizzare solo filtri di ricambio originali OEKOSORB, riconoscibili dalla marcatura e dal sigillo di prova! • Non utilizzare filtri estranei poiché in questo caso decade l'omologazione delle autorità di sorveglianza edile e non può più venire garantito il funzionamento dell'ÖWAMAT (qualità dell'acqua di scarico, carico di lavoro, durata). • Prima del loro utilizzo, è necessario tenere immersi in acqua i filtri nuovi. • Rimuovere il sacchetto di plastica durante L'installazione del filtro. 	<p>Substituição do filtro</p> <p>Necessário, caso</p> <ul style="list-style-type: none"> - Água de saída está turvada (veja controle de esgoto) - O filtro está bloqueado (veja controle de sinalizador de nível) <p>Atenção:</p> <ul style="list-style-type: none"> • Tem que estar sempre um original do jogo de filtros de OEKOSORB no stock segundo §19 de WHG « Deveres do explorador ». • Usar exclusivamente o jogo de filtros de OEKOSORB para garantir a segurança de funcionamento, reconhecido pelas anotações e no selo de chumbo de prova • Não colocar filtros estranhos para não perder a permissão técnica. Assim não se pode garantir o funcionamento do ÖWAMAT (qualidade de esgotos, grau de utilização, tempo de permanência) • Antes de colocação novos filtros têm que ser postos em água. • Remover o saco de plástico ao colocar o filtro.
<p>Ejecución</p> <ol style="list-style-type: none"> 1. Poner a disposición un kit de filtro OEKOSORB nuevo, usar el embalaje de polietileno del kit para la eliminación de los filtro usados, poner el filtro durante más o menos 24 horas en agua corriente. 2. ¡Cerrar la entrada de condensado (véase „limpiar el colector de impurezas“ página 20)! 3. Abrir la tapa del ÖWAMAT. 4. Sacar el tubo de rebose (usar los guantes adjuntos). 5. Sacar el filtro, dejar escurrirse y empacarlo herméticamente en el embalaje de polietileno. 6. Limpiar el lugar de filtro y el tubo de rebose de impurezas. 7. Insertar lentamente el filtro nuevo, apretarlo con la fuerza de mano hacia abajo. 8. Volver a montar el tubo de rebose y la tapa. 9. Volver a abrir la entrada de condensado. 10. Eliminar adecuadamente el filtro usado. 	<p>Preparare</p> <ol style="list-style-type: none"> 1. Preparare un nuovo filtro di ricambio OEKOSORB, utilizzare l'impallo in PE del filtro di ricambio per lo smaltimento del filtro usato, tenere il filtro immerso in acqua per ca. 24 ore. 2. Chiudere l'ingresso condensa (si veda „Pulire il collettore di particelle solide „ pag. 20)! 3. Aprire il coperchio dell'ÖWAMAT 4. Sfilare ruotando il tubo di troppopieno (utilizzare per questo i guanti in dotazione) 5. Sollevare il filtro, lasciarlo sgocciolare e impacchettarlo a tenuta nell'imballo in PE 6. Pulire dalla sporcizia la zona del filtro e il tubo di troppopieno 7. Inserire lentamente il nuovo filtro, spingere bene in fondo con la mano 8. Rimontare il tubo di troppopieno e il coperchio 9. Riaprire l'ingresso condensa 10. Smaltire in maniera adeguata il filtro usato 	<p>Execução</p> <ol style="list-style-type: none"> 1. Preparar um novo jogo de filtros de OEKOSORB, usar a embalagem PE do mesmo jogo para a eliminação dos filtros usados, deixar o filtro cerca de 24 hs em água 2. Fechar a entrada do condensado (veja "limpar a recolha de impurezas", página 20). 3. Abrir a tampa do ÖWAMAT. 4. Desenroscar o tubo de transbordamento (usar luvas fornecidas) 5. Tirar o filtro, deixar cair água e empacotar na embalagem de PE 6. Limpar as impurezas da área do filtro e do tubo de transbordamento 7. Introduzir lentamente o filtro novo e colocá-lo para baixo 8. Montar novamente o tubo de transbordamento e a tampa 9. Abrir novamente a entrada do condensado 10. Eliminar os filtros usados

(1)
EWC 13 05 02
= Europäischer Abfallschlüssel
Código de desechos europeo
Codice rifiuti
Chave de resíduos europeu

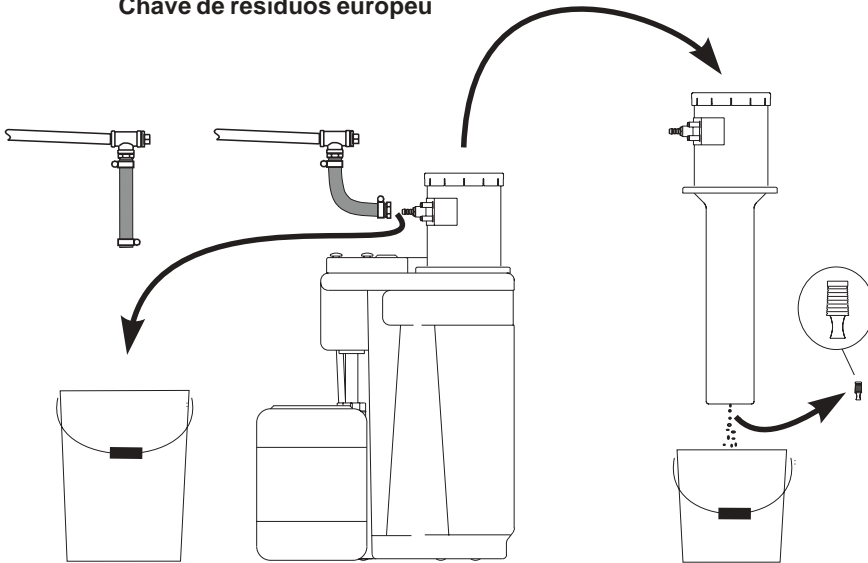

Vor jeder Wartung:

- Zulauf absperren (falls erforderlich, Verdichter abschalten)!
- Bei eingebauter Heizung, Gerät von Netzspannung trennen!

Schmutzfang reinigen (1)

(Empfehlung: alle 6 Monate)

- Auffanggefäß für Schmutz bereitstellen
- Zulaufschlauch von Druckentlastungskammer (DEK) lösen
- Schrauben lösen
- DEK langsam herausheben
- Stopfen herausziehen, Schmutz auffangen und entsorgen (Abfallschlüssel EWC 130502)
- Stopfen wieder einstecken, DEK montieren, Zulaufschlauch anschließen

(2)

Ölablauf
Salida de aceite
Scarica olio
Saída de óleo



Ölablauf kontrollieren (2)

(Empfehlung: alle 6 Monate)

Deckel öffnen:

- Hat Ölablauf freien Durchgang? Wenn nicht → reinigen
- Ist bei vorhandener Ölschicht Öl abgeflossen? Falls nicht → Verstellring einige mm nach unten verstellen

Deckel schließen

Öwamat-Grundreinigung

(Empfehlung: alle 12 Monate)

- Schmutzfang reinigen
- Trennbehälter leerpumpen
- Trennbehälter reinigen
- Flüssigkeit ordnungsgemäß entsorgen

Achtung:

Keine zusätzlichen Reinigungsmittel (Tenside) verwenden! Diese beeinträchtigen die Filterwirkung!

Nach der Reinigung ÖWAMAT mit Frischwasser füllen!

Nach der Wartung

- Zulauf öffnen
- Bei eingebauter Heizung Netzspannung ein

español	italiano	português
<p>Antes de cada mantenimiento</p> <ul style="list-style-type: none"> • ¡Cerrar la entrada de condensado (en caso necesario, apagar el compresor)! • En caso de que se haya instalado una calefacción, hay que desconectar el aparato de la tensión de la red! 	<p>Prima di ogni manutenzione:</p> <ul style="list-style-type: none"> • Chiudere l'ingresso (se necessario, disinserire il compressore)! • In caso di riscaldante incorporato, separare l'apparecchio dall'alimentazione elettrica! 	<p>Antes de cada manutenção:</p> <ul style="list-style-type: none"> • Fechar a entrada (caso necessário desligar o compressor)! • Separar o aparelho da tensão de rede caso ter aquecimento instalado
<p>Limpiar el colector de impurezas (1) (Recomendación: cada 6 meses)</p> <ul style="list-style-type: none"> • Colocar un colector de impurezas • Desconectar el tubo flexible de afluencia de la cámara de descarga de presión (DEK) • Aflojar los tornillos • Sacar lentamente la cámara de descarga de presión (DEK) • Sacar el tapón, recoger y eliminar las impurezas (código de desechos EWC 130502) • Meter de nuevo el tapón, montar la cámara de descarga de presión (DEK), conectar el tubo flexible de afluencia 	<p>Pulizia del filtro per particelle solide (1) (consigliata: ogni 6 mesi)</p> <ul style="list-style-type: none"> • Predisporre un contenitore per la raccolta della sporcizia • Smontare il tubo di ingresso dalla camera di depressurizzazione (DEK) • Smontare le viti • Sfilare lentamente il DEK • Sfilare il tappo, raccogliere ed eliminare la sporcizia (codice rifiuti EWC 130502) • Reinserrare il tappo, montare il DEK, connettere il tubo di ingresso 	<p>Limpar a recolha de impurezas (1) (Recomenda: 6 em 6 meses)</p> <ul style="list-style-type: none"> • Preparar um recipiente de impurezas • Desapertar o tubo de entrada da câmara de alívio de pressão (DEK) • Desapertar os parafusos • Tirar lentamente a DEK • Tirar as rolhas, recolher as impurezas e eliminá-las (chave de resíduos EWC 130502) • Colocar novamente as rolhas, montar a DEK, ligar o tubo da entrada
<p>Controlar la salida de aceite (2) (Recomendación: cada 6 meses)</p> <p>Abrir la tapa:</p> <ul style="list-style-type: none"> • ¿Tiene la salida de aceite un paso libre? De no ser así → hay que limpiarlo • ¿Ha salido aceite en la capa de aceite existente? De no ser así → Ajustar el anillo de ajuste algunos milímetros hacia abajo <p>Cerrar la tapa.</p>	<p>Controllo dello scarico olio (2) (consigliato: ogni 6 mesi)</p> <p>Ouvrir le couvercle:</p> <ul style="list-style-type: none"> • Il passaggio dello scarico dell'olio è libero? → Pulire se questo non fosse il caso • È già trascinata olio dallo strato di olio presente? Se così non fosse → spostare l'anello di regolazione di alcuni mm verso il basso <p>Chiudere il coperchio</p>	<p>Controlar a saída de óleo (2) (Recomenda: 6 em 6 meses)</p> <p>Abrir a tampa:</p> <ul style="list-style-type: none"> • A saída de óleo está aberta ? Caso não → limpá-la • Saiu óleo com camada de existente? Caso não → Alterar o anel de ajuste uns mm para baixo <p>fechar a tampa.</p>
<p>Limpeza general del ÖWAMAT (Recomendación: cada 12 meses)</p> <ul style="list-style-type: none"> - Limpiar el colector de impurezas - Vaciar por medio de bomba el recipiente de separación - Limpiar el recipiente de separación - Eliminar adecuadamente el líquido <p>Atención: ¡No usar detergentes adicionales (tensioactivos)! ¡Estos estorban el resultado de filtrado!</p> <p>¡Llenar ÖWAMAT con agua corriente, después de la limpieza!</p>	<p>Pulizia di base dell'Öwamat (consigliata: ogni 12 mesi)</p> <ul style="list-style-type: none"> - Pulire il collettore per particelle solide - Svuotare con una pompa il contenitore di separazione - Pulire il contenitore di separazione - Smaltire in maniera adeguata i liquidi <p>Attenzione: Non utilizzare alcun tipo di detergente (tensidi)! Questi possono danneggiare l'effetto del filtro!</p> <p>Dopo la pulizia, riempire l'ÖWAMAT di acqua fresca!</p>	<p>Limpeza básica do ÖWAMAT (Recomenda: anualmente)</p> <ul style="list-style-type: none"> - Limpar a recolha de impurezas - Esvaziar o recipiente de separação por uma bomba - Limpar o recipiente de separação - Eliminar o líquido <p>Atenção: Não usar detergentes adicionais (agente tensioactivo). Estes afectam o efeito do filtro.</p> <p>Após de lavagem do ÖWAMAT enchê-lo com água fresca.</p>
<p>Después del mantenimiento</p> <ul style="list-style-type: none"> • Abrir la entrada • En caso de que se haya instalado una calefacción, hay que conectar la tensión de la red. 	<p>Dopo la manutenzione</p> <ul style="list-style-type: none"> • Aprire l'ingresso • In caso di riscaldante incorporato, ricollegare alla rete elettrica 	<p>Depois da manutenção</p> <ul style="list-style-type: none"> • Abrir a entrada • Ligar a tensão de rede caso ter aquecimento instalado

**Verbrauchsmaterial/Zubehör • Material de uso/accesorios
Materiali di consumo/Accessori • Material de uso/assessórios**

	ÖWAMAT 2	ÖWAMAT 4	ÖWAMAT 5R
OEKOSORB Filter Set Kit de filtro OEKOSORB Filtro di ricambio OEKOSORB Jogo de filtros OEKOSORB	XV KT02 AF1	XV KT04 AF1	XV KT5R AF2
OEKOSORB Filter Set mit Filterbox Kit de filtro OEKOSORB con cajon de filtro Filtro di ricambio OEKOSORB con scatola filtro Jogo de filtros OEKOSORB com caixa de filtros	XV KT02 BF1	XV KT04 BF1	XV KT5R BF1
Filterset für Druckentlastungskammer Kit de Filtro para la cámara de descarga de presión Filtro di ricambio per camera di depressurizzazione Jogo de filtros para a câmara de alívio de pressão	XE KT02 003	XE KT04 003	
Heizung thermostatisch geregelt Calefacción regulada por termostado Riscaldante regolato in maniera termostatica *) Aquecimento regulado termostaticamente	XZ KT02 HZ1 (230 Vac, 0,4kW)	XZ KT04 HZ1 (230 Vac, 1,0 kW)	
Alarmsensor für Niveaumelder Sensor de alarma para indicador de nivel Sensore di allarme per segnalatore di livello Sensor de alarme para o sinalizador de nível	Schließer Dispositivo de cierre Contatto di chiusura feche	XZ KT02 002	XZ KT06 001
Alarmsensor für Niveaumelder Sensor de alarma para indicador de nivel Sensore di allarme per segnalatore di livello Sensor de alarme para o sinalizador de nível	Wechsler Dispositivo de cambio Cont. di commutazione mudador	XZ KT02 004	XZ KT06 004
Anschluß Set für Sammelleitung Conexión kit para tubería colectiva Set di connessione per tubazione di raccolta Jogo de conexão para o conduto principal	XZ KT02 AS1	XZ KT04 AS1	
Reinwasserbehälter Set Recipiente de agua purificada kit Set di contenitori per acqua pura Jogo de recipientes de águas puras	XZ KT02 001	XZ KT04 001	-
Ölauffangbehälter Recipiente colector de aceite Fustino dell'olio Recipiente de recolha de óleo	XZ KT02 BS1	XZ KT04 BS1	

*) andere Spannungen auf Anfrage / Otras tensiones según pedido
Tensioni diverse su richiesta / Outras tensões por encomenda

	ÖWAMAT 2, 4, 5R		
Kondensatverteiler zur Parallelschaltung von bis zu 3 ÖWAMAT Distribuidor de condensado para conexión de hasta 3 ÖWAMAT Ripartitore di condensa per l'attivazione parallela die max. 3 ÖWAMAT Distribuidor de condensado para a ligação paralela de, no máxima, 3 ÖWAMAT	XZ KT00 KV5		
Heizung für Kondensatverteiler thermostatisch geregelt Calefacción para distribuidor de condensado regulada por termostado Riscaldante regolato per ripartitore di condensa in maniera termostatica Aquecimento regulado para distribuidor de condensado termostaticamente	XZ KTKV HZ1 (230 Vac, 50 Watt)		
HP-Entlastungskammer für Entlastungsluft aus Kolbenverdichtern Cámara de descarga de alta presión para aire de descarga de compresores de émbolo Camera di scarico HP per aria di scarico proveniente da compressori a pistone Câmara de alívio de HP para o ar de alívio de compressor de émbolo	XZ KT00 001		

Technische Änderungen und Irrtümer vorbehalten.
A reserva de modificaciones técnicas y equivocaciones.
Errori e modifiche tecniche riservati.
Reservados as alterações técnicas e equívocas
KT 2,4,5R_de,es,it_pt_0503 Stand/Estado/Stato/Data de referência: 03.04