

**Installations- und Betriebsanleitung**

deutsch

**Návod k instalaci a provozu**

česky

**Instrukcja instalacji i obsługi**

polsky

**Инструкция по монтажу и эксплуатации**

Русский

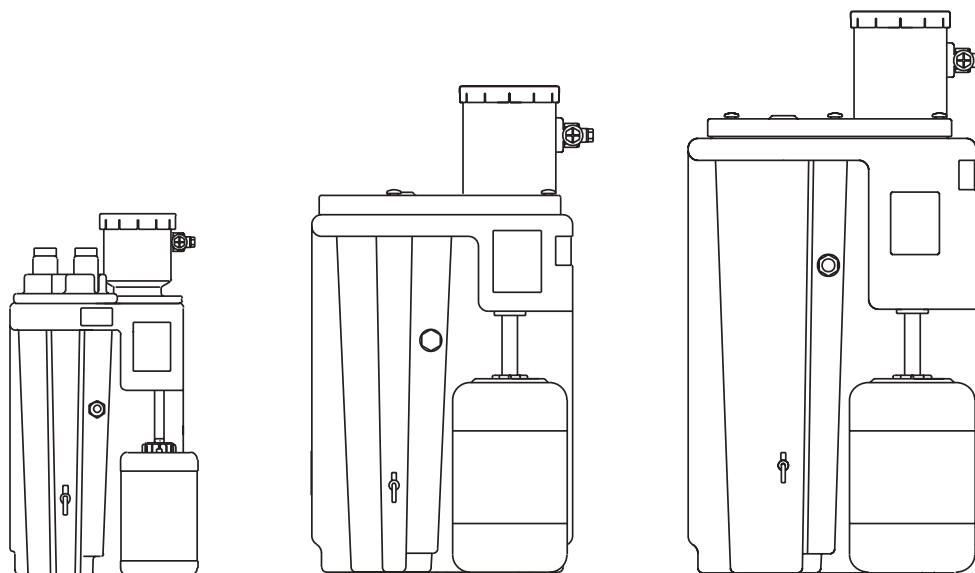

**ÖWAMAT® 2**

**ÖWAMAT® 4**

**ÖWAMAT® 5R**

**Sehr geehrter Kunde,**

vielen Dank, daß Sie sich für den Öl-Wasser-Trenner ÖWAMAT entschieden haben. Bitte lesen Sie die vorliegende Anleitung vor der Montage und Inbetriebnahme des ÖWAMAT. Nur bei genauem Beachten der gegebenen Vorschriften und Hinweise ist die einwandfreie Funktion des ÖWAMAT und damit eine zuverlässige Kondensataufbereitung sichergestellt.

**Vážený zákazník,**

Děkujeme Vám za to, že jste se rozhodnul pro odlučovač oleje a vody ÖWAMAT. Přečtěte si laskavě tento návod pro montáž odlučovače ÖWAMAT a jeho uvedení do provozu. Bezvadné fungování odlučovače oleje a vody ÖWAMAT může být zajištěno jen za podmínky přesného dodržování stanovených předpisů pokynů a tím také spolehlivé zpracování kondenzátu.

**Szanowny kliencie,**

dziękujemy, że zdecydował si Pan na zakup separatora wodno-olejowego ÖWAMAT. Prosimy o przeczytanie załączonej instrukcji dotyczącej instalacji i obsługi urządzenia. Tylko stosując się do podanych przepisów i wskazówek zapewnione zostanie sprawne funkcjonowanie ÖWAMAT-u i co za tym idzie sprawnej separacji kondensatu.

**Уважаемый покупатель,**

большое спасибо за то, что Вы решили приобрести разделительную систему для замасленной воды ÖWAMAT. Пожалуйста прочитайте внимательно перед монтажом и пуском в эксплуатацию системы ÖWAMAT данную инструкцию по монтажу и эксплуатации. Только при условии точного соблюдения описанных предписаний и указаний обеспечивается безупречное функционирование системы ÖWAMAT и таким образом надежная обработка конденсата.

### Wichtige Hinweise

- Installations- und Betriebsanleitung genau beachten, um Schäden und Verletzungen zu vermeiden!
- Sicherstellen, daß im Schadenfall **kein Öl oder ungereinigtes Kondensat** in die Kanalisation gelangen kann!
- Ölbehälter am ÖWAMAT immer dicht verschrauben, damit kein Öl auslaufen kann!
- ÖWAMAT regelmäßig auf Dichtigkeit überprüfen!
- Ablaufendes Reinwasser wöchentlich kontrollieren!
- **Keine Fremd-Flüssigkeit** in den ÖWAMAT einfüllen, um die Filterfunktion nicht zu beeinträchtigen!
- Nur original OEKOSORB-Filter-Sets verwenden. Bei Einsatz von Fremdfiltern erlischt die "Allgemeine bauaufsichtliche Zulassung" sowie der Anspruch aus Beseitigung von Sachmängeln innerhalb von 2 Jahren nach Rechnungsdatum.
- ÖWAMAT mit Heizung: Elektrische Installation nur von befugtem Fachpersonal durchführen lassen!
- Das Überprüfen des Filterzustandes obliegt der Sorgfaltspflicht des Betreibers (§19i WHG).

### Zum Einsatzbereich:

- Nur für stationären Einsatz geeignet, für mobilen Einsatz keine Funktionsgarantie!
  - Nur für nichtemulgierte Verdichterkondensate geeignet, für andere Fälle keine Funktionsgarantie!
- Stabile Emulsionen können generell nicht mit dem Adsorptionsfilter-Prinzip getrennt werden.
- **Um stabil emulgierte Kondensate zu vermeiden, nur Verdichter-Öle gemäß Klassifikation verwenden!** (siehe Seite 6)
- Zur optimalen Kondensatableitung ist der elektronisch niveaugeregelte Kondensatableiter BEKOMAT zu verwenden!**
- Ableitung per Hand oder zeitgesteuertem Magnetventil kann zu stabilen Emulsionen

oder ÖWAMAT-Überlastung führen.

- **Bei Frostgefahr den ÖWAMAT mit optionaler Heizung ausrüsten!**
  - **Vor Inbetriebnahme muss der ÖWAMAT der örtlichen "Unteren Wasserbehörde" gemeldet werden.**
  - **Sicherstellen, dass die gültigen Grenzwerte der örtlichen Entwässerungs-satzungen eingehalten werden!** Gemäß Wasserhaushaltsgesetz beträgt der Einleitgrenzwert für Kompressorenkondensate 20 mg/l (Stand: 02.99).
- Beachten Sie, dass die gesetzlichen Grenzwerte für Indirekteinleitung regional abweichen können.
- Einbau, Aufstellung Instandhaltung, Instandsetzung oder Reinigung:**
- Gemäß § 19i "Pflichten des Betreibers" ist mit diesen Tätigkeiten ein Fachbetrieb nach § 19I zu beauftragen, sofern der Betreiber nicht selbst die Voraussetzungen des § 19I, Abs. 2 erfüllt.**

### Zum Betrieb:

- **Leistungsdaten nicht überschreiten!** (siehe Seite 4) ÖWAMAT-Überlastung verschlechtert das Trennergebnis und reduziert die Filterstandzeit!
  - **Zum Filterwechsel nur OEKOSORB-Filter-Sets verwenden!** Zulassung erkennbar an Beschriftung und BEKO-Prüfplombe.
- Verwendung:**
- Der Öl-Wasser-Trenner ÖWAMAT dient zur gesetzeskonformen Aufbereitung nichtemulgierter Verdichterkondensate.
- Zulaufmedium:** Kompressorenkondensat
- Mediums/Umgebungstemperatur:** +5...+60 °C mit Heizung bis ca. -10 °C
- Ablaufmedium:** Gereinigtes Kondensat mit Mineralkohlenwasserstoff-Gehalt weit unter dem gesetzlich vorgeschriebenen Grenzwert (siehe oben)

### Dùležité pokyny

- Přesně dodržovat návod instalaci a provozu, aby se zabránilo vzniku škod a poranění!
- Zajistit, aby v případě poruchy **se žádný olej nebo znečištěný kondenzát** nemohl dostat do kanalizace!
- Olejovou nádrž ÖWAMATu vždy pevně přišroubovat, aby nemohlo dojít k úniku oleje!
- ÖWAMAT pravidelně kontrolovat ohledně těsnosti!
- Vytékající čistá voda musí být kontrolována jednou týdně!
- **Neplnit žádné cizí kapaliny** do odlučovače ÖWAMAT, aby nebyla nepříznivě ovlivněna filtrační funkce.
- Používejte pouze originální sady filtrů OEKOSORB. Při použití cizích filtrů zaniká od data účtu 2-letý nárok na odstranění věcných vad.
- ÖWAMAT s topením: Elektrickou instalaci nechat provést jen kvalifikovanými specialisty!
- Přezkoušení stavu filtru přísluší ke svědomitým povinnostem uživatele.

### Ohledně bezpečnosti:

- **Vhodné pouze pro stabilní použití, pro mobilní použití žádná funkční záruka!**
  - **Odlučovač je vhodný jen pro neemulgované kompresorové kondenzáty, ve všech ostatních případech žádná záruka na funkci!**
- Stabilní emulze nemůžou být všeobecně oddělovány na základě použití principu adsorpčního filtru.
- **V zájmu prevence stabilních emulgovaných kondenzátů, používat jen kompresorové oleje odpovídající klasifikaci!** (stránka 6). **V zájmu optimálního odvádění kondenzátu je třeba používat odlučovač kondenzátu BEKOMAT s elektronicky regulovanou hladinou!** Ruční odvádění nebo časově řízený

magnetický ventil může mít za následek vznik stabilních emulzí nebo přetížení odlučovače ÖWAMAT.

- **Při nebezpečí mrazu je třeba vybavit odlučovač ÖWAMAT volitelným topením!**
  - Před zahájením provozu musí být ÖWAMAT hlášen příslušnému vodohospodářskému úřadu.
  - **Zajistit, aby byly dodrženy platné mezní hodnoty místních předpisů pro odpadní vody!** Podle zákona o hospodaření s vodami obnáší mezní hodnota pro vypouštění kompresorových kondenzátů 20 mg/l (stav: 02.99).
- Vezměte v úvahu, že zákonné mezní hodnoty pro nepřímé vypouštění se můžou regionálně odlišovat.

### Ohledně provozu:

- **Npřekračovat data výkonu!** (viz stránka 4) Přetížení ÖWAMATu zhoršuje výsledek oddělování a zkracuje dobu životnosti filtru!
- **Pro výměnu filtru používat jen soubor filtrů OEKOSORB!** Povolení použití je zřejmě z popisů a podle kontrolní BEKO plomby.

### Použití:

Odlučovač oleje a vody ÖWAMAT slouží ke zpracování neemulgovaných kompresorových kondenzátů, které je v souladu s právními předpisy.

### Přiváděné médium:

kompresorový kondenzát

### Teplota média/okolí:

+5...+60 °C  
S topením až do ca. -10 °C

### Odváděné médium:

vyčištěný kondenzát s obsahem minerálního uhlovodíku daleko pod mezní hodnotou stanovenou zákonnými předpisy (viz výše)

<p><b>Ważne uwagi</b></p> <ul style="list-style-type: none"> <li>• Należy dokładnie przestrzegać instrukcji instalacji i obsługi w celu uniknięcia powstawania uszkodzeń urządzenia i zranienia się!</li> <li>• Upewnić się, czy w przypadku uszkodzenia separatora do kanalizacji nie przedostał się olej lub nieoczyszczony kondensat!</li> <li>• Zbiornik oleju separatora ÖWAMAT należy zawsze szczelnie dokręcać, aby nie dopuścić do wyciekania oleju!</li> <li>• ÖWAMAT wymaga regularnej kontroli pod względem szczelności!</li> <li>• Odprowadzaną czystą wodę należy raz w tygodniu kontrolować!</li> <li>• <b>Nie napełniać ÖWOMAT-u żadnymi obcymi płynami</b>, aby nie zaburzyć funkcjonowania filtra!</li> <li>• Proszę używać wyłącznie oryginalnych zestawów filtracyjnych OEKOSORB. Stosowanie filtrów obcych powoduje wygaśnięcie roszczeń o usuwanie szkód rzeczowych w ciągu 2 lat od wystawienia faktury.</li> <li>• ÖWAMAT z ogrzewaniem: instalacja elektryczna może być przeprowadzana wyłącznie przez uprawniony do tego fachowy personel!</li> <li>• Sprawdzanie stanu filtra należy do obowiązków użytkownika.</li> </ul> <p><b>Odnośnie zakresu stosowania:</b></p> <ul style="list-style-type: none"> <li>• <b>Przeznaczony wyłącznie do użytku stacjonarnego, w przypadku zastosowań mobilnych nie gwarantujemy działania!</b></li> <li>• <b>Stosować wyłącznie nieemulgowane kondensaty sprężarkowe, w przeciwnym wypadku wygasa gwarancja!</b> Emulsje stabilne nie mogą być z zasady oddzielane przy pomocy filtra adsorbującego.</li> <li>• <b>W celu uniknięcia kondensatów stabilnie emulgowanych należy stosować wyłącznie oleje sprężarkowe zgodnie z klasyfikacją (strona 6)! W celu odprowadzenia optymalnego kondensatu</b></li> </ul>	<p>należy stosować odprowadzacz kondensatu o elektrycznym regulowanym poziomie o nazwie BEKOMAT! Ręczne odprowadzanie kondensatu lub odprowadzanie go za pomocą układu ze sterowaniem czasowym, może doprowadzić do wystąpienia przeciążenia emulsji lub ÖWAMAT-u.</p> <ul style="list-style-type: none"> <li>• <b>W przypadku mrozu należy zaopatrzyć ÖWAMAT w optymalny system ogrzewczy!</b></li> <li>• Przed uruchomieniem należy zgłosić ÖWAMAT we właściwym miejscowym urzędzie.</li> <li>• <b>Upewnić się, czy zachowana jest obowiązująca granica miejscowego systemu odwadniającego!</b> Zgodnie z ustawą gospodarki wodnej wartość wprowadzająca dla kondensatów sprężarkowych wynosi 20 mg/l (stan: 02.99). Proszę zwrócić uwagę na fakt, że ustawowa granica dla wprowadzenia pośredniego może być różna w zależności od regionu.</li> </ul> <p><b>Odnośnie działania:</b></p> <ul style="list-style-type: none"> <li>• <b>Nie przekraczać parametrów wydajnościowych!</b> (patrz strona 4) Przeciążenie ÖWOMAT-u wpływa na pogorszenie wyniku separacji i skraca żywotność filtra!</li> <li>• <b>Do wymiany filtrów należy stosować wyłącznie zestaw filtrów pod nazwą OEKOSORB-Filter-Sets!</b> Zezwolenie można rozpoznać po napisie i plombie kontrolnej BEKO.</li> </ul> <p><b>Zastosowanie:</b> Separator wodno-olejowy ÖWAMAT służy do zgodnego z przepisami przetwarzania nieemulgowanych kondensatów sprężarkowych.</p> <p><b>Dopływ:</b> Kondensat sprężarkowy</p> <p><b>Temperatura środowiska i otoczenia:</b> +5...+60 °C, z ogrzewaniem do około -10 °C</p> <p><b>Odpływ:</b> Oczyszczony kondensat z zawartością węgłowodoru mineralnego, dużo poniżej przepisowej granicy (patrz wyżej)</p>	<p><b>Важные указания</b></p> <ul style="list-style-type: none"> <li>• Соблюдайте точно указания инструкции по монтажу и эксплуатации во избежание повреждений и травм!</li> <li>• Необходимо обеспечить условие, при котором в случае неисправности в общественную канализацию не попали масло или загрязненный конденсат.</li> <li>• Резервуар для масла в системе ÖWAMAT должен всегда находиться в герметически плотном состоянии во избежание утечки масла!</li> <li>• Следует регулярно проверять систему ÖWAMAT в отношении герметичности!</li> <li>• Необходимо еженедельно проверять выходящую чистую воду!</li> <li>• <b>Запрещается ввод инородной жидкости в систему ÖWAMAT с целью предотвращения влияния на функционирование фильтра!</b></li> <li>• Пользуйтесь только оригинальными комплектами фильтрующих элементов OEKOSORB. При использовании неоригинальных фильтров теряется право предъявления требования на устранение обнаруженных в изделии дефектов, действующее в течение 2 лет после даты выставления счета-фактуры.</li> <li>• Система ÖWAMAT с обогревом: электрическое соединение может выполнять только квалифицированный персонал с допуском для таких работ!</li> <li>• Проверка состояния фильтра вменяется в обязанность пользователя, в качестве обязанности соблюдать интересы торгового партнера.</li> </ul> <p><b>Область применения:</b></p> <ul style="list-style-type: none"> <li>• Гарантия распространяется только для использования в стационарных установках. При использовании в передвижных установках гарантия отсутствует!</li> <li>• <b>Использовать только для неэмульгирующих компрессорных конденсатов, во всех других случаях применения гарантия на функционирование становится недействительной!</b> Разделение стабильных эмульсий как правило невозможно выполнить с помощью адсорбирующего фильтра.</li> <li>• <b>Во избежание эмульгирующих конденсатов</b></li> </ul>	<p><b>необходимо использовать только компрессорные сорта масла согласно классификации!</b> (см. стр. 6). <b>Для оптимального отвода конденсата следует применять электронный конденсатоотводчик с возможностью регулирования уровня BEKOMAT.</b> Выполнение отвода ручным образом или с помощью магнитного клапана с реле времени может обусловить образование стабильных эмульсий и/или перегрузку системы ÖWAMAT.</p> <ul style="list-style-type: none"> <li>• <b>При низкой температуре систему ÖWAMAT необходимо оборудовать опциональным обогревом!</b></li> <li>• Перед вводом в эксплуатацию системы ÖWAMAT необходимо об этом уведомить ведомство, отвечающее за водные ресурсы.</li> <li>• <b>Должны соблюдаться действующие предельные значения местных предписаний в области водоотлива!</b> Согласно закону о водном хозяйстве предельное</li> <li>• <b>Запрещается превышать рабочие параметры!</b> (см. стр. 4) Перегрузка системы ÖWAMAT ухудшает результат разделения и понижает срок эксплуатации фильтра!</li> <li>• <b>Для замены фильтра использовать только комплект фильтра OEKOSORB!</b> Допуск можно установить согласно маркировки и пломбы испытания BEKO.</li> </ul> <p><b>Применение:</b> Разделительная система замасленной воды ÖWAMAT применяется для обработки неэмульгирующих компрессорных конденсатов в соответствии с предписаниями, установленные законом.</p> <p><b>Подаваемая среда:</b> компрессорный конденсат</p> <p><b>Температура среды / окружающей среды:</b> +5...+60 °C, с обогревательной системой приблизительно до -10 °C</p> <p><b>Выходящая среда:</b> очищенный конденсат с содержанием минерального углерода значительно ниже, чем предельное значение, установленное законом (см. описание выше).</p>
---	---	---	---

**Technische Daten • Technická data  
Dane techniczne • Технические данные**



**allgemeine bauaufsichtliche Zulassung  
Deutsches Institut für Bautechnik, Berlin**

**Zulassungs-Nummer Z-54.5-110**

	<b>ÖWAMAT 2</b>	<b>ÖWAMAT 4</b>	<b>ÖWAMAT 5R</b>
Bestellnummer / Objednací číslo Numer zamówienia / Номер заказа	<b>KT02 000 00</b>	<b>KT04 000 00</b>	<b>KT5R 000 00</b>
Behälter-Volumen Objem nádrže Objętość zbiornika Объем резервуара	55 L	180 L	200 L
Füllvolumen Plnicí objem Zbiornik – pojemność napełnienia Объем заполнения	40 L	130 L	175 L
Kondensatzulauf (Schlauch) Přítok kondenzátu (hadice) Doprowadzenie kondensatu (wąz) Подача конденсата (шланг)	3 x G½ (di = 10 mm), 1 x G1 (di = 25 mm)		
Wasserablauf (Schlauch) Odtok vody (hadice) Odprowadzenie wody (wąz) Слив воды (шланг)	G½ (di = 13 mm)	G1 (di = 25 mm)	G1 (di = 25 mm)
Ölablauf Odtok oleje Odprowadzenie oleju Слив масла	DN 15	DN 32	DN 32
Ölauffangbehälter Připojovací souprava Zestaw doprowadzający Комплект для присоединения	2 x 5 l	2 x 20 l	2 x 20 l
Leergewicht Hmotnost za prázdneho stavu Ciężar (pusty) Вес в порожнем состоянии	ca. 10 kg	ca. 24 kg	ca. 30 kg
Min./max. Temperatur Min./max. teplota Min./maks. temperatura Мин./макс. температура	+ 1 ... +60 °C		
Max. Betriebsdruck am Zulauf Max. provozní tlak na přívodu Maks. ciśnienie przy dopływie Макс. рабочее давление на входе	25 bar *)		
Oleophiler Vorfilter Oleofilní předfiltr Oleinowy filtr wstępny Предварительный масляный фильтр	2 l	4,5 l	9 l
Adsorptionsfilter Adsorpční filtr Filtr adsorpcyjny Адсорбирующий фильтр	3 l	8 l	17 l

\*) Für höheren Druck Hochdruckentlastungskammer (Zubehör Seite 24) verwenden.  
Pro vyšší tlak použít vysokotlakou komoru snížení tlaku (Příslušenství stránka 24).  
Przy wyższym ciśnieniu stosować komorę rozprężania (osprzęt strona 24).  
Для высокого давления необходимо использовать камеру для компенсации высокого давления (см. стр. 24 принадлежности).

### ÖWAMAT 2

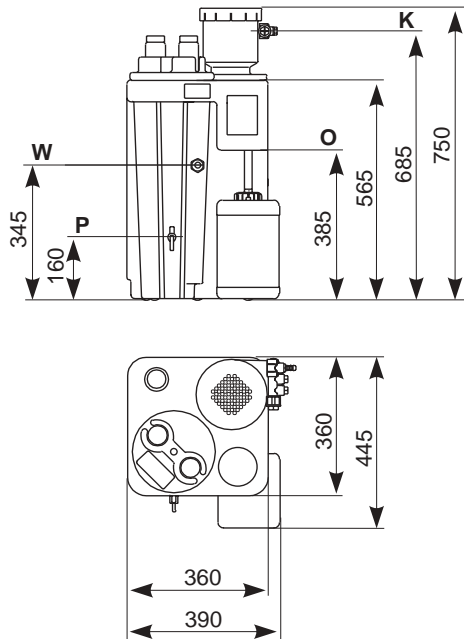

### ÖWAMAT 4

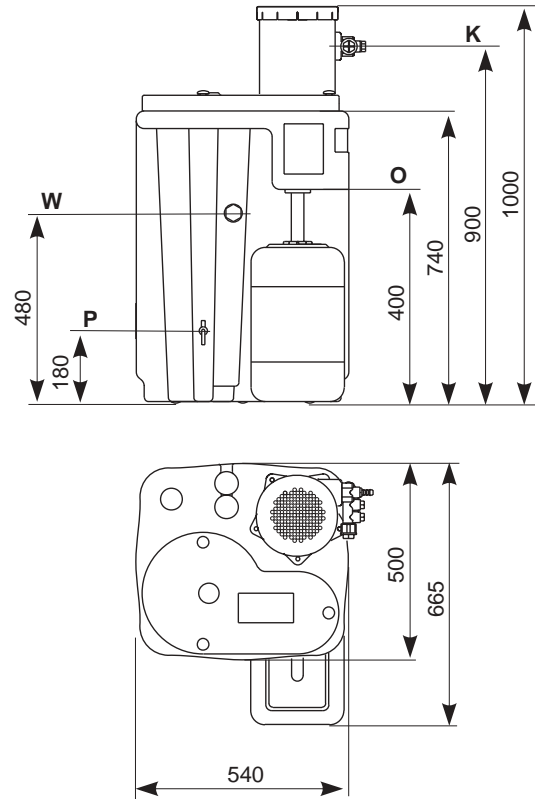

### ÖWAMAT 5R

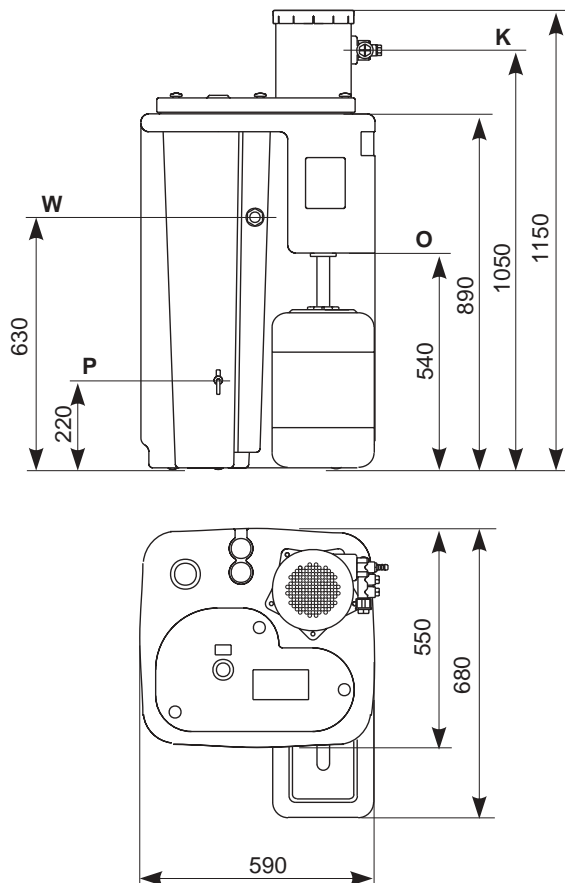

**K = Kondensatzulauf**  
**Prívod kondenzátu**  
**Doprowadzenie kondensatu**  
**Подача конденсата**

**W = Wasserauslauf**  
**Výtok vody**  
**Odprowadzenie wody**  
**Выход воды**

**P = Probe-Entnahmeventil**  
**Ventil pro odebírání vzorků**  
**Upustowy zawór probierczy**  
**Клапан для взятия пробы**

**O = Ölablauf**  
**Výtok oleje**  
**Odprowadzenie oleju**  
**Слив масла**

Klimazonen • Klimatické zóny • Strefy klimatyczne • Климатические зоны



Verdichterleistung / Výkon kompresoru  
Wydajność sprężarki / Мощность компрессора  
[m<sup>3</sup>/min]

AQUAMAT	Klimazone Klimatická zóna Strefa klimatyczna Климатическая зона	Schraubenverdichter Šroubový kompresor Sprężarka śrubowa Винтовой компрессор						Kolbenverdichter 1 oder 2-stufig Pístový kompresor 1 nebo 2-stupňový Sprężarka tłokowa 1-no albo 2-stopniowa Поршневой компрессор одно- или двухступенчатый	
		Turbinenöl Turbinový olej Olej turbinowy Турбинное масло	VDL Öl VDL olej Olej VDL Масло VDL	VCL-Öl VCL-olej Olej VCL Масло VCL	Synthetiköl Syntetický olej Olej syntetyczny Синтетическое масло *)	Turbinenöl Turbinový olej Olej turbinowy Турбинное масло	VDL-Öl oder Synthetik-Öl VDL olej nebo Syntetický olej Olej VDL albo Olej syntetyczny Масло VDL/Синтетическое масло *)		
		<b>1</b>	grün/zelená/zielony/Зеленый blau/modrá/niebieski/синий rot/czerwona/czerwony/красный	2,5 1,5 1,0	2,0 1,3 0,7	1,5 1,0 0,5	0,5 - 1,5 0,3 - 1,0 0,2 - 0,5	1,2 1,0 0,4	0,5 - 0,9 0,4 - 0,7 0,2 - 0,4
<b>2</b>	grün/zelená/zielony/Зеленый blau/modrá/niebieski/синий grün/zelená/zielony/Зеленый	4,5 4,0 2,5	4,0 3,5 2,0	3,0 2,5 1,5	1,4 - 3,0 1,2 - 2,5 1,0 - 1,5	2,4 2,0 1,0	0,9 - 1,6 0,7 - 1,4 0,5 - 1,0		
<b>4</b>	grün/zelená/zielony/Зеленый blau/modrá/niebieski/синий rot/czerwona/czerwony/красный	10,0 8,5 5,5	9,0 7,0 4,5	7,0 5,5 3,5	2,5 - 7,0 2,3 - 5,5 2,0 - 3,5	5,6 4,4 2,8	2,5 - 4,5 1,4 - 3,3 1,4 - 2,8		
<b>5R</b>	grün/zelená/zielony/Зеленый blau/modrá/niebieski/синий rot/czerwona/czerwony/красный	21,0 16,5 10,5	18,0 14,5 9,0	14,0 11,0 7,0	6,0 - 14,0 5,5 - 11,0 4,5 - 7,0	11,2 8,8 5,6	5,0 - 10,5 3,3 - 6,5 2,5 - 5,6		
<b>6</b>	grün/zelená/zielony/Зеленый blau/modrá/niebieski/синий rot/czerwona/czerwony/красный	45,0 33,0 23,0	40,0 30,0 20,0	30,0 22,0 15,0	14,0 - 30,0 11,0 - 22,0 10,0 - 15,0	24,0 22,0 12,0	10,0 - 20,0 6,5 - 16,8 5,0 - 12,0		
<b>8</b>	grün/zelená/zielony/Зеленый blau/modrá/niebieski/синий rot/czerwona/czerwony/красный	120,0 105,0 60,0	100,0 90,0 50,0	80,0 70,0 40,0	35,0 - 80,0 25,0 - 70,0 22,0 - 40,0	80,0 70,0 40,0	35,0 - 75,0 17,0 - 52,0 15,0 - 35,0		

\*) keine Ester- oder Polyglykole / žádné esteroglykoly nebo polyglykoly  
Nie stosować żadnych glikoli esterowych ani poliglikoli / Нет эфирного гликоля или полигликоля

Auskünfte zu den Klimazonen geben weltweit unsere Vertriebspartner, Niederlassungen, BEKO Deutschland oder schauen Sie auf unsere Homepage [www.beko.de](http://www.beko.de)

Informace ohledně klimatických zón poskytují po celém světě naši obchodní partneři, filiálky, BEKO Deutschland nebo je možné navštívit naši homepage [www.beko.de](http://www.beko.de)

Informacji odnośnie stref klimatycznych udzielają nasi partnerzy (nasze placówki) na całym świecie, BEKO Niemcy. Proszę zwrócić na naszą stronę internetową [www.beko.de](http://www.beko.de)

Информацию по климатическим зонам Вы можете получить у наших партнеров сбыта, в наших филиалах, BEKO Германия или загляните на нашу страницу в интернете [www.beko.de](http://www.beko.de)

Leistungstests und unsere jahrelange Markterfahrung ermöglichen uns eine neue Leistungszuordnung der ÖWAMAT. Die Berücksichtigung von weltweiten Klimazonen bewirkt Verbesserungen der jeweiligen Auslegungsdaten

Die angegebenen Leistungsdaten beziehen sich auf gemäßigttes Klima mit Gültigkeit für Europa, weite Teile Süd-Ost-Asiens, Nord- und Südafrika, Teile Nord- und Südamerikas (Klimazone: Blau).

Für trockenes und/oder kühles Klima (Klimazone: Grün) gilt folgender Faktor:

Leistung in Klimazone "Blau" ca.  $\times 1,2$

Für warmes und/oder feuchtes Klima (Tropen; Klimazone: Rot) gilt folgender Faktor:

Leistung in Klimazone "Blau" ca.  $\times 0,7$

---

Testy výkonu a naše mnohaleté zkušenosti na trhu nám umožňují nové výkonové zařazení odlučovače ÖWAMAT. Přihlídnutí k celosvětovým klimatickým zónám má za následek zlepšení příslušných parametrů v případě každého jednotlivého použití

Uvedená data výkonu se vztahují na mírné klima s platností pro Evropu, velké části Jihovýchodní Asie, severní a jižní Afriku, části Severní a Jižní Ameriky (klimatická zóna: modrá).

Pro suché a/nebo chladné klima (klimatická zóna: zelená) platí následující faktor:

Výkon v klimatické zóně "modrá" ca.  $\times 1,2$

Pro teplé a /nebo vlhké klima (tropy; klimatická zóna: červená) platí následující faktor:

Výkon v klimatické zóně "modrá" ca.  $\times 0,7$

---

Test wydajności i nasze długoletnie badania rynku umożliwiają nam dokonanie nowego przyporządkowania wydajnościowego ÖWAMAT-u. Branie pod uwagę światowych stref klimatycznych wpływa na ulepszenie poszczególnych danych konstrukcyjnych.

Podane dane wydajności dotyczą klimatu umiarkowanego i mają zastosowanie w Europie, dużych częściach Azji Południowo-Wschodniej, Afryce Północnej i Południowej, w części Ameryki Północnej i Południowej (niebieska strefa klimatyczna).

Dla klimatu suchego i/lub zimnego (zielona strefa klimatyczna) obowiązuje następujący faktor:

Wydajność w "niebieskiej" strefie klimatycznej około  $\times 1,2$

Dla klimatu ciepłego i/lub wilgotnego (tropik; czerwona strefa klimatyczna) obowiązuje następujący faktor:

Wydajność w "niebieskiej" strefie klimatycznej około  $\times 0,7$

---

Испытания рабочих характеристик и наш многолетний опыт на рынке позволяют нам достигнуть новые параметры эффективности системы ÖWAMAT. Принятие во внимание климатических зон по всему миру приводит к улучшению соответствующих расчетных данных.

Указанные рабочие характеристики касаются зон с умеренным климатом и действительны для Европы, большинства областей юго-восточной Азии, северной и южной Африки, частей северной и южной Америки (климатическая зона: синий цвет).

Для областей с сухими и/или холодными климатическими условиями (климатическая зона: зеленый цвет) действителен следующий фактор:

Параметр характеристики в климатической зоне (синий цвет) приблизительно  $\times 1,2$

Для областей с теплыми и/или влажными климатическими условиями (тропики; климатическая зона: красный цвет) действителен следующий фактор:

Параметр характеристики в климатической зоне «синий цвет» приблизительно  $\times 0,7$

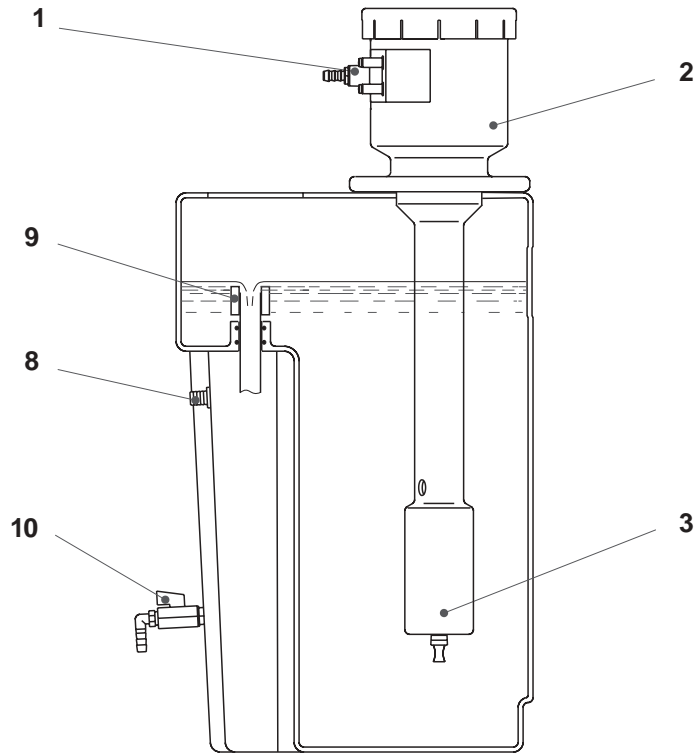

Das ölhaltige Kondensat kann dem **ÖWAMAT** unter Druck (1) zugeführt werden.

Der Überdruck wird in der **Druckentlastungskammer (2)** abgebaut, das Kondensat fließt ohne Verwirbelung beruhigt in den **Trennbehälter**.

Vorhandene Schmutzpartikel sammeln sich im **Schmutzfang (3)**.

Freies Öl trennt sich vom Kondensat und steigt in Tröpfchenform auf.

An der Oberfläche bildet sich eine Ölschicht; bei entsprechender Schichtdicke fließt das Öl automatisch in den überlaufsiceren **Ölbehälter**.

Vorgereinigtes Kondensat strömt über Steigkanal bzw. Überlaufrohr mittig in die **Filterkammer**.

Das Kondensat durchströmt den zwei-stufigen form- und materialoptimierten **OEKOSORB-Filter**. Kleinste Öltröpfchen, Kohlenwasserstoffe und Schmutzpartikel werden durch Adsorption zurückgehalten.

Das gereinigte Abwasser fließt über den **Wasserauslauf (8)** ab.

Am **Testhahn (10)** kann jederzeit die Abwasserqualität überprüft werden.

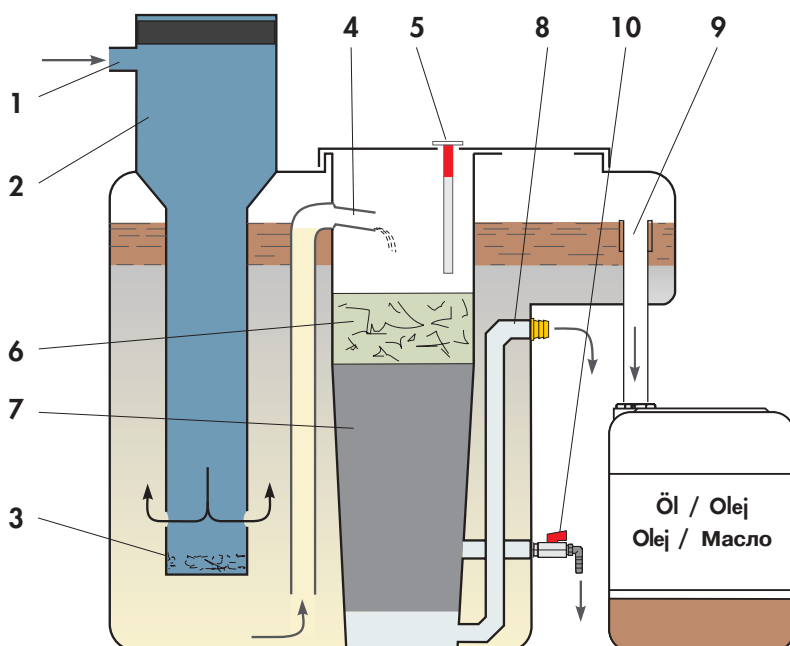

- 1 Kondensateintritt
- 2 Druckentlastungskammer mit
- 3 Schmutzauffangbehälter
- 4 Überlaufrohr
- 5 Niveaumelder
- 6 oleophiler Vorfilter
- 7 Adsorptionsfilter
- 8 Wasserauslauf
- 9 Ölüberlauf, höhenverstellbar
- 10 Probeentnahme-Ventil

česky	polsky	русский
<p>Kondenzát obsahující olej může být přiváděn do odlučovače <b>ÖWAMAT</b> pod tlakem <b>(1)</b>.</p> <p>Přetlak bude odstraněn v <b>komoře snížení tlaku (2)</b>, kondenzát odtéká bez rozvíření klidně do odlučovací nádrže.</p> <p>Vyskytující se částice nečistot se shromažďují v <b>lapači nečistot (3)</b>.</p> <p>Volný olej se odděluje od kondenzátu a stoupá ve formě kapiček.</p> <p>Na povrchu se tvoří vrstva oleje; při odpovídající tloušťce vrstvy odtéká olej automaticky do <b>nádrže na olej</b>, která je zajištěná proti přetečení.</p> <p>Předčištěný kondenzát proudí výstupovým kanálem popř. přepadovým potrubím ustředěně do <b>komory filtru</b>.</p> <p>Kondenzát proudí skrz dvoustupňovým tvarově a materiálově optimalizovaným <b>filtrem OEKOSORB</b>. Nejmenší kapičky oleje, uhlovodíky a částice nečistot jsou zachycovány adsorpcí.</p> <p>Vyčištěná odpadní voda odtéká <b>výtokem vody (8)</b>.</p> <p>Na kohoutku <b>zkušebních vzorků (10)</b> může být kdykoliv kontrolována kvalita odpadní vody.</p> <ol style="list-style-type: none"> <li>1 Vstup kondenzátu</li> <li>2 Komora snížení tlaku s</li> <li>3 Nádrž pro zachycování nečistot</li> <li>4 Přepadová trubka</li> <li>5 Stavoznak</li> <li>6 Oleofilní předfiltr</li> <li>7 Adsorpční filtr</li> <li>8 Výtok vody</li> <li>9 Přepad oleje, výškově nastavitelný</li> <li>10 Ventil pro odebrání vzorků</li> </ol>	<p>Kondensat zawierający olej może zostać doprowadzony pod ciśnieniem <b>(1)</b> do urządzenia <b>ÖWAMAT</b>.</p> <p><b>W komorze rozprężania (2)</b>, następuje obniżenie nadciśnienia, bez występowania zjawiska zawirowań w zbiornikach separacyjnych.</p> <p>Zawarte w kondensacie zanieczyszczenia gromadzone są w <b>zbiorniku kolektorowym (3)</b>.</p> <p>Wolny olej oddziela się od kondensatu w postaci kropelek.</p> <p>Na powierzchni gromadzi się warstwa oleju; przy odpowiedniej grubości warstwy, <b>olej odpływa</b> automatycznie do zbiorników gromadzących z zabezpieczeniem przelewu.</p> <p>Kondensat poddany wstępnemu oczyszczeniu przepływa przez kanał pionowy lub rurę przelewową do środka <b>komory filtrowej</b>.</p> <p>Kondensat przepływa przez dwustopniowy, przystosowany pod względem kształtu i materiału <b>filtr OEKOSORB</b>. Filtr adsorpcyjny powoduje zatrzymanie cząsteczek oleju, węglowodoru i zanieczyszczeń</p> <p>Oczyszczone ścieki odpływają poprzez <b>odprowadzenie wody (8)</b>.</p> <p>Jakość odpływającej wody może być w każdej chwili kontrolowana <b>poprzez zawór probierczy (10)</b>.</p> <ol style="list-style-type: none"> <li>1 Doprowadzenie kondensatu</li> <li>2 Komora rozprężania z</li> <li>3 Zbiornik kolektorowy do zanieczyszczeń</li> <li>4 Rura przelewowa</li> <li>5 Wskaźnik stanu poziomu</li> <li>6 Oleinowy filtr wstępny</li> <li>7 Filtr adsorpcyjny</li> <li>8 Odprowadzenie wody</li> <li>9 Przelew olejowy z regulacją wysokości</li> <li>10 Zawór probierczy</li> </ol>	<p>Конденсат, содержащий масло, можно подать под давлением <b>(1)</b> в систему <b>ÖWAMAT</b>.</p> <p><b>В камере для компенсации давления (2)</b> выполняется понижение избыточного давления, конденсат без завихрения в успокоенном состоянии поступает в разделительный резервуар.</p> <p>Частицы загрязнения, имеющиеся <b>в наличии, остаются в грязеуловителе (3)</b>.</p> <p>Несвязанное масло выходит из конденсата и поднимается вверх в форме капелек.</p> <p>На поверхности образуется масляный слой, при достижении соответствующей толщины слоя масло автоматически попадает в резервуар для масла, который оснащен защитой от перелива.</p> <p>Предварительно очищенный конденсат направляется через подъемный канал и/или через трубу для перелива по центру <b>в фильтровальную камеру</b>.</p> <p>Конденсат проходит через двухступенчатый фильтр <b>OEKOSORB</b>, который оптимально соответствует форме и материалу. Даже самые небольшие капельки масла, углеводород и частицы загрязнения задерживаются за счет адсорбции.</p> <p>Очищенная сточная вода вытекает через <b>выход для воды (8)</b>.</p> <p><b>С помощью контрольного крана (10)</b> можно в любое время проверить качество сточной воды.</p> <ol style="list-style-type: none"> <li>1 Вход конденсата</li> <li>2 Камера для компенсации давления с</li> <li>3 Резервуар для улавливания загрязнений</li> <li>4 Труба перелива</li> <li>5 Сигнализатор уровня</li> <li>6 Предварительный масляный фильтр</li> <li>7 Адсорбирующий фильтр</li> <li>8 Слив воды</li> <li>9 Переливное устройство масла с регулировкой по высоте</li> <li>10 Клапан для взятия пробы</li> </ol>

falsch • nesprávně  
błędnie • неправильно

richtig • správně  
prawidłowo • правильно

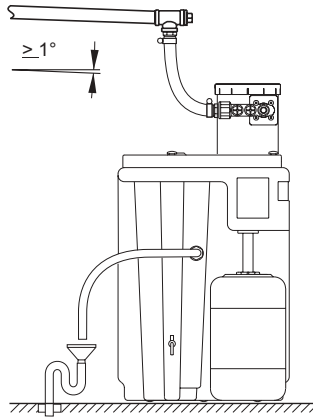
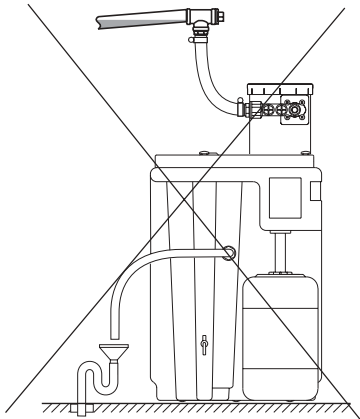

**Beachte: Kontinuierliches Gefälle**

Die Kondensatsammelleitung stets mit kontinuierlichem Gefälle verlegen (mindestens 1°).

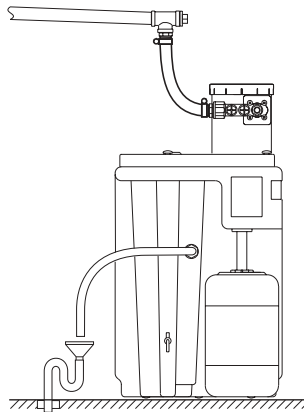
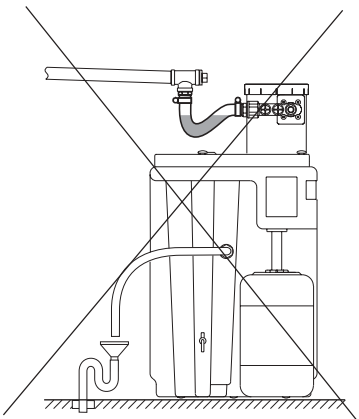

**Beachte: Kontinuierliches Gefälle**

Wassersack im Zulaufschlauch zur Druckentlastungskammer vermeiden.

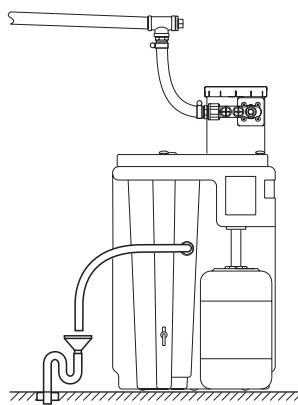
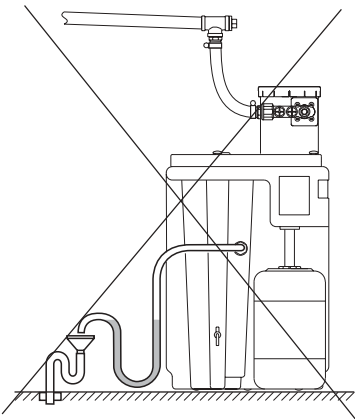

**Beachte: Kontinuierliches Gefälle**

Wassersack im Ablaufschlauch zum Abwasseranschluss vermeiden.

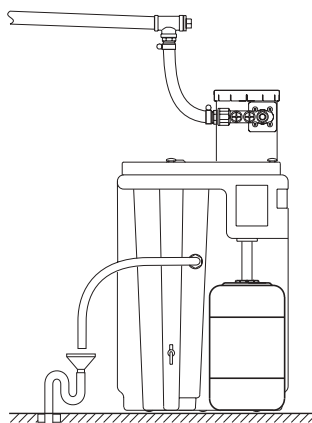
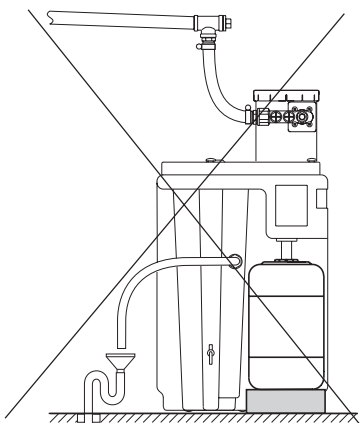

**Beachte: Gleiches Bodenniveau**

Ölbehälter auf gleichem Bodenniveau aufstellen um Ölauslauf zu ermöglichen.

česky	polski	русский
<p><b>Pozor: Plynulý spád</b> Sběrné potrubí kondenzátu musí mít plynulý spád (alespoň 1°).</p>	<p><b>Uwaga: Stałe nachylenie</b> Przewód do zbierania kondensatu zawsze układać ze stałym nachyleniem (przynajmniej 1°).</p>	<p><b>Note: Continuous slope</b> The condensation collecting line must at all times have a downward slope of at least 1°.</p>
<p><b>Pozor: Plynulý spád</b> Je nutno zabránit tomu, aby v přívodní hadici ke komoře odvádějící tlak nedošlo k odvodnění.</p>	<p><b>Uwaga: Stałe nachylenie</b> Unikać tworzenia się worka wodnego w wężu dopływowym do komory redukcji ciśnienia.</p>	<p><b>Note: Continuous slope</b> Avoid water pocket of the feed hose to the pressure relief chamber</p>
<p><b>Pozor: Plynulý spád</b> Je nutno zabránit tomu, aby v odtokové hadici k odpadní přípojce nedošlo k odvodnění.</p>	<p><b>Uwaga: Stałe nachylenie</b> Unikać tworzenia się worka wodnego w wężu odpływowym do gniazda ściekowego.</p>	<p><b>Note: Continuous slope</b> Avoid sagging of the hose to the waste water outlet</p>
<p><b>Pozor: Stejneměrná podlaha</b> Záchytnou jímku na olej postavte na stejnoměrně rovnou podlahu tak, aby byl umožněn odtok oleje.</p>	<p><b>Uwaga: Jednakowy poziom</b> Zbiornik do zbierania oleju ustawić na jednakowym poziomie, co pozwoli na prawidłowe ściekanie oleju.</p>	<p><b>Note: Identical floor levels</b> Set all oil collector at the same floor level to enable oil to escape.</p>

**Kennzeichnung der Original-Filter OEKOSORB®**  
**Označení originálního filtru OEKOSORB®**  
**Oznakowanie filtra oryginalnego OEKOSORB®**  
**Маркировка оригинального фильтра OEKOSORB®**

**Allgemeine bauaufsichtliche Zulassung  
Deutsches Institut für Bautechnik, Berlin (DIBt)**

Die Filter unterliegen den Bauordnungen der Länder.  
Gewährleistung, Zulassung und wasserrechtliche  
Genehmigung nur bei Verwendung der Original-Filter  
mit Spezial-Aktivkohle OEKOSORB®.



Filter 24 Stunden vor Einsatz wässern!  
Soak filter 24 hours before insertion!  
Tremper le cartouche 24 heures avant l'utilisation.  
Filters voor ingebruikname 24 uur onder water zetten.  
Immergere il filtro nell'acqua 24 h prima dell'uso!  
24h antes de utilizar el filtro remojo!

**Herstellungsdatum:**

Made in Germany



Der ÖWAMAT ist vom Institut für Bautechnik DIBt Berlin zur Aufbereitung von Kompressorenkondensaten zugelassen. Ein Genehmigungsverfahren zum Betrieb ist nicht erforderlich. Es reicht aus, die ÖWAMAT-Aufstellung bei der regionalen Überwachungsbehörde zu melden.

Örtliche Regelungen zu Aufstellung und Betrieb können von einzelnen Punkten dieser Anleitung abweichen; bitte informieren Sie sich bei der zuständigen Behörde!

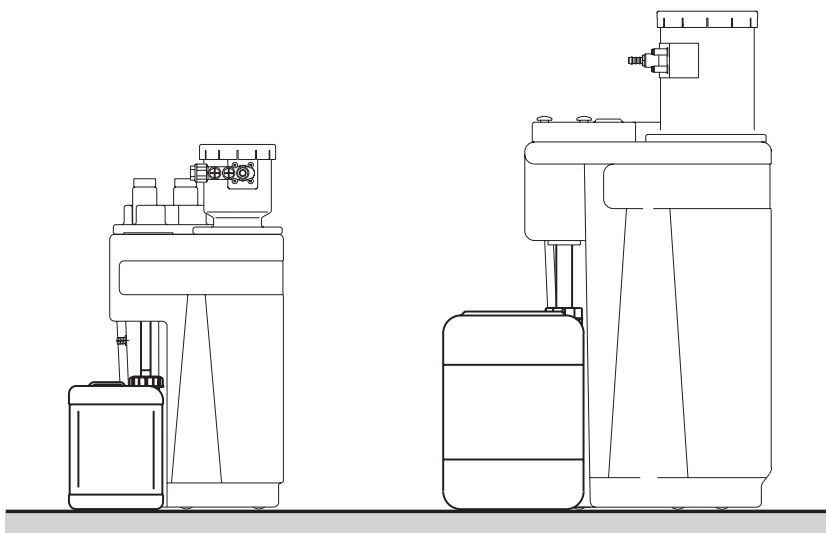

**1. Aufstellbereich**

- **Versiegelte Bodenfläche oder Auffangwanne!** Im Schadenfall darf kein ungereinigtes Kondensat oder Öl in die Kanalisation oder Erdreich gelangen!
- Standfläche muß stabil und eben sein (max. 1° Neigung), damit der ÖWAMAT zuverlässig funktioniert!

**Ölbehälter anschließen**

- auf gleichem Bodenniveau aufstellen wie ÖWAMAT, damit der Ölablauf funktioniert
- Ölablauf-Rohr dicht mit Behälter verschrauben, damit (auch bei ÖWAMAT-Überlastung) kein Öl auslaufen kann

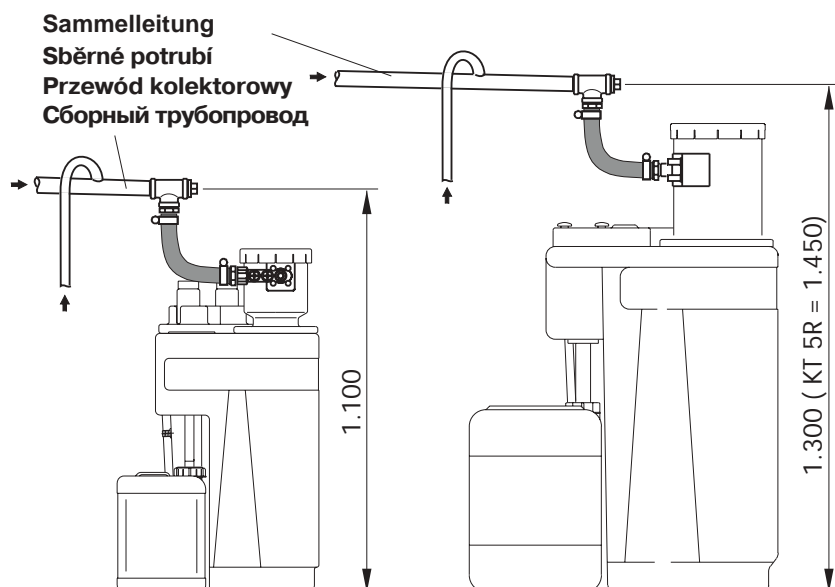

**2. Zulauf**

Bis zu 4 Zulaufstellen sind direkt an den ÖWAMAT anschließbar.

Bei mehr als 4 Zulaufstellen **Sam-  
melleitung verlegen**

- Ringförmig an der Wand:
  - Nennweite <sup>3</sup>G1 (DN25)
  - oberhalb vom ÖWAMAT-Einlauf (Höhe **D** über Boden)
  - leichtes Gefälle zum ÖWAMAT hin (mind. 1°)
- Kondensat **von oben** einleiten ("Schwanenhals"-Rohrbogen)

česky	polsky	русский
<p>ÖWAMAT je schválen Institutem pro stavební techniku DIBt Berlín pro zpracování kompresorových kondenzátů. Pro provoz není nutné schvalovací řízení. Vystačuje ohlášení instalace odlučovače ÖWAMAT u příslušného regionálního úřadu pro dozor.</p> <p>Místní předpisy pro instalaci a provoz se můžou v jednotlivých bodech odchylovat od tohoto návodu; Informujte se laskavě u příslušného úřadu!</p>	<p>Urządzenie ÖWAMAT posiada zezwolenie Instytutu Techniki Budowlanej DIBt w Berlinie (Instytut für Bautechnik DIBt Berlin) zajmującego się przetwarzaniem kondensatów sprężarkowych. Posiadanie zezwolenia na jego używanie nie jest konieczne. Wystarczy, że zamontowanie ÖWAMATu zostanie zgłoszone w urządzie nadzorczym.</p> <p>Przepisy regionalne dotyczące montażu i uruchomienia mogą odbiegać od poszczególnych punktów niniejszej instrukcji; Proszę zasięgnąć informacji w odpowiednim urządzie!</p>	<p>Система ÖWAMAT имеет допуск для обработки компрессорных конденсатов от института строительной техники DIBt в Берлине. Нет необходимости в получении разрешения для эксплуатации. Достаточно только зарегистрировать установку ÖWAMAT в региональных органах надзора.</p> <p>Местные предписания для установки и эксплуатации могут иметь отклонения от отдельных пунктов этой инструкции; Пожалуйста обратитесь за информацией к Вашим компетентным органам!</p>
<p><b>1. Místo pro instalaci</b></p> <ul style="list-style-type: none"> <li>• <b>Povrch upravený proti průsaku nebo záchytná vana!</b> V případě poruchy se nesmí dostat žádný nevyčištěný kondenzát nebo olej do kanalizace nebo do půdy!</li> <li>• Plocha pro postavení musí být stabilní a rovná (max. 1° sklon), aby ÖWAMAT fungoval spolehlivě!</li> </ul> <p><b>Připojení olejových nádrží</b></p> <ul style="list-style-type: none"> <li>• postavit na stejné úrovni jako ÖWAMAT, aby fungoval odtok oleje</li> <li>• trubku odtoku oleje pevně přišroubovat na nádrž, aby (také při přetížení ÖWAMATu) nemohl vytékat žádný olej</li> </ul>	<p><b>1. Miejsce ustawienia</b></p> <ul style="list-style-type: none"> <li>• <b>Gładkie podłoże lub wanna odbierająca!</b> W razie uszkodzenia do kanalizacji lub podłoża nie może przedostać się nieoczyszczony kondensat lub olej!</li> <li>• W celu pewnego funkcjonowania ÖWAMAT-u, podłoże musi być stabilne i poziome (maks. 1° nachylenia)!</li> </ul> <p><b>Przyłączenie zbiorników oleju</b></p> <ul style="list-style-type: none"> <li>• w celu zapewnienia funkcjonowania odpływu oleju, zbiorniki należy ustawić na tym samym poziomie co ÖWAMAT</li> <li>• Rurę odprowadzenia oleju należy szczelnie przykręcić do zbiornika, aby (nawet w przypadku obciążenia ÖWAMAT-u) olej nie wyciekał.</li> </ul>	<p><b>1. Зона установки</b></p> <ul style="list-style-type: none"> <li>• <b>Плотная заделка пола или улавливающая ванна!</b> При неисправности ни в коем случае неочищенный конденсат или масло не должны попасть в канализацию или в землю!</li> <li>• Место установки должно быть стабильным и ровным (макс. наклон 1°) для обеспечения надежного функционирования системы ÖWAMAT!</li> </ul> <p><b>Присоединение резервуара для масла</b></p> <ul style="list-style-type: none"> <li>• установить на одинаковом уровне пола, как и система ÖWAMAT, для того, чтобы функционировал слив масла</li> <li>• прикрепить плотно трубу для слива масла к резервуару во избежание утечки масла (также в случае перегрузки системы ÖWAMAT).</li> </ul>
<p><b>2. Přívod</b></p> <p>Až 4 místa přívodu je možné připojit přímo na ÖWAMAT.</p> <p>Při více než 4 místech přívodu je potřeba <b>instalovat sběrné potrubí</b></p> <ul style="list-style-type: none"> <li>• kruhově na zdi: <ul style="list-style-type: none"> <li>- jmenovitá šířka <math>\geq G1</math> (DN25)</li> <li>- nahoře od vtoku ÖWAMATu (výška D od země)</li> <li>- mírný sklon k ÖWAMATu (min. 1°)</li> </ul> </li> <li>• Kondenzát přivádět shora (ohnutá trubka tvaru „labutí krk“)</li> </ul>	<p><b>2. Dopływ</b></p> <p>ÖWAMAT dysponuje 4 miejscami bezpośrednich przyłączeń.</p> <p>W przypadku, gdy przyłączonych ma być więcej niż 4 dopływy, należy użyć <b>przewodu kolektorowego</b>.</p> <ul style="list-style-type: none"> <li>• W kształcie pierścienia na ścianie: <ul style="list-style-type: none"> <li>- średnica znamionowa <math>\geq G1</math> (DN25)</li> <li>- ponad otworem wlotowym ÖWAMAT-u (wysokość D ponad ziemią)</li> <li>- lekkie nachylenie w kierunku ÖWAMAT-u do (co najmniej 1°)</li> </ul> </li> <li>• Kondensat doprowadzić od góry (przy pomocy łuku rurowego tzw. „łabędziej szyjki“).</li> </ul>	<p><b>2. Подающая линия</b></p> <p>К системе <b>ÖWAMAT</b> можно подключить прямым образом до 4 мест подачи.</p> <p>В случае превышения 4 мест подачи необходимо установить <b>сборный трубопровод</b>.</p> <ul style="list-style-type: none"> <li>• В кольцеобразной форме на стене: <ul style="list-style-type: none"> <li>- Номинальный диаметр <math>G1</math> (ДУ25)</li> <li>- Над входом в систему ÖWAMAT (высота <b>D</b> над полом)</li> <li>- Небольшой наклон по направлению к системе ÖWAMAT (мин. 1°)</li> </ul> </li> <li>• <b>Ввести конденсат сверху</b> (колесо трубы «лебединая шея»)</li> </ul>

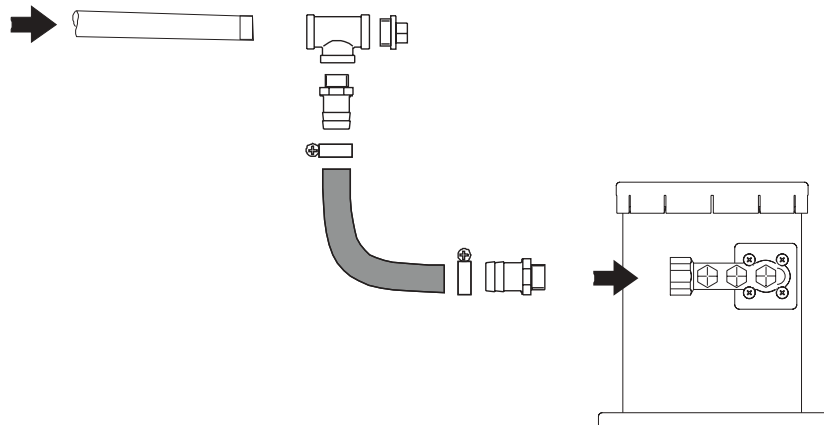
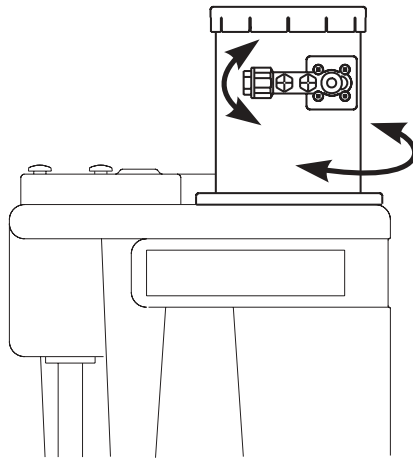

**Zulauf anschließen:**

- Entsprechend der Zulaufrichtung können Anschlußadapter und Druckentlastungskammer (DEK) gedreht werden:
  - Schrauben entfernen (bei Anschlußadapter O-Ring und Unterlegscheiben beachten)
  - Anschlußadapter/DEK positionieren
  - Schrauben wieder anziehen
- Zulaufschlauch (di = 10 mm) mit Schlauchschelle an beliebigen Adapter-Eingang anschließen (beigefügte Schlauchtüllen verwenden)
- Kontrollieren, daß freie Anschlüsse mit Verschlußstopfen dicht verschraubt sind!

• **Bei Sammelleitung BEKO-Anschluss-Set verwenden**(Zubehör):

- Schlauchtülle G1 aus Anschlussset (bei ÖWAMAT 2: G $\frac{1}{2}$ ) in Anschlussadapter einschrauben
- **Kein Kondensat einleiten, bis Inbetriebnahme erfolgt ist!**

**Anschluss-Set**

ÖWAMAT 2	XZ KT02 AS1
ÖWAMAT 4, 5R	XZ KT04 AS1

**3. Ablauf:**

- Muß unterhalb vom Wasserauslauf des ÖWAMAT sein
- Als Geruchverschluss Siphon vorsehen

**Ablauf anschließen:**

- Beigefügten Schlauch an Wasserauslauf befestigen

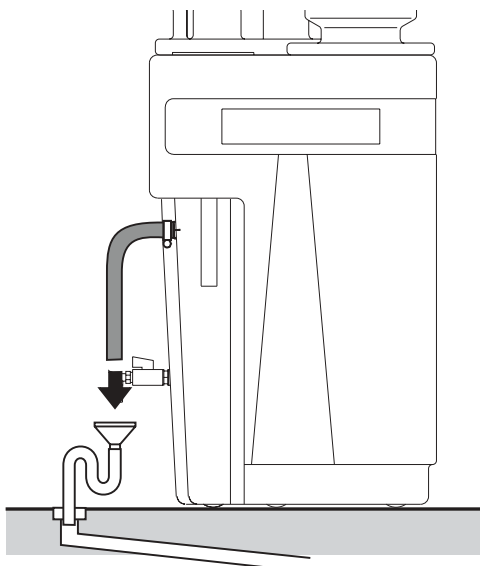

česky	polsky	русский
<p><b>Připojení přívodu:</b></p> <ul style="list-style-type: none"> <li>• V souladu se směrem přívodu můžou být otáčeny adaptér připojení a komora snižování tlaku (DEK):</li> <li>- šrouby odstranit (u adaptéru připojení dát pozor na O-kroužek a podložky)</li> <li>- adaptér připojení /komoru snižování tlaku nastavit do správné polohy</li> <li>- šrouby zase dotáhnout</li> <li>• hadici přívodu (di = 10 mm) připojit pomocí hadicových spon na kterýkoliv vstup adaptéru (použijte přiložené hadicové vývodky)</li> <li>• zkontrolujte, zda jsou volné připoje těsně uzavřeny šroubovacími zátkami!</li> </ul> <p><b>• u sběrného potrubí použijte připojovací soupravu BEKO (příslušenství):</b></p> <ul style="list-style-type: none"> <li>- našroubovat hadicovou vývodku G1 z připojovací soupravy (u ÖWAMATu 2: G<math>\frac{1}{2}</math>) do adaptéru připojení</li> <li>• <b>Nezavádět žádný kondenzát dokud není dokončeno uvedení zařízení do provozu!</b></li> </ul> <p><b>Souprava pro připojení</b>  ÖWAMAT 2            XZ KT02 AS1  ÖWAMAT 4, 5R    XZ KT04 AS1</p>	<p><b>Przyłączyć dopływ:</b></p> <ul style="list-style-type: none"> <li>• Adapter przyłączeniowy i komora rozprężania (DEK) mogą być przekręcane zgodnie z kierunkiem dopływu:</li> <li>- Usunąć śruby (przy adapterze przyłączeniowym uważać na pierścień samouszczelniający i podkładki)</li> <li>• Wąż doprowadzający (średnica wewnętrzna = 10 mm) połączyć w dowolnym miejscu wejścia adapteru z opaską zaciskową (stosować załączone końcówki przewodu giętkiego)</li> <li>• Sprawdzać czy wolne przyłącza są szczelnie połączone z elementami zamykającymi!</li> </ul> <p><b>• Przy przewodach kolektorowych stosować zestaw przyłączy BEKO (osprzęt):</b></p> <ul style="list-style-type: none"> <li>- Końcówkę przewodu giętkiego G1 z zestawu przyręczy (przy ÖWAMAT 2: G<math>\frac{1}{2}</math>) wkręcić do adapteru przyręzeniowego</li> <li>• <b>Nie doprowadzać kondensatu, dopóki nie nastąpi uruchomienie!</b></li> </ul> <p><b>Zestaw przyłączy</b>  ÖWAMAT 2            XZ KT02 AS1  ÖWAMAT 4, 5R    XZ KT04 AS1</p>	<p><b>Присоединение линии подачи:</b></p> <ul style="list-style-type: none"> <li>• В соответствии с направлением подачи можно повернуть присоединительные переходные устройства и камеру для компенсации давления (DEK)</li> <li>- Снять винты (у присоединительных переходных устройств обратите внимание на кольцо круглого сечения и подкладные шайбы)</li> <li>- Выполнить позиционирование присоединительных переходных устройств/камеры для компенсации давления (DEK)</li> <li>- Снова затянуть винты</li> <li>• Присоединить шланг подачи (di = 10 мм) с помощью скоб для шланга к любому входу переходного устройства (используйте наконечники для шланга, которые входят в объем поставки)</li> <li>• Проверить условие, при котором свободные места присоединения должны быть плотно закрыты пробками!</li> </ul> <p><b>• Для сборного трубопровода следует использовать комплект для присоединения BEKO (принадлежности):</b></p> <ul style="list-style-type: none"> <li>- Ввинтить наконечник для шланга G1, который входит в объем комплекта для присоединения (у ÖWAMAT 2: G<math>\frac{1}{2}</math>), на присоединительном переходном устройстве.</li> <li>• Ни в коем случае не производить ввод конденсата до тех пор, пока не будет выполнен пуск в эксплуатацию!</li> </ul> <p><b>Комплект для присоединения</b>  ÖWAMAT 2            XZ KT02 AS1  ÖWAMAT 4, 5R    XZ KT04 AS1</p>
<p><b>3. Odtok:</b></p> <ul style="list-style-type: none"> <li>• Musí být pod výtokem vody z ÖWAMATu</li> <li>• Šíření zápachu je třeba zabránit instalací sifonu</li> </ul> <p><b>Připojení odtoku:</b></p> <ul style="list-style-type: none"> <li>• Přiloženou hadici upevnit na výtok vody</li> </ul>	<p><b>3. Studzienka ściekowa:</b></p> <ul style="list-style-type: none"> <li>• musi znajdować się pod odprowadzeniem wody ÖWAMAT-u</li> <li>• przewidzieć syfon</li> </ul> <p><b>Przyłączyć odpływ:</b></p> <ul style="list-style-type: none"> <li>• Załączony wąż przyłączyć do odpływu wody</li> </ul>	<p><b>3. Слив:</b></p> <ul style="list-style-type: none"> <li>• Должен находиться ниже места выхода воды системы ÖWAMAT</li> <li>• Предусмотреть сифон для предотвращения распространения запаха</li> </ul> <p><b>Присоединение слива:</b></p> <ul style="list-style-type: none"> <li>• Присоединить шланг, который входит в объем поставки, к месту выхода воды.</li> </ul>

**ÖWAMAT mit Heizung (optional):**

- Beigefügte Installations- und Betriebsanleitung Heizung beachten!
- Die elektrische Installation nur von befugtem Fachpersonal durchführen lassen!

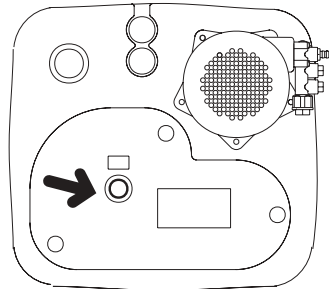
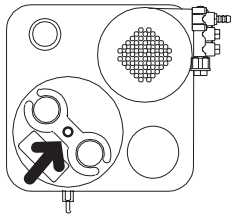

**Niveaumelder**

**Beweglichkeit testen**

- Deckel öffnen
- Deckel umdrehen  
→ Niveaumelder muß durch Eigen-  
gewicht herauskommen
- Deckel wieder montieren und Stern-  
griffe handfest anziehen

Inbetriebnahme • Uvedení do provozu  
Uruchomienie • Пуск в эксплуатацию

**1. ÖWAMAT mit Frischwasser füllen**

- Deckel öffnen
- Kontrollieren ob Kunststoffbeutel um OEKOSORB-Filter entfernt ist.
- Wasser einfüllen: Behälter und Filterkammer füllen sich
- Wenn Wasser am Wasserauslauf austritt, Zufuhr abstellen

**2. Öl Ablauf kontrollieren**

- bei beruhigtem Wasserstand sollte der Verstellring 1cm über Wasser-  
niveau sein (Werkseinstellung)
- Deckel schließen

Durch allmähliche Wässerung des Filters sinkt der Wasserpegel:

- Ggfs. Frischwasser nachfüllen

**Der ÖWAMAT ist betriebsbereit:**

- Kondensat kann eingeleitet werden.

Das gereinigte Wasser kann anfangs schwarz gefärbt sein (Kohlestaub). Dies ist **keine Beeinträchtigung der Funktion**.

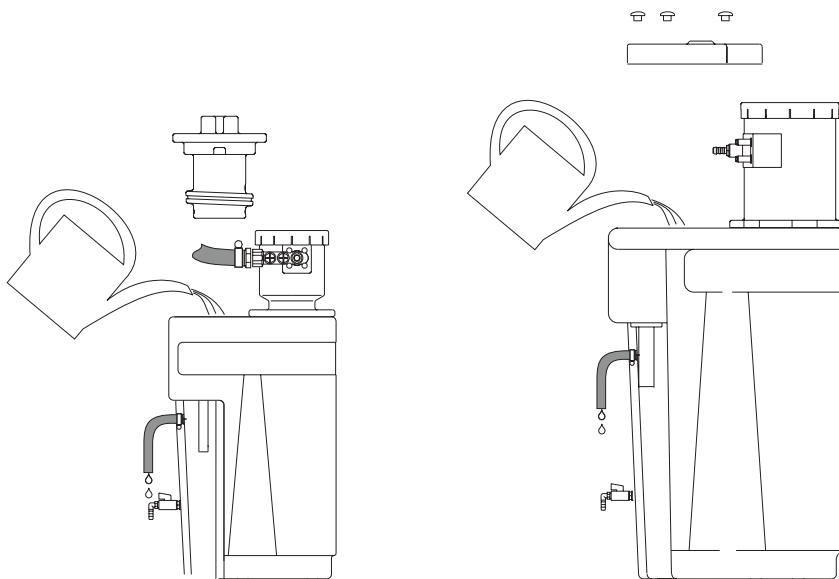

ÖWAMAT 2

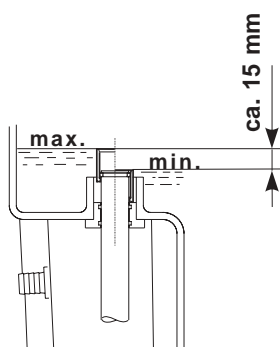

ÖWAMAT 4  
ÖWAMAT 5R

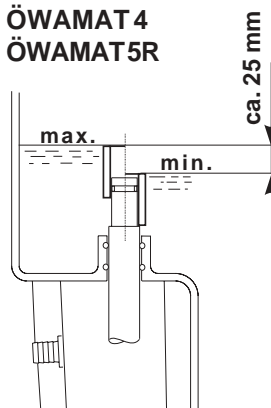

česky	polsky	русский
<p><b>ÖWAMAT s topením (volitelné) :</b></p> <ul style="list-style-type: none"> <li>• Je třeba dbát pokynů v příloženém Návodu k instalaci a provozu topení!</li> <li>• Elektrickou instalaci je nutno nechat provést kvalifikovanými specialisty!</li> </ul>	<p><b>ÖWAMAT z ogrzewaniem (do wyboru):</b></p> <ul style="list-style-type: none"> <li>• Zwrócić uwagę na załączoną instrukcję instalacji i obsługi ogrzewania!</li> <li>• Instalacja elektryczna powinna być przeprowadzana wyłącznie przez upoważniony personel fachowy!</li> </ul>	<p><b>Система ÖWAMAT с обогревом (опция):</b></p> <ul style="list-style-type: none"> <li>• Обратит внимание на указания для обогрева в <b>приложенной инструкции по монтажу и эксплуатации!</b></li> <li>• Электрическое соединение может выполнить только квалифицированный персонал с допуском для этих работ!</li> </ul>
<p><b>Stavoznak</b></p> <p><b>Přezkoušení pohyblivosti</b></p> <ul style="list-style-type: none"> <li>• otevřít víko</li> <li>• otočit víko → stavoznak se musí vynořit působením vlastní hmotnosti</li> <li>• Víko znovu namontovat a hvězdicová držadla dotáhnout rukou.</li> </ul>	<p><b>Wskaźnik stanu poziomu</b></p> <p><b>Sprawdzić ruchliwość</b></p> <ul style="list-style-type: none"> <li>• Unieść pokrywę</li> <li>• Pokrywę przekręcić → Wskaźnik stanu poziomu musi wyjść poprzez ciężar własny</li> <li>• Pokrywę z powrotem zamontować i zaciśnąć uchwyty gwiazdowe</li> </ul>	<p><b>Сигнализатор уровня</b></p> <p><b>Проверить маневренность</b></p> <ul style="list-style-type: none"> <li>• Открыть крышку</li> <li>• Повернуть крышку → Сигнализатор уровня должен выйти за счет собственного веса</li> <li>• Снова установить крышку и прочно затянуть грибовые ручки</li> </ul>
<p><b>1. ÖWAMAT naplnit čerstvou vodou</b></p> <ul style="list-style-type: none"> <li>• víko otevřít</li> <li>• Zkontrolujte, zda je odstraněn umělohmotný pytlík okolo filtru OEKOSORB.</li> <li>• naplnit vodu: nádrž a komora filtru se naplní</li> <li>• jakmile voda začne unikat z výtoku vody, uzavřít přívod vody</li> </ul> <p><b>2. Kontrola odtoku oleje</b></p> <ul style="list-style-type: none"> <li>• při klidném stavu vody by měl být nastavovací kroužek o 1cm nad hladinou vody (seřízení od výrobce)</li> <li>• víko uzavřít</li> </ul> <p>V důsledku postupného plnění filtru vodou klesá hladina vody:</p> <ul style="list-style-type: none"> <li>• popřípadě doplnit čistou vodou</li> </ul> <p><b>ÖWAMAT je připraven k provozu:</b> → Kondenzát může být zaveden.</p> <p>Vyčištěná voda může být zpočátku černě zbarvená (uhelný prach). <b>To neznamena žádná ovlivnění funkce.</b></p>	<p><b>1. Öwamat napełnić czystą wodą</b></p> <ul style="list-style-type: none"> <li>• Unieść pokrywę</li> <li>• Sprawdzić, czy usunięto torebka z tworzywa sztucznego, w którą zapakowany był filtr OEKOSORB.</li> <li>• Wlać wodę: zbiorniki i komory filtrowe napełniają się</li> <li>• Kiedy woda przeleje się, zakręcić jej dopływ</li> </ul> <p><b>2. Sprawdzić odpływ oleju</b></p> <ul style="list-style-type: none"> <li>• Po ustabilizowaniu się poziomu wody pierścien nastawny powinien znajdować się 1 cm ponad poziomem wody</li> <li>• Zamknąć pokrywę</li> </ul> <p>Poprzez stopniowe nasiąkanie filtra spada poziom wody:</p> <ul style="list-style-type: none"> <li>• Należy ewentualnie dolać wody</li> </ul> <p><b>ÖWAMAT jest gotowy do uruchomienia:</b> → Kondensat może zostać doprowadzony.</p> <p>Oczyszczona woda może być początkowo zabarwiona na czarno (kurz węglowy). <b>Nie ma to wpływu na funkcjonowanie urządzenia.</b></p>	<p><b>1. Заполнить систему ÖWAMAT свежей водой</b></p> <ul style="list-style-type: none"> <li>• Открыть крышку</li> <li>• Проверить удаление пластикового мешка, в котором находится фильтр OEKOSORB</li> <li>• Заполнить воду: происходит заполнение резервуара и фильтровальной камеры</li> <li>• При вытекании воды из места выхода прекратить заполнение</li> </ul> <p><b>2. Проверить слив масла</b></p> <ul style="list-style-type: none"> <li>• При успокоенном состоянии воды регулировочное кольцо должно находиться 1 см над уровнем воды (настройка на заводе изготовителя)</li> <li>• Закрыть крышку</li> </ul> <p>В процессе постепенного увлажнения фильтра понижается уровень воды:</p> <ul style="list-style-type: none"> <li>• В случае необходимости добавить свежую воду</li> </ul> <p><b>Система ÖWAMAT готова к эксплуатации:</b> → Теперь можно ввести конденсат.</p> <p>Очищенная вода в начале может иметь черную окраску (угольная пыль). <b>Это не отражается на функционировании.</b></p>

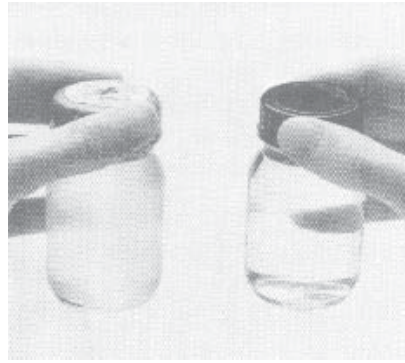
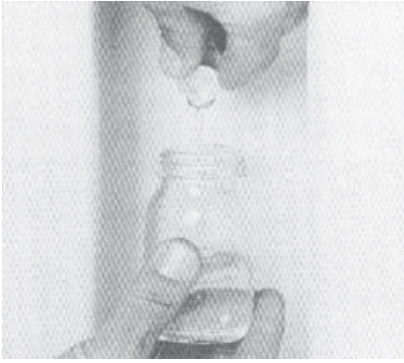

**Abwasser-Kontrolle wöchentlich**

- Testglas am Testhahn füllen
- Trübung mit Referenz vergleichen:

Wenn Probe klarer als Referenz  
→ Filter o.k.

Wenn Probe **trüber** als Referenz  
→ **Filterwechsel vornehmen!**

**Achtung:**

**Niemals Fremdflüssigkeit in Druckentlastungskammer gießen! Filterwirkung des ÖWAMAT kann beeinträchtigt werden!**

Europäischer Abfallschlüssel / Označení odpadu  
Naczynie na odpady / Код классификации мусора

EWC 130205 (Mineralöle / Mineral olej / Olej mineral / Mineral масло)

EWC 130206 (Synthetiköle / Syntetický olej / Olej syntetyczny / Синтетическое масло)

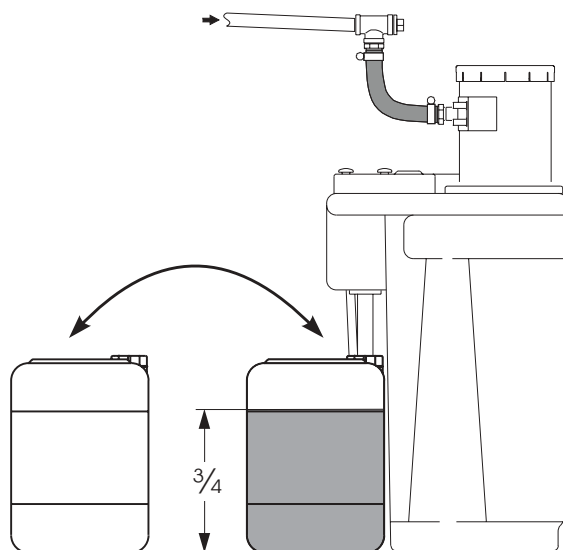

**Ölbehälter-Kontrolle**

- Bei ¾- Füllung: Ölbehälter gegen leeren austauschen
- Angefallenes Öl als Altöl entsorgen.

**Es fällt kein Öl an:**

Je nach Auslastung und Kondensatbeschaffenheit fließt erst nach Monaten Öl in den Behälter. Dies ist normal, weil sich im ÖWAMAT zunächst eine dicke Ölschicht bilden muß.

**Wasser im Ölbehälter:**

- Ölablauf zu niedrig eingestellt (siehe Inbetriebnahme, Seite 16)
- ÖWAMAT wird zeitweise überlastet  
→ Verdichterleistung überprüfen (siehe Seite 6)  
→ Kondensatableitstellen prüfen  
- nur BEKOMAT verwenden  
- BEKOMAT-Anleitung beachten

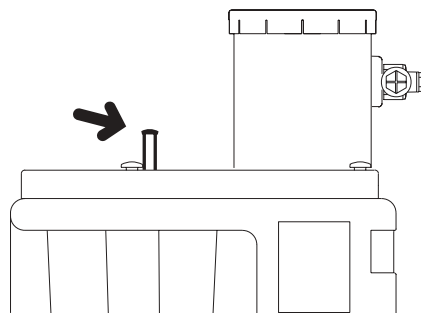
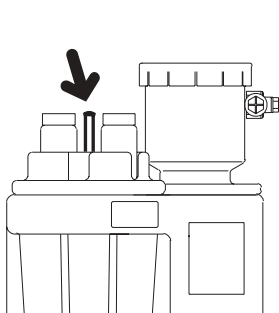

**Niveaumelder-Kontrolle**

**Niveaumelder ist angestiegen**

- Filter verblockt  
→ Filterzustand überprüfen, bei Bedarf Filter wechseln
- Wasserablauf behindert  
→ Für freien Ablauf sorgen
- ÖWAMAT überlastet  
→ Verdichterleistung überprüfen

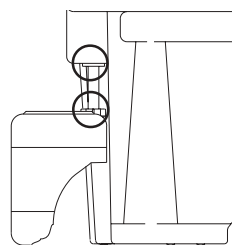
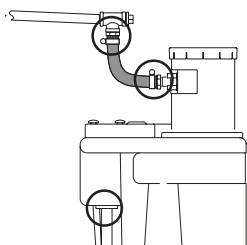

**Dichtigkeits-Kontrolle**

- Schläuche und Anschlüsse ggfs. Verschraubungen nachziehen oder Teile auswechseln
- Behälter dicht?  
Bei Leckage Hersteller informieren

česky	polsky	русский
<p><b>Kontrola odpadní vody týdně</b></p> <ul style="list-style-type: none"> <li>• Testovací zkumavku naplnit z kohoutku pro odběr vzorků</li> <li>• Zakalení porovnat s referenčními vzorky:</li> </ul> <p>Když má odebraný vzorek vyšší čírost než referenční kapalina → filtr je v pořádku</p> <p>Když má odebraný vzorek nižší čírost než referenční kapalina → je třeba provést výměnu filtru!</p> <p><b>POZOR: Nikdy nenalévat cizí kapalinu do komory snižování tlaku! Filtrační účinek ÖWAMATu může být nepříznivě ovlivněn!</b></p>	<p><b>Cotygodniowa kontrola odprowadzanej wody</b></p> <ul style="list-style-type: none"> <li>• Przy pomocy zaworu probierczego napełnić probówkę wodą</li> <li>• Porównać zmętnienie próbki i roztworu referencyjnego:</li> </ul> <p>Jeżeli stopień zmętnienia próbki jest mniejszy niż roztworu referencyjnego → filtr jest w porządku</p> <p>Jeżeli stopień zmętnienia próbki jest większy niż roztworu referencyjnego → filtr należy wymienić!</p> <p><b>UWAGA: Nigdy nie napełniać ko-mory rozprężania obcymi płynami! Działanie filtra urządzenia ÖWAMAT może zostać przez to uszkodzone!</b></p>	<p><b>Еженедельный контроль сточной воды</b></p> <ul style="list-style-type: none"> <li>• Заполнить контрольный стакан на кране для испытания</li> <li>• Помутнение сравнить с образцом</li> </ul> <p>Если проба более прозрачна, чем образец → Фильтр в порядке</p> <p>Если проба <b>мутнее</b>, чем образец → <b>Выполнить замену фильтра!</b></p> <p><b>ВНИМАНИЕ: Ни в коем случае нельзя заливать инородную жидкость в камеру для ком-пенсации давления! Это может отразиться на функциони-ровании фильтра в системе ÖWAMAT!</b></p>
<p><b>Kontrola nádrže oleje</b></p> <ul style="list-style-type: none"> <li>• Při ¾ naplnění: nádrž na olej nahradit prázdnotou nádrží</li> <li>• Zachycený olej zlikvidovat jako <b>starý použitý olej</b>.</li> </ul> <p><b>Když nebyl zachycen žádný olej:</b> V závislosti na vytížení a povaze kondenzátu vytéká olej teprve po měsících do nádrže. To je normální, protože se nejdříve musí vytvořit v ÖWAMATu silná vrstva oleje.</p> <p><b>Voda v nádrži na olej:</b></p> <ul style="list-style-type: none"> <li>- odtok oleje je seřízen na příliš nízkou hodnotu (viz Uvedení do provozu, strana 14)</li> <li>- ÖWAMAT je čas od času přetěžován → Přežkoušejte výkon kondenzátoru (viz strana 6) → Zkontrolovat místa odvodu kondenzátu - použít pouze BEKOMAT - respektujte návod k použití BEKOMAT</li> </ul>	<p><b>Kontrola zbiorników oleju</b></p> <ul style="list-style-type: none"> <li>• Przy napełnieniu wynoszącym ¾: zbiornik oleju wymienić na pusty</li> <li>• Zużyty olej usunąć jako <b>olej stary</b>.</li> </ul> <p><b>Brak oleju:</b> W zależności od obciążenia i właściwości kondensatu, olej zaczyna odpływać do zbiorników dopiero po kilku miesiącach. Jest to normalne, gdyż najpierw musi wytworzyć się w urządzeniu gruba warstwa oleju.</p> <p><b>Woda w zbiorniku na olej:</b></p> <ul style="list-style-type: none"> <li>- Jeżeli odpływ oleju nastawiony jest za nisko (uruchomienie, strona 14)</li> <li>- Jeżeli ÖWAMAT jest chwilowo przeciążony → sprawdzić wydajność sprężarki (patrz strona 6) → Skontrolować miejsca odprowadzania kondensatu - stosować tylko BEKOMAT - uwzględnić instrukcje BEKOMAT</li> </ul>	<p><b>Контроль резервуара масла</b></p> <ul style="list-style-type: none"> <li>• При заполнении в размере s: заменить резервуар масла пустым резервуаром</li> <li>• Удалить накопленное масло согласно предписаниям для удаления старого масла.</li> </ul> <p><b>Масло отсутствует:</b> В зависимости от загруженности и качества конденсата масло попадает в резервуар только через несколько месяцев. Это явление является нормальным, так как в системе ÖWAMAT в начале должен образоваться толстый масляный слой.</p> <p><b>Вода в резервуаре масла:</b></p> <ul style="list-style-type: none"> <li>- Слив масла установлен на низком уровне (см. пункт «пуск в эксплуатацию», стр. 14)</li> <li>- Частичная перегрузка ÖWAMAT → Проверить работу компрессора (см. стр. 6) → Проверить места отведения конденсата использовать только BEKOMAT соблюдать руководство по BEKOMAT</li> </ul>
<p><b>Kontrola stavoznaku</b></p> <p>Stavoznak stoupanul</p> <ul style="list-style-type: none"> <li>• Filtr je zablokovaný → přežkoušet stav filtru, v případě potřeby vyměnit filtr</li> <li>• Znemožněný odtok vody → zajisti volný odtok</li> <li>• ÖWAMAT je přetížený → přežkoušet výkon kondenzátoru</li> </ul>	<p><b>Kontrola wskaźnika stanu poziomu</b></p> <p><b>Wskaźnik poziomu wzrósł</b></p> <ul style="list-style-type: none"> <li>• filtr jest zablokowany → sprawdzić stan filtra, w miarę potrzeby</li> <li>• filtr należy wymienić → Odpływ wody jest utrudniony</li> <li>• ÖWAMAT przeciążony → Sprawdzić wydajność sprężarki</li> </ul>	<p><b>Контроль сигнализатора уровня</b></p> <p><b>Сигнализатор уровня поднялся вверх</b></p> <ul style="list-style-type: none"> <li>• Блокировка фильтра → Проверить состояние фильтра, в случае необходимости заменить</li> <li>• Неисправность слива воды → Обеспечить свободный проход слива</li> <li>• Перегрузка системы ÖWAMAT → Проверить работу компрессора</li> </ul>
<p><b>Kontrola těsnosti</b></p> <ul style="list-style-type: none"> <li>• Hadice a přípoje popř. šroubení dotáhnout nebo díly vyměnit</li> <li>• Je nádrž těsná? Při netěsnosti informujte výrobce</li> </ul>	<p><b>Kontrola szczelności</b></p> <ul style="list-style-type: none"> <li>• Wężę i przyłącza złącza śrubowe należy ewentualnie dokręcić lub wymienić części</li> <li>• Szczelność zbiorników w razie ubytku płynu zawiadomić producenta</li> </ul>	<p><b>Контроль герметичности</b></p> <ul style="list-style-type: none"> <li>• Шланги и места присоединения в случае необходимости затянуть винтовые соединения или заменить части</li> <li>• Герметичность резервуара? В случае утечки проинформировать изготовителя</li> </ul>

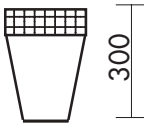
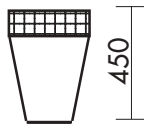
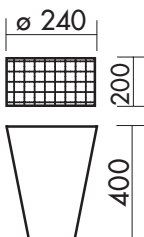
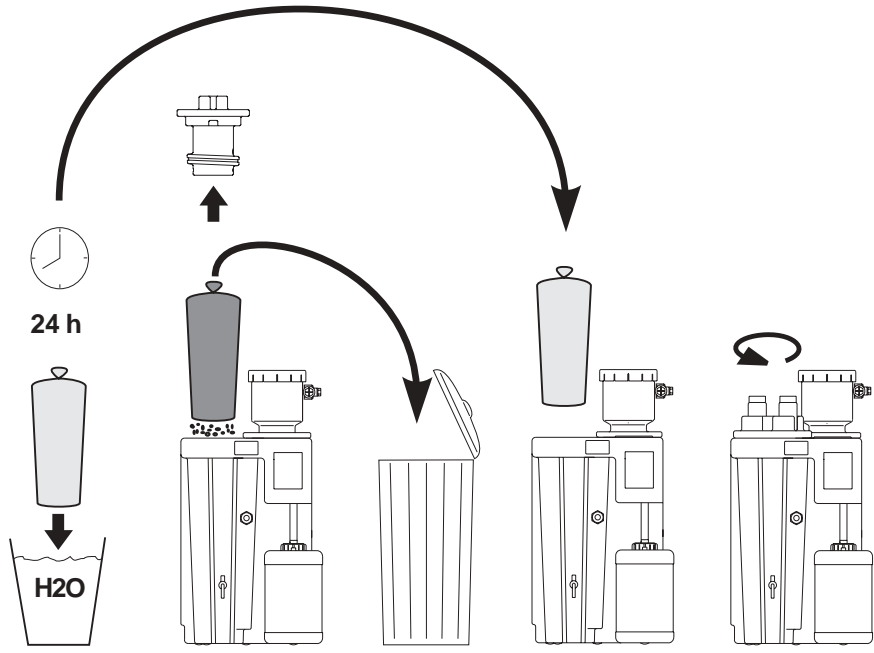
Wartung • Údržba Konserwacja • Техпод						deutsch
	Vorfilter Předfiltr Filtr wstępny Предварительный фильтр	Adsorptionsfilter Adsorpční filtr Filtr adsorpcyjny Адсорбирующий фильтр	Gewicht Hmotnost Waga Вес	Abmessungen Rozměry Pomiary Габариты	Bestell-Nr. Objednací číslo Numer zamówienia Номер заказа	<b>Filterwechsel</b> Erforderlich, wenn - ablaufendes Wasser trüb ist (siehe Abwasser-Kontrolle) - Filter verblockt ist (siehe Niveau-melder-Kontrolle)  <b>Achtung:</b> <ul style="list-style-type: none"> <li>• Gemäß §19i WHG "Sorgfaltspflicht des Betreibers" muß stets ein Original OEKOSORB-Filter-Set bevorratet werden.</li> <li>• Zur Funktionssicherheit nur OEKOSORB-Filter-Set verwenden, erkennbar an Beschriftung und Prüfplombe!</li> <li>• Bei Einsatz von Fremdfiltern erlischt die "Allgemeine bauaufsichtliche Zulassung" sowie der Anspruch aus Beseitigung von Sachmängeln innerhalb von 2 Jahren nach Rechnungsdatum.</li> <li>• Neue Filter müssen vor dem Einsetzen gewässert werden.</li> <li>• Kunststoffbeutel beim Einsetzen der Filter entfernen.</li> </ul>
<b>ÖWAMAT 2</b>	1 x 2	1 x 3 (konisch/conical)	1,0 kg		<b>XV KT02 AF1</b>	
<b>ÖWAMAT 4</b>	1 x 4,5	1 x 8 (konisch/conical)	3,0 kg		<b>XV KT04 AF1</b>	
<b>ÖWAMAT 5R</b>	1 x 9	1 x 17 (konisch/conical)	4,5 kg		<b>XV KT5R AF1</b>	
 <p><b>EWC 0613 02 =</b> Europäischer Abfallschlüssel  označení odpadu  paczynie na odpady  Код классификации мусора</p>						<b>Durchführung</b> <ol style="list-style-type: none"> <li>1. Neues OEKOSORB-Filter-Set bereitstellen, PE- Verpackung des Sets für Entsorgung der verbrauchten Filter verwenden.</li> <li>2. Kondensatzlauf absperren (siehe "Schmutzauffang reinigen" Seite 20)!</li> <li>3. ÖWAMAT-Deckel öffnen</li> <li>4. Überlaufrohr herausdrehen (beigefügte Handschuhe benutzen)</li> <li>5. Filter herausheben, abtropfen lassen und in PE-Verpackung dicht verpacken</li> <li>6. Filterbereich und Überlaufrohr von Schmutz reinigen</li> <li>7. Neuen Filter langsam einsetzen, handfest nach unten andrücken</li> <li>8. Überlaufrohr und Deckel wieder montieren</li> <li>9. Kondensatzlauf wieder öffnen</li> <li>10. <b>Gebrauchten Filter ordnungsgemäß entsorgen</b></li> </ol>

česky	polsky	русский
<p><b>Výměna filtru</b></p> <p>Je potřebná, když</p> <ul style="list-style-type: none"> <li>- odtékající voda je zakalená (viz kontrola odpadní vody)</li> <li>- filtr je zablokovaný (viz kontrola stavoznaku)</li> </ul> <p><b>Pozor:</b></p> <ul style="list-style-type: none"> <li>• Podle § 19i zákona o vodním hospodářství „Povinná péče provozovatele,“ musí být vždy k dispozici jeden originální soubor filtrů OEKOSORB.</li> <li>• V zájmu zajištění funkce používat jen soubor filtrů OEKOSORB, lze zjistit podle nápisů a zkušební plomby!</li> <li>• Neinstalovat žádné cizí filtry, <b>jelikož jinak zanikne všeobecné stavební schválení</b> a funkce ÖWAMATu (kvalita odpadní vody, vytížení, prostoje) není zajištěna.</li> <li>• Nové filtry musejí být před instalací nasáknuty vodou.</li> </ul>	<p><b>Wymiana filtra</b></p> <p>Jest konieczna, jezeli</p> <ul style="list-style-type: none"> <li>- odpływająca woda jest mętna (patrz kontrola odprowadzanej wody)</li> <li>- filtr jest zablokowany (patrz kontrola wskaźnika stanu poziomu)</li> </ul> <p><b>Uwaga:</b></p> <ul style="list-style-type: none"> <li>• W myśl § 19i WHG „Zobowiązania użytkownika“ zawsze należy mieć zapas oryginalnych zestawów filtrów wymiennych o nazwie OEKOSORB-Filter-Set.</li> <li>• Ze względu na bezpieczeństwo działania stosować wyłącznie zestaw filtrów OEKOSORB-Filter-Set dający rozpoznać się po napisie i plombie kontrolnej!</li> <li>• Nie stosować żadnych innych filtrów poza oryginalnymi, <b>gdyż w przeciwnym razie wygasa zobowiązanie producenta i istnieje konieczność uzyskania nowego.</b> Działanie ÖWAMAT-u (jakość odprowadzanej wody, obciążenie, okres użytkowania) również nie mogą być zagrożone.</li> <li>• Nowe filtry muszą zostać przed użyciem namoczone w wodzie.</li> </ul>	<p><b>Замена фильтра</b></p> <p>Необходима, если</p> <ul style="list-style-type: none"> <li>- сточная вода имеет мутную окраску (см. контроль сточной воды)</li> <li>- фильтр заблокирован (см. контроль сигнализатора уровня)</li> </ul> <p><b>Внимание:</b></p> <ul style="list-style-type: none"> <li>• В соответствии с предписаниями WHG, § 19 «обязанность эксплуатационной организации заказчика исполнения работы» в запасе всегда должен находиться оригинальный комплект фильтра OEKOSORB.</li> <li>• Для обеспечения надежной работы необходимо использовать только комплект фильтра OEKOSORB, который можно определить по маркировке и пломбы испытания!</li> <li>• Запрещается применение фильтров от других изготовителей, <b>так как в этом случае становится недействительным допуск в области общего строительства функционирования системы ÖWAMAT</b> (качество сточной воды, загрузка, срок эксплуатации) становится недействительной.</li> <li>• Перед использованием необходимо выполнить увлажнение новых фильтров.</li> </ul>
<p><b>Provedení</b></p> <ol style="list-style-type: none"> <li>1. Připravit k použití novou soupravu filtrů OEKOSORB, PE-obal souboru použít pro odstranění použitých filtrů.</li> <li>2. Uzavřít přívod kondenzátu (viz „Čistění lapač nečistot „ strana 20)!</li> <li>3. Otevřít víko ÖWAMATu</li> <li>4. Přepadovou trubku vyšroubovat (použít přiložené ochranné rukavice)</li> <li>5. Filtr vyjmout, nechat okapat a zabalit důkladně do PE-obalu</li> <li>6. Vyčistiti oblast filtru a vyčistiti přepadovou trubku od nečistot</li> <li>7. Pomalu nasadit nový filtr, rukou zatlačit dolů</li> <li>8. Přepadovou trubku a víko znovu namontovat</li> <li>9. Znovu otevřít přívod kondenzátu</li> <li>10. Použitý filtr řádně zlikvidovat</li> </ol>	<p><b>Realizacja</b></p> <ol style="list-style-type: none"> <li>1. Przygotować nowy zestaw filtrów OEKOSORB - Filter - Set, opakowanie PE wykorzystać do usunięcia zużytego filtra.</li> <li>2. Zakręcić dopływ kondensatu (patrz „Czyszczenie zbiornika odbioru zanieczyszczeń” strona 20)!</li> <li>3. Otworzyć pokrywę ÖWAMAT-u</li> <li>4. Wykręcić rurę przelewową (wykorzystać załączone rękawiczki)</li> <li>5. Wyjąć filtr, odsączyć go i włożyć do opakowania PE</li> <li>6. Oczyszczyć rurę przelewową i miejsce gdzie znajdował się filtr</li> <li>7. Powoli założyć nowy filtr i przycisnąć go w dół</li> <li>8. Z powrotem zamontować rurę przelewową i pokrywę</li> <li>9. Ponownie odkręcić dopływ kondensatu</li> <li>10. Zużyte filtry przepisowo zutylizować</li> </ol>	<p><b>Выполнение</b></p> <ol style="list-style-type: none"> <li>1. Подготовить новый комплект фильтра OEKOSORB, полиэтиленовую упаковку комплекта следует использовать для удаления использованного фильтра.</li> <li>2. Закреть вход для подачи конденсата (см. «очистка грязеуловителя», стр. 20)!</li> <li>3. Открыть крышку системы ÖWAMAT</li> <li>4. Вывинтить трубу перелива (использовать при этом приложенные рукавицы)</li> <li>5. Снять фильтр, подождать пока стечет вода и запаковать плотно в полиэтиленовой упаковке.</li> <li>6. Очистить зону фильтра и трубу перелива от загрязнений</li> <li>7. Медленно ввести новый фильтр, надавить рукой вниз</li> <li>8. Выполнить снова установку трубы перелива и крышки</li> <li>9. Открыть подающую линию конденсата</li> <li>10. <b>Выполнить надлежащим образом удаление использованного фильтра</b></li> </ol>

- (1) EWC 130502 =  
Europäischer Abfallschlüssel  
označení odpadu  
naczyńie na odpady  
Код классификации мусора

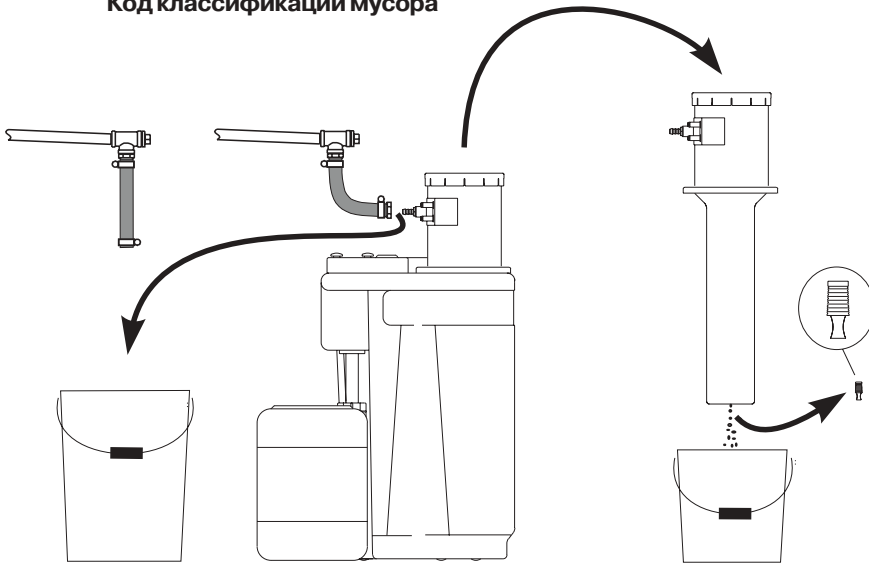

**Vor jeder Wartung:**

- Zulauf absperren (falls erforderlich, Verdichter abschalten)!
- Bei eingebauter Heizung, Gerät von Netzspannung trennen!

**Schmutzfang reinigen**

(Empfehlung: alle 6 Monate)

- Auffanggefäß für Schmutz bereitstellen
- Zulaufschlauch von Druckentlastungskammer (DEK) lösen
- Schrauben lösen
- DEK langsam herausheben
- Stopfen herausziehen, Schmutz auffangen und entsorgen (Abfallschlüssel EWC 130502)
- Stopfen wieder einstecken, DEK montieren, Zulaufschlauch anschließen

(2)

Ölablauf  
Výtok oleje  
Odprowadzenie oleju  
Слив масла

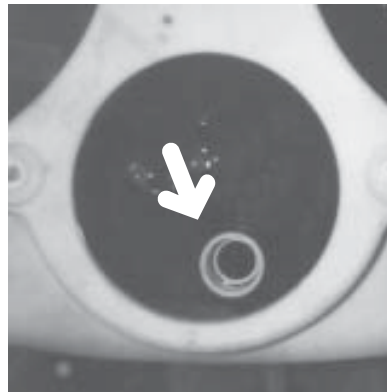

**Ölablauf kontrollieren (2)**

(Empfehlung: alle 6 Monate)

Deckel öffnen:

- Hat Ölablauf freien Durchgang? Wenn nicht → reinigen
- Ist bei vorhandener Ölschicht Öl abgeflossen? Falls nicht → Verstellung einige mm nach unten verstellen

Deckel schließen

**Öwamat-Grundreinigung**

(Empfehlung: alle 12 Monate)

- Schmutzfang reinigen
- Trennbehälter leerpumpen
- Trennbehälter reinigen
- Flüssigkeit ordnungsgemäß entsorgen

**Achtung:**

**Keine zusätzlichen Reinigungsmittel (Tenside) verwenden! Diese beeinträchtigen die Filterwirkung!**

Nach der Reinigung ÖWAMAT mit Frischwasser füllen!

**Nach der Wartung**

- Zulauf öffnen
- Bei eingebauter Heizung Netzspannung ein

česky	polsky	русский
<p><b>Před každou údržbou:</b></p> <ul style="list-style-type: none"> <li>• Uzavřít přívod (pokud to je potřebné, kondenzátor vypnout)!</li> <li>• Při instalovaném topení, zařízení odpojit od zdroje napětí!</li> </ul>	<p><b>Przed każdą konserwacją:</b></p> <ul style="list-style-type: none"> <li>• zakręcić dopływ (w razie potrzeby wyłączyć sprężarkę)!</li> <li>• Przy wmontowanym ogrzewaniu, wyłączyć urządzenie z sieci!</li> </ul>	<p><b>Перед каждой операцией по техуходу:</b></p> <ul style="list-style-type: none"> <li>• Закрывать подающую линию (в случае необходимости выключить компрессор)!</li> <li>• В случае установленного обогрева выключить прибор из сети!</li> </ul>
<p><b>Čištění lapače nečistot</b> (doporučení: každých 6 měsíců)</p> <ul style="list-style-type: none"> <li>• připravit nádobu na nečistoty</li> <li>• odpojit přívodní hadici od komory snížení tlaku (DEK)</li> <li>• povolit šrouby</li> <li>• komoru snížení tlaku pomalu vyjmout</li> <li>• vytáhnout zátky, nečistotu vybrat a zlikvidovat</li> <li>• zátky zase nasadit, namontovat komoru snížení tlaku, připojit přívodní hadici</li> </ul>	<p><b>Czyszczenie zbiornika odbioru zanieczyszczeń</b> (zalecane czyszczenie: co 6 miesięcy)</p> <ul style="list-style-type: none"> <li>• przygotować zbiornik zbierający</li> <li>• odłączyć wąż dopływu od komory rozprężania (DEK)</li> <li>• poluzować śruby</li> <li>• DEK powoli wyjąć</li> <li>• wyjąć zatyczki, zebrać osady zanieczyszczeń i przeznaczyć do utylizacji <b>stosując rozdzielnik odpadów EWC 130502</b></li> <li>• <b>zatyczki ponownie</b> włożyć, zamontować DEK, podłączyć wąż dopływu</li> </ul>	<p><b>Очистка грязеуловителя</b> (Рекомендация: через каждые 6 месяцев)</p> <ul style="list-style-type: none"> <li>• Подготовить резервуар для улавливания загрязнений</li> <li>• Отсоединить шланг линии подачи от камеры для компенсации давления (DEK)</li> <li>• Отвинтить винты</li> <li>• Медленно вывести камеру для компенсации давления</li> <li>• Снять пробку, вывести и удалить загрязнения (код классификации мусора EWC 130502)</li> <li>• Снова вставить пробку, выполнить монтаж камеры для компенсации давления (DEK), присоединить шланг подающей линии</li> </ul>
<p><b>Kontrola odtoku oleje (2)</b> (doporučení: každých 6 měsíců)</p> <p>otevřít víko.</p> <ul style="list-style-type: none"> <li>• Má výtok oleje volný průchod? Pokud nikoliv → vyčistit</li> <li>• Vytéká olej při stávající vrstvě oleje? Jestliže nikoliv → seřadit nastavovací kroužek o několik mm směrem dolů</li> </ul> <p>Uzavřít víko</p>	<p><b>Kontrolować odpływ oleju (2)</b> (zalecana kontrola: co 6 miesięcy)</p> <p>otworzyć pokrywę</p> <ul style="list-style-type: none"> <li>• Sprawdzić czy odpływ oleju jest udrożniony? Jeżeli nie → oczyścić</li> <li>• Czy w przypadku utworzonej warstwy oleju, olej spływa? Jeżeli nie → przestawić pierścień nastawny kilka mm w dół</li> </ul> <p>Zamknąć pokrywę</p>	<p><b>Контроль слива масла</b> (Рекомендация: через каждые 6 месяцев)</p> <p>открыть крышку</p> <ul style="list-style-type: none"> <li>• Имеет ли слив масла свободный проход? Если нет, → необходимо выполнить очистку</li> <li>• Происходит ли слив масла от масляного слоя? Если нет, → Регулировочное кольцо переставить на несколько мм вниз</li> </ul> <p>Закрывать крышку</p>
<p><b>Z ákladní čištění ÖWAMATu</b> (doporučení: každých 12 měsíců)</p> <ul style="list-style-type: none"> <li>- vyčistit lapač nečistot</li> <li>- úplně vypumpovat oddělovací nádrž</li> <li>- vyčistit oddělovací nádrž</li> <li>- kapalinu řádně zlikvidovat</li> </ul> <p><b>Pozor:</b> <b>Nepoužívat žádné další čisticí prostředky (Tensidy)! Tyto čisticí prostředky ovlivňují nepříznivě účinek filtru!</b></p> <p>Po vyčištění naplnit ÖWAMAT čerstvou vodou!</p>	<p><b>Gruntowne czyszczenie Öwamat-u</b> (zalecane: co 12 miesięcy)</p> <ul style="list-style-type: none"> <li>- oczyścić zbiornik odbioru zanieczyszczeń</li> <li>- wypompować zawartość zbiornika separacji</li> <li>- oczyścić zbiornik separacji</li> <li>- ciecz przepisowo zutylizować</li> </ul> <p><b>Uwaga:</b> <b>Nie stosować żadnych dodatkowych środków czyszczących (środki powierzchniowo-czynne)! Uszkodzą one działanie filtrów!</b></p> <p>Po przeprowadzeniu czyszczenia ÖWAMAT napełnić czystą wodą!</p>	<p><b>Общая очистка системы ÖWAMAT</b> (Рекомендация: через каждые 6 месяцев)</p> <ul style="list-style-type: none"> <li>- Очистить грязеуловитель</li> <li>- Выполнить полную откачку разделительного резервуара</li> <li>- Очистить разделительный резервуар</li> <li>- Надлежащим образом удалить жидкость</li> </ul> <p><b>Внимание:</b> <b>Не использовать для очистки дополнительные очистительные вещества (поверхностно-активные вещества)! Эти вещества отражаются на функционировании фильтра!</b></p> <p>После очистки заполнить систему ÖWAMAT свежей водой!</p>
<p><b>Po provedení údržby</b></p> <ul style="list-style-type: none"> <li>• otevřít přívod</li> <li>• při instalovaném topení</li> </ul>	<p><b>Po konserwacji</b></p> <ul style="list-style-type: none"> <li>• Odkręcić dopływ</li> <li>• Przy wmontowanym ogrzewaniu, podłączyć do sieci</li> </ul>	<p><b>После техухода</b></p> <ul style="list-style-type: none"> <li>• Открыть подающую линию</li> <li>• В случае интегрированной системы обогрева включить напряжение сети</li> </ul>

**Verbrauchsmaterial/Zubehör • Spotřební materiál/příslušenství  
Potrzebne materiały/osprzęt • Материал/принадлежности**

	<b>ÖWAMAT 2</b>	<b>ÖWAMAT 4</b>	<b>ÖWAMAT 5R</b>
<b>OEKOSORB Filter Set</b> <b>Soubor filtrů OEKOSORB</b> <b>Zestaw filtrów OEKOSORB</b> <b>Комплект фильтра OEKOSORB</b>	<b>XV KT02 AF1</b>	<b>XV KT04 AF1</b>	<b>XV KT5R AF2</b>
<b>OEKOSORB Filter Set mit Filterbox</b> <b>Soubor filtrů OEKOSORB s krabicí filtru</b> <b>Zestaw filtrów OEKOSORB wraz z Filterbox</b> <b>Комплект фильтра OEKOSORB с фильтрующим элементом</b>	<b>XV KT02 BF1</b>	<b>XV KT04 BF1</b>	<b>XV KT5R BF1</b>
<b>Aerosolfilter mit Abdeckung für Druckentlastungskammer</b> <b>Aerosolový filtr s krytem pro komoru snížení tlaku</b> <b>Filtr aerozolowy z przykryciem komory rozprężania</b> <b>Аэрозольный фильтр с крышкой для камеры компенсации давления</b>	<b>XE KT02 003</b>	<b>XE KT04 003</b>	
<b>Heizung thermostatisch geregelt</b> <b>Termostaticky řízené topení</b> <b>Ogrzewanie regulowane termostatycznie</b> <b>Система обогрева с регулировкой температуры</b> *)	<b>XZ KT02 HZ1</b> (230 Vac, 0,4 kW)	<b>XZ KT04 HZ1</b> (230 Vac, 1,0 kW)	
<b>Alarmsensor für Niveaumelder</b> <b>Poplachový senzor pro stavoznak</b> <b>Czujnik alarmowy wskaźnika stanu poziomu</b> <b>Сигнальный чувствительный элемент для сигнализатора уровня</b>	<b>Schließer</b> uzavírací <b>zestyk zwierny</b> замыкающий контакт	<b>XZ KT02 002</b>	<b>XZ KT06 001</b>
<b>Alarmsensor für Niveaumelder</b> <b>Poplachový senzor pro stavoznak</b> <b>Czujnik alarmowy wskaźnika stanu poziomu</b> <b>Сигнальный чувствительный элемент для сигнализатора уровня</b>	<b>Wechsler</b> přepínací <b>zestyk przełączny</b> переключающий контакт	<b>XZ KT02 004</b>	<b>XZ KT06 004</b>
<b>Anschluß Set für Sammelleitung</b> <b>Připojovací souprava pro sběrné potrubí</b> <b>Zestaw doprowadzający do przewodu kolektorowego</b> <b>Комплект для присоединения сборного трубопровода</b>	<b>XZ KT02 AS1</b>	<b>XZ KT04 AS1</b>	
<b>Reinwasserbehälter</b>	<b>XZ KT02 001</b>	<b>XZ KT04 001</b>	

\*) andere Spannungen auf Anfrage / Ostatní napětí na objednávku  
O inne napięcia proszę pytać / Другие виды напряжения по запросу

	<b>ÖWAMAT 2,4,5R</b>
<b>Kondensatverteiler zur Parallelschaltung von bis zu 3 ÖWAMAT</b> <b>Rozdělovač kondenzátu k paralelnímu spínání až 3 odlučovačů ÖWAMAT</b> <b>Rozdzielacz kondensatu przeznaczony do równoległego łączenia do 3 urządzeń ÖWAMAT</b> <b>Распределитель конденсата для параллельного подключения до 3 систем ÖWAMAT</b>	<b>XZ KT00 KV5</b>
<b>Heizung für Kondensatverteiler thermostatisch geregelt</b> <b>Termostaticky pro rozdělovač kondenzátu řízené topení</b> <b>Ogrzewanie do rozdzielacz kondensatu regulowane termostatycznie</b> <b>Система обогрева для распределитель конденсата с регулировкой температуры</b>	<b>XZ KTKV HZ1</b> (230 Vac, 1,0 kW)
<b>HP-Entlastungskammer für Entlastungsluft aus Kolbenverdichtern</b> <b>HP-komora snižování tlaku pro odlehčovací vzduch z pístových kondenzátorů</b> <b>Komora rozprężania HP do rozprężania powietrza ze sprężarek tłokowych</b> <b>Камера компенсации HP для компенсационного воздуха из поршневых компрессоров</b>	<b>XZ KT00 001</b>

Technische Änderungen und Irrtümer vorbehalten.  
Technické změny omyla jsou vyhrazeny.  
Zastrzega się dokonania zmian technicznych i popełnienia ewentualnych błędów.  
Мы оставляем за собой право на технические изменения и разрешение недоразумений.  
KT 2,4,5R\_de,cz,pl,ru\_0503 Stand/Stav/Stan/Положение на: 03.04