

**Installations- und Betriebsanleitung**

deutsch

**Installations- og driftsvejledning**

dansk

**Asennus- ja käyttöohje**

suomi

**Installations- och driftsanvisning**

svenska

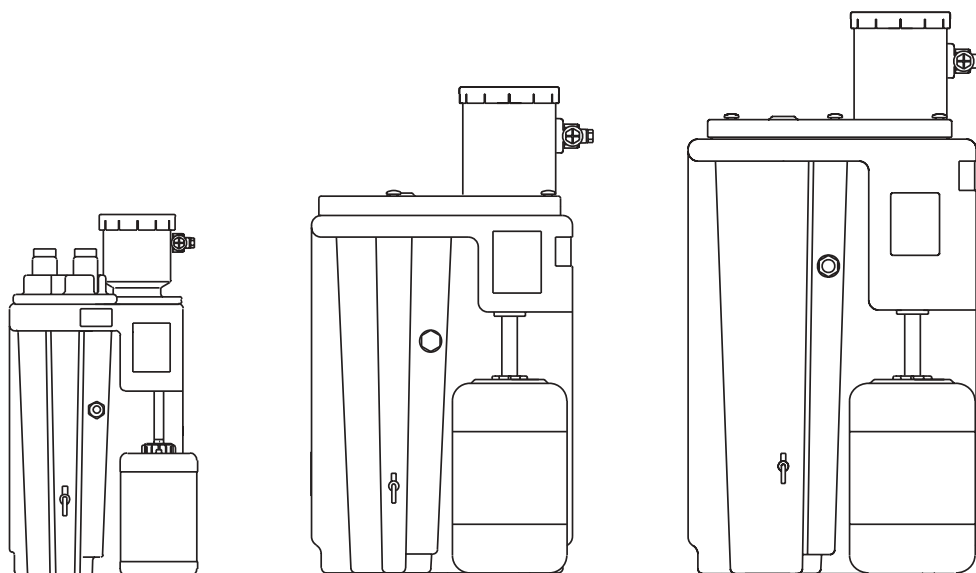

**ÖWAMAT® 2**

**ÖWAMAT® 4**

**ÖWAMAT® 5R**

Sehr geehrter Kunde,

vielen Dank, daß Sie sich für den Öl-Wasser-Trenner ÖWAMAT entschieden haben. Bitte lesen Sie die vorliegende Anleitung vor der Montage und Inbetriebnahme des ÖWAMAT. Nur bei genauem Beachten der gegebenen Vorschriften und Hinweise ist die einwandfreie Funktion des ÖWAMAT und damit eine zuverlässige Kondensataufbereitung sichergestellt.

Kære kunde

Tak fordi du har valgt olie-vand-seperatoren ÖWAMAT. Læs venligst denne vejledning inden montering og ibrugtagning af ÖWAMAT. Kun hvis de opførte forskrifter og instruktioner overholdes nøje, kan der garanteres for en upåklagelig funktion af ÖWAMAT og dermed for en tilforladelig kondensatrengning.

Arvoisa asiakas,

paljon kiitoksia, että olet valinnut ÖWAMAT öljy-vesierottimen. Lue tämä ohje ennen ÖWAMAT-erottimen asennusta ja käyttöönottoa. ÖWAMAT toimii moitteettomasti ja lauhteen puhdistus on luotettavaa vain, kun annettu ohjeita noudatetaan tarkasti.

Ärade kund,

hjärtligt tack för att Ni bestämt Er för olje- / vattenavskiljaren ÖWAMAT. Var vänlig läs före montage och idrifttagandet av ÖWAMAT uppmärksamt genom denna installations- och driftsanvisning. Endast om Ni noggrant iakttar de lämnade föreskrifterna och anvisningarna, kan vi garantera att ÖWAMAT fungerar på ett fullgott sätt och att därigenom en pålitlig kondensatavledning säkerställs.

## Wichtige Hinweise

- Installations- und Betriebsanleitung genau beachten, um Schäden und Verletzungen zu vermeiden!
- Sicherstellen, daß im Schadenfall **kein Öl oder ungereinigtes Kondensat** in die Kanalisation gelangen kann!
- Ölbehälter am ÖWAMAT immer dicht verschrauben, damit kein Öl auslaufen kann!
- ÖWAMAT regelmäßig auf Dichtigkeit überprüfen!
- Ablaufendes Reinwasser wöchentlich kontrollieren!
- **Keine Fremd-Flüssigkeit** in den ÖWAMAT einfüllen, um die Filterfunktion nicht zu beeinträchtigen!
- Nur original OEKOSORB-Filter-Sets verwenden. Bei Einsatz von Fremdfiltern erlischt die "Allgemeine bauaufsichtliche Zulassung" sowie der Anspruch aus Beseitigung von Sachmängeln innerhalb von 2 Jahren nach Rechnungsdatum.
- ÖWAMAT mit Heizung: Elektrische Installation nur von befugtem Fachpersonal durchführen lassen!
- Das Überprüfen des Filterzustandes obliegt der Sorgfaltspflicht des Betreibers (§19i WHG).

### Zum Einsatzbereich:

- **Nur für stationären Einsatz geeignet, für mobilen Einsatz keine Funktionsgarantie!**
  - **Nur für nichtemulgierte Verdichterkondensate geeignet, für andere Fälle keine Funktionsgarantie!**
- Stabile Emulsionen können generell nicht mit dem Adsorptionsfilter-Prinzip getrennt werden.
- **Um stabil emulgierte Kondensate zu vermeiden, nur Verdichter-Öle gemäß Klassifikation verwenden!** (siehe Seite 6)

Zur optimalen Kondensatableitung ist der elektronisch niveaugeregelte Kondensatableiter **BEKOMAT** zu verwenden!

Ableitung per Hand oder zeitgesteuertem Magnetventil kann zu stabilen Emulsionen

oder ÖWAMAT-Überlastung führen.

- **Bei Frostgefahr den ÖWAMAT mit optionaler Heizung ausrüsten!**
  - **Vor Inbetriebnahme muss der ÖWAMAT der örtlichen "Unteren Wasserbehörde" gemeldet werden.**
  - **Sicherstellen, dass die gültigen Grenzwerte der örtlichen Entwässerungs-satzungen eingehalten werden!**
- Gemäß Wasserhaushaltsgesetz beträgt der Einleitgrenzwert für Kompressorenkondensate 20 mg/l (Stand: 02.99).
- Beachten Sie, dass die gesetzlichen Grenzwerte für Indirekteinleitung regional abweichen können.
- Einbau, Aufstellung Instandhaltung, Instandsetzung oder Reinigung:**
- Gemäß § 19i "Pflichten des Betreibers" ist mit diesen Tätigkeiten ein Fachbetrieb nach § 19I zu beauftragen, sofern der Betreiber nicht selbst die Voraussetzungen des § 19I, Abs. 2 erfüllt.**

### Zum Betrieb:

- **Leistungsdaten nicht überschreiten!** (siehe Seite 4) ÖWAMAT-Überlastung verschlechtert das Trennergebnis und reduziert die Filterstandzeit!
  - **Zum Filterwechsel nur OEKOSORB-Filter-Sets verwenden!** Zulassung erkennbar an Beschriftung und BEKO-Prüfplombe.
- Verwendung:**  
Der Öl-Wasser-Trenner ÖWAMAT dient zur gesetzeskonformen Aufbereitung nichtemulgiertes Verdichterkondensate.
- Zulaufmedium:**  
Kompressorenkondensat
- Mediums/Umgebungstemperatur:** +5...+60 °C mit Heizung bis ca. -10 °C
- Ablaufmedium:**  
Gereinigtes Kondensat mit Mineralkohlenwasserstoff-Gehalt weit unter dem gesetzlich vorgeschriebenen Grenzwert (siehe oben)

## Vigtige oplysninger

### For sikker håndtering:

- Overhold installations- og driftsvejledningen nøje for at undgå beskadigelser og kvæstelser!
- Sørg for, at der ved skadestilfælde ikke kan **komme olie eller urensset kondensat** ned i kloaksystemet!
- Oliebeholderen på ÖWAMAT skal altid være skruet rigtig fast så der ikke kan løbe olie ud!
- Kontrollér regelmæssigt, om ÖWAMATen er tæt!
- Udløbende rentvand skal kontrolleres hver uge!
- **Påfyld ingen fremmedvæsker** i ÖWAMATen, det kan påvirke filterfunktionen!
- Anvend kun originale OEKOSORB-filtersæt. Ved brug af filtre fra andre firmaer bortfalder kravet på afhjælpning af tingsmangler inden for 2 år efter fakturaens dato.
- ÖWAMAT med opvarmning: Den elektriske installation må kun udføres af autoriseret fagpersonale!
- Det er ejerens pligt omhyggeligt at kontrollere filtrets tilstand.

### Om anvendelsesområdet:

- **Kun egnet til stationær anvendelse, der gives ingen funktionsgaranti ved mobil anvendelse!**
  - **Kun egnet til ikkeemulgerede kompressorkondensater, ved andre medier ingen funktionsgaranti!** Stabile emulsioner kan principielt ikke adskilles ved hjælp af adsorptions-filter-princippet.
  - **Anvend kun kompressorolie i overensstemmelse med klassifikationen, for at undgå stabilt emulgerede kondensater.** (se side 6)
- Anvend den elektroniske niveau-regulerede kondensatudleder BEKOMAT til optimal udledning af kon-**

**densatet!** Udledning med hånden eller tidsstyret magnetventil kan medføre stabile emulsioner eller ÖWAMAT-overbelastning.

- **Udstyr ÖWAMATen med den optionale opvarmning, når der er fare for frost!**

- De lokale vandmyndigheder skal underrettes før idriftsættelsen af ÖWAMAT.

- **Sørg for, at de gældende grænseværdier i henhold til de lokale kloakeringsvedtægter overholdes!** I henhold til den tyske vandlov er indledningsgrænseværdien for kompressorkondensater 20 mg/l (stand: 02.99).

Vær opmærksom på, at der lokalt kan være forskel på de lovbestemte grænseværdier for direktindledninger.

### Om driften:

- **De i specifikationen opførte data må ikke overskrides!** (se side 4) ÖWAMAT-overbelastning forringerseparationsresultatet og reducerer filterens levetid!
- **Anvend kun Oekosorb-filtersæt til udskiftning!** Godkendelsen kan identificeres på mærkningen og BEKO-kontrolplomben.

### Anvendelse:

Olie-vand-seperatoren ÖWAMAT er bestemt til behandling af ikke-emulgerede kompressorkondensater i overensstemmelse med loven.

### Tilførselsmedie:

Kompressorkondensat

### Medie-/omgivelsestemperatur:

+5...+60 °C  
med opvarmning til ca. -10 °C

### Udløbsmedie:

Renset kondensat med mineralsk carbonhydridindhold langt under den lovbestemte grænseværdi (se oppe)

<p><b>Tärkeitä ohjeita</b></p> <p><b>Turvallisuudesta:</b></p> <ul style="list-style-type: none"> <li>• Ota asennus- ja käyttöohje tarkasti huomioon vahinkojen ja loukkaantumisen välttämiseksi!</li> <li>• Varmista, <b>että öljyä tai puhdistamatonta lauhdetta ei voi päästä</b> vahinkota-pauksessa viemäriverkkoon!</li> <li>• Ruuvaa öljysäiliö aina tiiviisti kiinni ÖWAMAT-erottimeen, niin että öljyä ei voi vuotaa!</li> <li>• Tarkasta ÖWAMAT-erottimen tiiviys säännöllisesti!</li> <li>• Tarkasta poisjuokseva puhdasvesi viikoittain!</li> <li>• <b>Älä täytä vierasta nestettä ÖWAMAT-erottimeen</b>, jotta suotimen toiminta ei häiriidy!</li> <li>• Käytä vain alkuperäisiä OEKOSORB-suodatintsettejä. Jos muita suodatintimia käytetään, raukeaa ostopäivästä lukien 2 vuotta voimassa oleva valmistusvirheiden korjaustakuu.</li> <li>• Lämmityksellä varustettu ÖWAMAT: Anna sähköasennus vain valtuutetun ammattihenkilöstön tehtäväksi!</li> <li>• Liikkeenharjoittajan huolellisuusvelvollisuuteen kuuluu tarkastaa suodatintimen kunto.</li> </ul> <p><b>Käyttöalueesta:</b></p> <ul style="list-style-type: none"> <li>• <b>Soveltuu vain kiinteään käyttöön, mobiilisti käytettäessä emme takaa sen toimintaa!</b></li> <li>• <b>Soveltuu vain emulgoimattomille kompressorilauhteille, muissa tapauksissa ei ole toimintatakuuta!</b> Stabiileja emulsioita ei ole yleisesti mahdollista erottaa adsorptiosuodinperiaatteella.</li> <li>• <b>Stabiilisti emulgoivien lauhdeiden välttämiseksi käytä vain luokituksen mukaisia kompressorioiljyjä!</b> (Ks. sivu 6) <b>Optimaalisen lauhteen poiston saavuttamiseksi on käytettävä BEKOMAT-lauhteenerotinta, jossa on elektroniinen tasoohjaus.</b> Käsikäyttöön tai aijan mukaan ohjattu magneetti-</li> </ul>	<p>venttiili voi johtaa stabiileihin emulsioihin tai ÖWAMAT-erottimen ylikuormitukseen.</p> <ul style="list-style-type: none"> <li>• <b>Jos on olemassa jäämisvaara, asenna ÖWAMAT-erottimeen optionaalinen lämmitys!</b></li> <li>• Ennen ÖWAMATin käyttöönottoa on sen käytöstä ilmoitettava paikalliseen vesilaitokseen</li> <li>• <b>Varmista, että laite noudattaa paikallisten jätevesilakien mukaisia voimassa olevia raja-arvoja!</b> Vesitalouslain mukaan viemäriin johdettavien kompressorilauhteiden raja-arvo 20 mg/l (tilanne: 02.99).</li> </ul> <p>Ota huomioon, että lakisääteiset raja-arvat epäsuoraan poisjohdetulle jätevedelle voivat poiketa paikallisesti.</p> <p><b>Käytöstä:</b></p> <ul style="list-style-type: none"> <li>• <b>Älä ylitä suoritusarvoja!</b> (ks. sivu 4) ÖWAMAT-erottimen ylikuormitus huonontaa erotustulosta ja vähentää suotimen käyttöikä!</li> <li>• <b>Käytä vaihtosuotimina vain Oekosorb-suodinsarjaa!</b> Lupa näkyy tekstistä ja BEKO-tarkastusplombista.</li> </ul> <p><b>Käyttö:</b> ÖWAMAT-öljy-vesierottimen tarkoituksena on emulgoimattomien kompressorilauhteiden puhdistus lakimääräysten mukaisesti.</p> <p><b>Tuloneste:</b> kompressorilauhde</p> <p><b>Väliaineen/ympäristön lämpötila:</b> +5...+60 °C lämmityksellä n. -10 °C een ast</p> <p><b>Poistonest:</b> puhdistettu lauhde, jonka mineraaliliivetyypitoisuus on pitkälti alle lakisääteisen raja-arvon (ks. edellä)</p>	<p><b>Viktiga anvisningar</b></p> <p><b>Säkerhetsföreskrifter:</b></p> <ul style="list-style-type: none"> <li>• lakttag noga installations- och driftsanvisningen, för att undvika skador på maskin eller människor!</li> <li>• Se till att i händelse av skada <b>ingen olja eller orenat kondensat</b> kan nå ut i avlopps nätet!</li> <li>• Skruva alltid fast oljebehållaren ordentligt på ÖWAMAT, så att ingen olja kan rinna ut!</li> <li>• Kontrollera regelbundet ÖWAMAT avseende dess täthet!</li> <li>• Kontrollera en gång i veckan det uttrinnande rena vattnet!</li> <li>• Fyll inte på någon <b>främmande vätska</b> i ÖWAMAT, för att inte påverka filterfunktionen!</li> <li>• <b>Använd endast original OEKOSORB filterset.</b> Vid användning av främmande filter gäller inte rätten till ersättning för fel på utrustningen inom 2 år efter räkningens datum.</li> <li>• ÖWAMAT med uppvärmning: Låt endast behörig personal med fackkunskaper utföra den elektriska installationen!</li> <li>• Kontroll av filtrets tillstånd åligger användaren i enlighet med hans skyldighet att iakttä noggrannhet.</li> </ul> <p><b>För användningsområdet:</b></p> <ul style="list-style-type: none"> <li>• <b>Endast lämplig för stationär användning, för mobil användning gäller ingen funktionsgaranti!</b></li> <li>• <b>Endast lämplig för icke emulgerade kompressor-kondensat, för andra fall lämnas ingen funktionsgaranti!</b> Stabila emulsioner kan generellt inte avskiljas med adsorptionsfiltermetoden.</li> <li>• <b>För att undvika stabilt emulgerade kondensat, använd endast kompressoroljor enligt klassifikation!</b> (se sidan 6) <b>För optimal kondensatavledning skall den elektroniskt nivåre-</b></li> </ul>	<p><b>glerade kondensatavledaren BEKOMAT användas!</b> Manuell avledning eller avledning med tidsstyrd magnetventil kan medföra stabila emulsioner eller överbelastning av ÖWAMAT.</p> <ul style="list-style-type: none"> <li>• <b>Vid risk för frost skall ÖWAMAT som extra utrustning förses med uppvärmningsanordning!</b></li> <li>• <b>Innan ÖWAMAT tas i drift må den anmälas till den lokala vattentillsynsmyndigheten.</b></li> <li>• <b>Övertyga Er om att de gällande gränsvärden som fastställs enligt det lokala avloppsreglementet iakttas!</b> Enligt lag för vattenhantering gäller inledningsgränsvärdet för kompressor-kondensat 20 mg/l (gäller per: 02.99).</li> </ul> <p>Tag hänsyn till att de lagenliga gränsvärdena för indirekt inledning kan avvika regionalt.</p> <p><b>För driften:</b></p> <ul style="list-style-type: none"> <li>• <b>Överskrid inte prestandadata!</b> (se sidan 4) Överbelastning av ÖWAMAT försämrar resultatet av avskiljningen och reducerar filtrets livslängd!</li> <li>• <b>För byte av filter använd endast OEKOSORB -filterset!</b> Godkännande framgår av texten och av BEKO:s kontrollplombering.</li> </ul> <p><b>Användning:</b> Olje-/vattenavskiljaren ÖWAMAT användes för lagenlig behandling av ickeemulgerade kompressor-kondensat.</p> <p><b>Tilloppsmedium:</b> Kompressor-kondensat</p> <p><b>Mediums-/omgivningstemperatur:</b> +5 ... +60 °C med upp-värmning ned till ca. -10 °C</p> <p><b>Avloppsmedium:</b> Renat kondensat med en mineral-kolvätehalt långt under det enligt lag föreskrivna gränsvärdet (se ovan)</p>
--	--	--	---

**Technische Daten • Tekniske data  
Tekniset tiedot • Tekniska data**



**allgemeine bauaufsichtliche Zulassung  
Deutsches Institut für Bautechnik, Berlin**

**Zulassungs-Nummer Z-54.5-110**

	<b>ÖWAMAT 2</b>	<b>ÖWAMAT 4</b>	<b>ÖWAMAT 5R</b>
Bestellnummer / Ordrenummer Tilausnumero / Beställnings Nr	<b>KT02 000 00</b>	<b>KT04 000 00</b>	<b>KT5R 000 00</b>
Behälter-Volumen Beholdervolumen Säiliön tilavuus Behållarens volym	55 L	180 L	200 L
Füllvolumen Påfyldningsvolumen Täyttötilavuus Fyllnadsvolym	40 L	130 L	175 L
Kondensatzulauf (Schlauch) Kondensattilløb (slange) Lauhteen tulo (letku) Kondensattillopp (slang)	3 x G½ (di = 10 mm), 1 x G1 (di = 25 mm)		
Wasserablauf (Schlauch) Vandafløb (slange) Veden poisto (letku) Vattenavlopp (slang)	G½ (di = 13 mm)	G1 (di = 25 mm)	G1 (di = 25 mm)
Ölablauf Olieafløb Öljyn poisto Oljeutlopp	DN 15	DN 32	DN 32
Ölauffangbehälter Oieobsamlingsbeholderen Öljynkeräysastia Oljeuppsamlingsbehålleren	2 x 5 l	2 x 20 l	2 x 20 l
Leergewicht Tomvægt Tyhjåpaino Tomvikt	ca. 10 kg	ca. 24 kg	ca. 30 kg
Min./max. Temperatur Min./maks. temperatur Min./maks. lämpötila Min./max. temperatur	+ 1 ... +60 °C		
Max. Betriebsdruck am Zulauf Maks. driftstryk på tilløbet Maks. käyttöpaino tulossa Max. driftstryck vid tilloppet	25 bar *)		
Oleophiler Vorfilter Oleofilt forfilter Oleofiilinen esisuodin Oleofilt förfilter	2 l	4,5 l	9 l
Adsorptionsfilter Adsorptionsfilter Adsorptiosuodin Adsorptionsfilter	3 l	8 l	17 l

\*) Für höheren Druck Hochdruckentlastungskammer (Zubehör Seite 24) verwenden.  
Anvend højtryksaflastningskammer ved højere tryk (tilbehør side 24).  
Käytä suuremmalle paineelle suurpainekevennyskammiota (lisävarusteet sivu 24).  
För högre tryck användes högtrycksavlastningskammare (tillbehör sidan 24).

**Technische Daten • Tekniske data  
Tekniset tiedot • Tekniska data**

**ÖWAMAT 2**

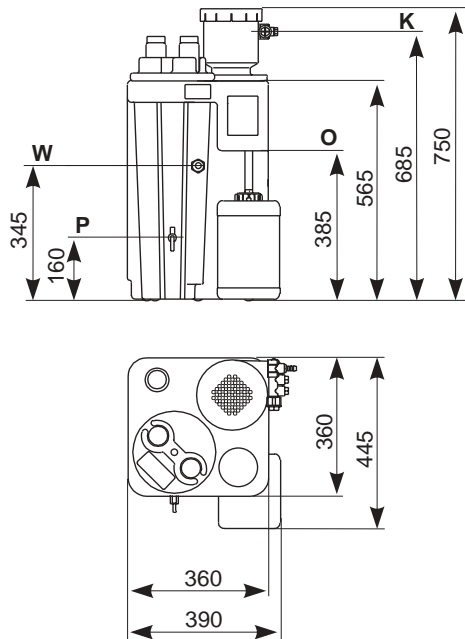

**ÖWAMAT 4**

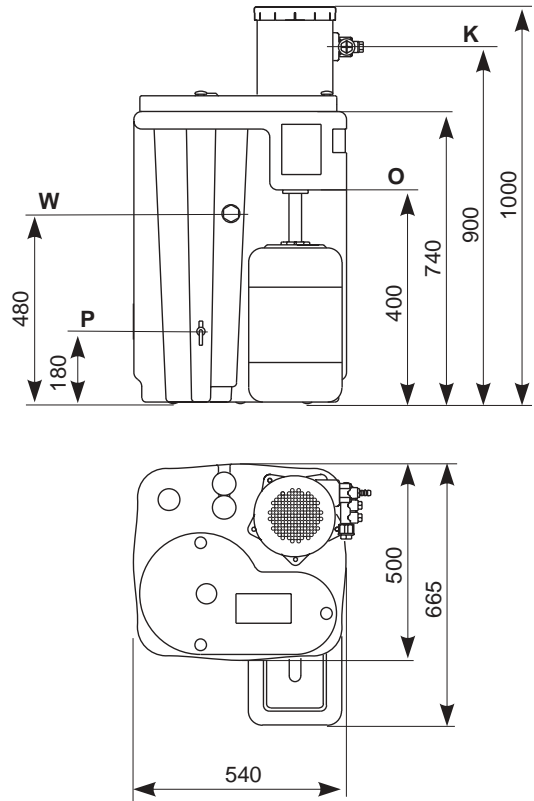

**ÖWAMAT 5R**

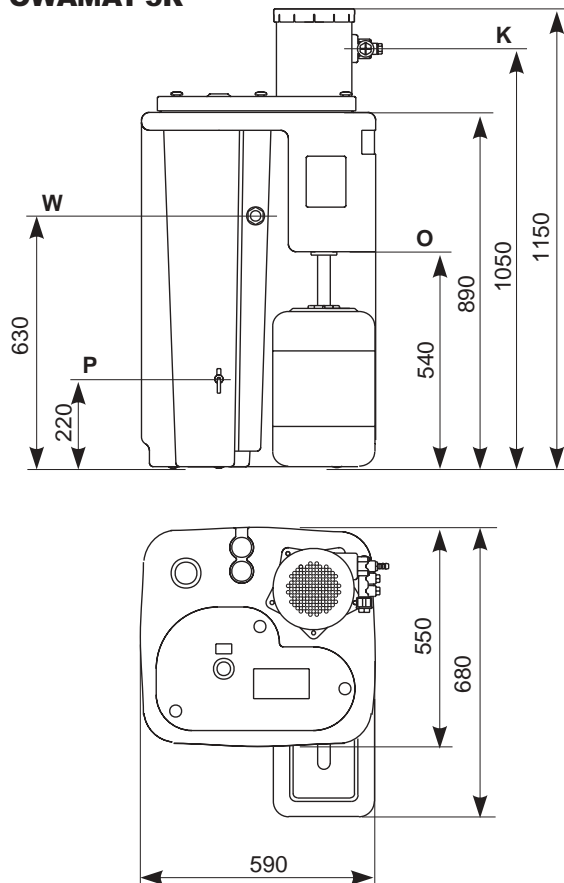

**K =** Kondensatzulauf  
Kondensattilløb  
Lauhteen tulo  
Kondensattillopp

**W =** Wasserauslauf  
Vandafløb  
Veden poisto  
vattenavlopp

**P =** Probe-Entnahmeventil  
Prøve-udtagningsventil  
Näytteenottoventtiili  
Ventil för provtagning

**O =** Ölablauf  
Oliefløb  
Öljyn poisto  
Olijeutlopp

## Klimazonen • Klimazoner • Ilmastovyöhykkeet • Klimatzoner



ÖWAMAT	Klimazone Klimazone Ilmastovyöhyke Klimatzon	Verdichterleistung / Kompressorydelse Kompressorin teho / Kompressoreffekt [m³/min]					
		Schraubenverdichter Struekompressor Ruuvikompressori Skruvkompressor				Kolbenverdichter 1 oder 2-stufig Stempelkompressor 1- eller 2-trinet Mäntäkompressori 1- tai 2-portainen Kolvkompressor 1- eller 2-steps	
		Turbinenöl Turbineolie Turbiiniöljy Turbinolja	VDL Öl VDL olie VDL-öljy VDL-olja	VCL-Öl VCL olie VCL-öljy VCL-olja	Synthetiköl Syntetisk olie Synteettinen öljy Syntetisk olja	Turbinenöl Turbineolie Turbiiniöljy Turbinolja	VDL-Öl oder Synthetik-Öl VDL eller syntetisk olie VDL- tai synteettinen öljy VDL- eller Syntetisk olja
<b>1</b>	grün/grøn/vihreä/grön	2,5	2,0	1,5	0,5 - 1,5	1,2	0,5 - 0,9
	blau/blå/sininen/blå	1,5	1,3	1,0	0,3 - 1,0	1,0	0,4 - 0,7
	rot/rød/punainen/röd	1,0	0,7	0,5	0,2 - 0,5	0,4	0,2 - 0,4
<b>2</b>	grün/grøn/vihreä/grön	4,5	4,0	3,0	1,4 - 3,0	2,4	0,9 - 1,6
	blau/blå/sininen/blå	4,0	3,5	2,5	1,2 - 2,5	2,0	0,7 - 1,4
	rot/rød/punainen/röd	2,5	2,0	1,5	1,0 - 1,5	1,0	0,5 - 1,0
<b>4</b>	grün/grøn/vihreä/grön	10,0	9,0	7,0	2,5 - 7,0	5,6	2,5 - 4,5
	blau/blå/sininen/blå	8,5	7,0	5,5	2,3 - 5,5	4,4	1,4 - 3,3
	rot/rød/punainen/röd	5,5	4,5	3,5	2,0 - 3,5	2,8	1,4 - 2,8
<b>5R</b>	grün/grøn/vihreä/grön	21,0	18,0	14,0	6,0 - 14,0	11,2	5,0 - 10,5
	blau/blå/sininen/blå	16,5	14,5	11,0	5,5 - 11,0	8,8	3,3 - 6,5
	rot/rød/punainen/röd	10,5	9,0	7,0	4,5 - 7,0	5,6	2,5 - 5,6
<b>6</b>	grün/grøn/vihreä/grön	45,0	40,0	30,0	14,0 - 30,0	24,0	10,0 - 20,0
	blau/blå/sininen/blå	33,0	30,0	22,0	11,0 - 22,0	22,0	6,5 - 16,8
	rot/rød/punainen/röd	23,0	20,0	15,0	10,0 - 15,0	12,0	5,0 - 12,0
<b>8</b>	grün/grøn/vihreä/grön	120,0	100,0	80,0	35,0 - 80,0	80,0	35,0 - 75,0
	blau/blå/sininen/blå	105,0	90,0	70,0	25,0 - 70,0	70,0	17,0 - 52,0
	rot/rød/punainen/röd	60,0	50,0	40,0	22,0 - 40,0	40,0	15,0 - 35,0

\*) keine Ester- oder Polyglykole /ingen ester- eller polyglykoler/ ei ester- tai polyglykoleja / inga ester- eller polyglykol

Auskünfte zu den Klimazonen geben weltweit unsere Vertriebspartner, Niederlassungen, BEKO Deutschland oder schauen Sie auf unsere Homepage [www.beko.de](http://www.beko.de).

Informationer vedr. klimazonerne fås i hele verdenen hos vores distributionspartnere, filialer, BEKO Tyskland eller kig på vores hjemmeside [www.beko.de](http://www.beko.de)

Tietoja ilmastovyöhykkeistä antavat jakelupartnerimme ympäri maailmaa, haarakonttorit, BEKO Deutschland tai katso kotisivullemme [www.beko.de](http://www.beko.de)

Uppllysningar beträffande klimatzonerna lämnar över hela världen våra försäljningspartner, filialer, BEKO Tyskland eller titta efter på vår hemsida [www.beko.de](http://www.beko.de)

## Klimazonen • Klimazoner • Ilmastovyöhykkeet • Klimatzoner

Leistungstests und unsere jahrelange Markterfahrung ermöglichen uns eine neue Leistungszuordnung der ÖWAMAT. Die Berücksichtigung von weltweiten Klimazonen bewirkt Verbesserungen der jeweiligen Auslegungsdaten

Die angegebenen Leistungsdaten beziehen sich auf gemäßigtes Klima mit Gültigkeit für Europa, weite Teile Süd-Ost-Asiens, Nord- und Südafrika, Teile Nord- und Südamerikas (Klimazone: Blau).

Für trockenes und/oder kühles Klima (Klimazone: Grün) gilt folgender Faktor:

Leistung in Klimazone "Blau" ca. x 1,2

Für warmes und/oder feuchtes Klima (Tropen; Klimazone: Rot) gilt folgender Faktor:

Leistung in Klimazone "Blau" ca. x 0,7

---

Ydelsestests og vores mangeårige markedserfaring gør det muligt, at tilordne ÖWAMAT en ny ydelsesevne. Ved at tage hensyn til verdenens klimazoner kan der opnås en forbedring af de tilsvarende dimensioneringsdata.

De opførte ydelsesdata refererer til moderat klima, som gælder for Europa, store dele af Sydøst-Asien, Nord- og Sydafrika, dele af Nord- og Sydamerika (klimazone: blå).

Ved tørt og/eller køligt klima (klimazone: grøn) gælder følgende faktor:

ydelse i klimazone „blå“ ca. x 1,2

Ved varmt og/eller fugtigt klima (troper; klimazone: rød) gælder følgende faktor:

ydelse i klimazone „blå“ ca. x 0,7

---

Suoritustestimme ja vuosien markkinakokemuksemme mahdollistavat meille ÖWAMAT-erottimien uuden suoritusluokituksen. Maailmanlaajuisten ilmastovyöhykkeiden huomioonottaminen parantaa kyseisiä mitoitusarvoja.

Ilmoitetut suoritustiedot koskevat lauhkeaa ilmastoa ja ne pätevät Euroopalle, suurelle osalle Etelä-Itä-Aasiaa, Pohjois- ja Etelä-Afrikalle, osille Pohjois- ja Etelä-Amerikkaa (ilmastovyöhyke: sininen).

Kuivalle ja/tai viileälle ilmastolle (ilmastovyöhyke: vihreä) pätee seuraava tekijä:

suoritus "sinisellä" ilmastovyöhykkeellä n. x 1,2

Lämpimälle ja/tai kostealle ilmastolle (tropiikki; ilmastovyöhyke: punainen) pätee seuraava tekijä:

suoritus "sinisellä" ilmastovyöhykkeellä n. x 0,7

---

Tester av prestanda och vår mångåriga marknadserfarenhet möjliggör att vi kan göra en ny klassificering av ÖWAMAT. Hänsynstagande till klimatzonerna i hela världen medför förbättringar av respektive prestanda hos apparaterna.

Angivna prestanda hänför sig till tempererat klimat med giltighet för Europa, stora delar av Sydostasien, Nord- och Sydafrika, delar av Nord- och Sydamerika (klimatzon: blå).

För torrt och / eller kyligt klimat (klimatzon: grøn) gäller följande faktor:

Prestanda i klimatzon "blå" ca. x 1,2

För varmt och / eller fuktigt klimat (tropikerna; klimatzon: rød) gäller följande faktor:

Prestanda i klimatzon "blå" ca x 0,7

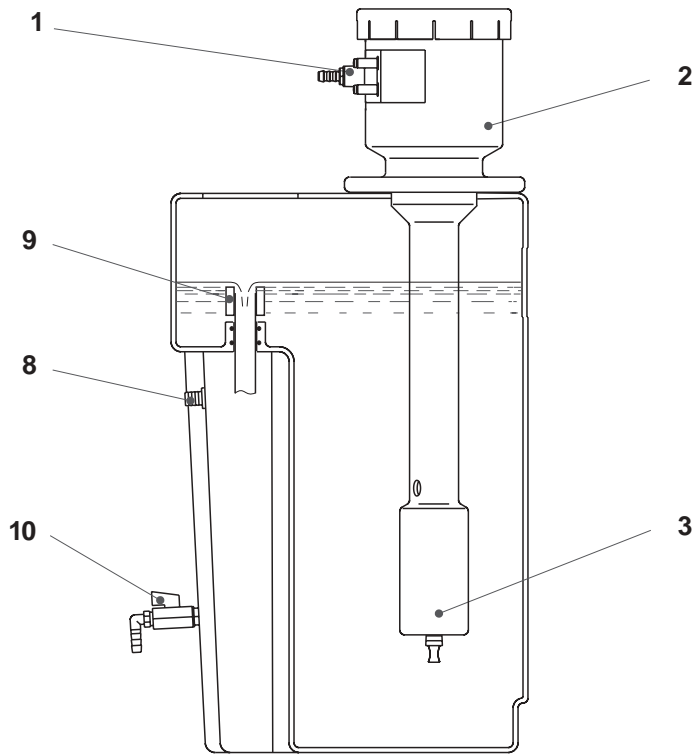

Das ölhaltige Kondensat kann dem **ÖWAMAT** unter Druck (1) zugeführt werden.

Der Überdruck wird in der **Druckentlastungskammer (2)** abgebaut, das Kondensat fließt ohne Verwirbelung beruhigt in den **Trennbehälter**.

Vorhandene Schmutzpartikel sammeln sich im **Schmutzfang (3)**.

Freies Öl trennt sich vom Kondensat und steigt in Tröpfchenform auf.

An der Oberfläche bildet sich eine Ölschicht; bei entsprechender Schichtdicke fließt das Öl automatisch in den überlaufsicHERen **Ölbehälter**.

Vorgereinigtes Kondensat strömt über Steigkanal bzw. Überlaufrohr mittig in die **Filterkammer**.

Das Kondensat durchströmt den zwei-stufigen form- und materialoptimierten **OEKOSORB-Filter**. Kleinste Öltropfen, Kohlenwasserstoffe und Schmutzpartikel werden durch Adsorption zurückgehalten.

Das gereinigte Abwasser fließt über den **Wasserauslauf (8)** ab.

Am **Testhahn (10)** kann jederzeit die Abwasserqualität überprüft werden.

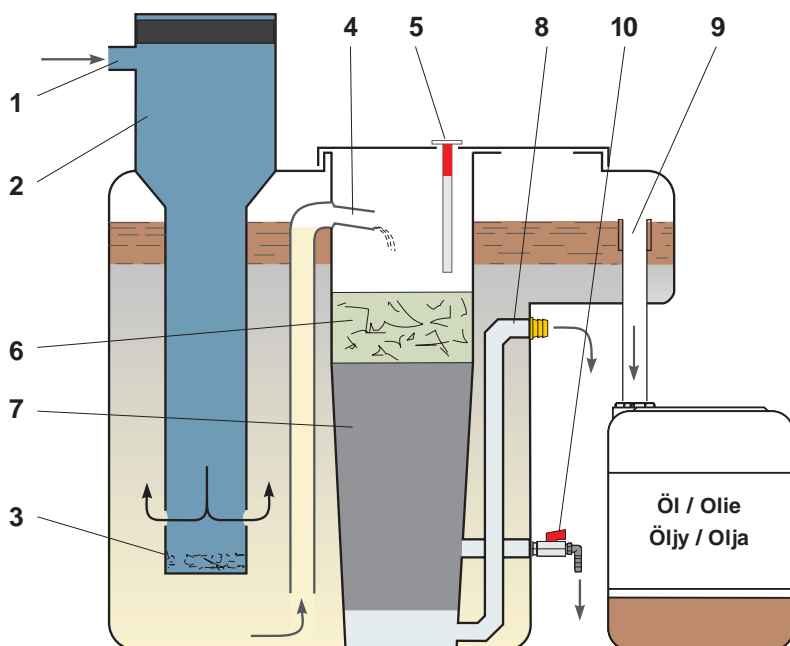

- 1 Kondensateintritt
- 2 Druckentlastungskammer mit
- 3 Schmutzauffangbehälter
- 4 Überlaufrohr
- 5 Niveaumelder
- 6 oleophiler Vorfilter
- 7 Adsorptionsfilter
- 8 Wasserauslauf
- 9 Ölüberlauf, höhenverstellbar
- 10 Probeentnahme-Ventil



**Installation • Installation  
Asenus • Installation**

**deutsch**

**falsch • forkert  
väärin • fel**

**richtig • rigtigt  
oikein • rätt**

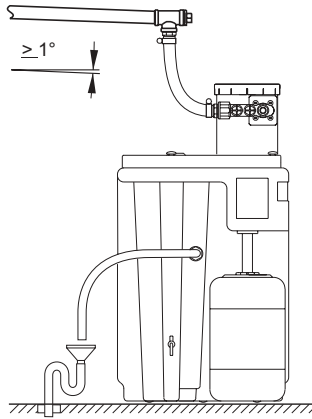
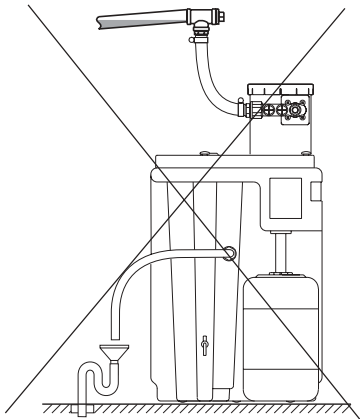

**Beachte: Kontinuierliches Gefälle**  
Die Kondensatsammelleitung stets mit kontinuierlichem Gefälle verlegen (mindestens 1°).

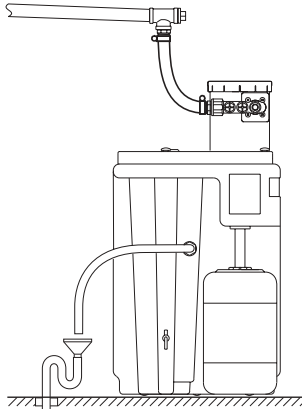
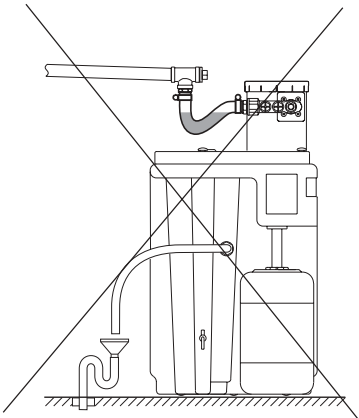

**Beachte: Kontinuierliches Gefälle**  
Wassersack im Zulaufschlauch zur Druckentlastungskammer vermeiden.

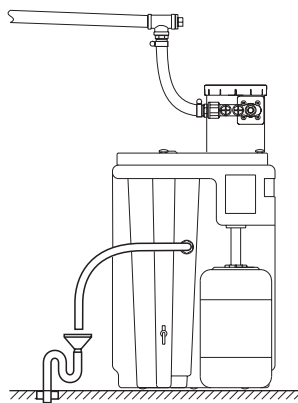
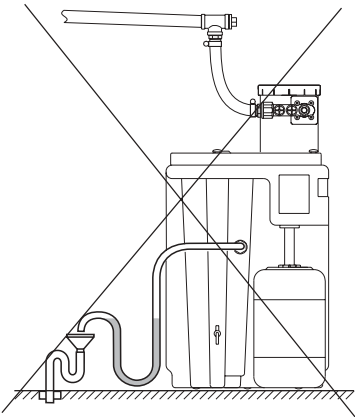

**Beachte: Kontinuierliches Gefälle**  
Wassersack im Ablaufschlauch zum Abwasseranschluss vermeiden.

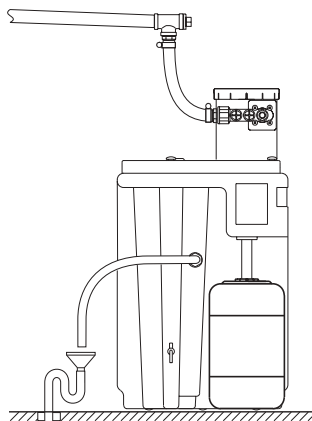
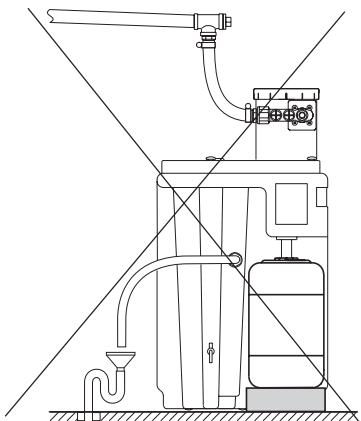

**Beachte: Gleiches Bodenniveau**  
Ölbehälter auf gleichem Bodenniveau aufstellen um Ölauslauf zu ermöglichen.

dansk	finsk	svenska
<p><b>Bemærk: Kontinuerligt fald</b> Udlæg altid kondensatsamleledningen med et kontinuerligt fald (mindst 1°).</p>	<p><b>Huomioi: Jatkuva kaltevuus</b> Asenna lauhteen kokoojaputki jatkuvasti alaspäin suuntaavaksi (vähintään 1°).</p>	<p><b>Observera: Kontinuerlig lutning</b> Kondenssamlingsledningen skall alltid läggas med kontinuerlig lutning (minst 1°).</p>
<p><b>Bemærk: Kontinuerligt fald</b> Undgå vandlomme i tilløbsslangen til trykaflastningskammeret.</p>	<p><b>Huomioi: Jatkuva kaltevuus</b> Vältä vesipusseja paineenalennuskammioon johtavassa tuloletkussa.</p>	<p><b>Observera: Kontinuerlig lutning</b> Undvik att det bildas en vattensäck i tilloppsslangen till tryckavlastningskammaren.</p>
<p><b>Bemærk: Kontinuerligt fald</b> Undgå vandlomme i afløbsslangen til spildevandstilslutningen.</p>	<p><b>Huomioi: Jatkuva kaltevuus</b> Vältä vesipusseja jätevesiliittymään johtavassa poistoletkussa.</p>	<p><b>Observera: Kontinuerlig lutning</b> Undvik att det bildas en vattensäck i avloppsslangen till avloppsvattenanslutningen.</p>
<p><b>Bemærk: Samme gulvniveau</b> Opstil olieopsamlingsbeholder i samme gulvniveau for at muliggøre olieudløb.</p>	<p><b>Huomioi: Tasainen lattiataso</b> Aseta öljynkokoamissäiliö tasaiselle lattiapinnalle öljynpoiston mahdollistamiseksi.</p>	<p><b>Observera: Jämnt underlag</b> Ställ upp oljeuppsamlingsbehållaren på jämnt underlag för att oljan skall kunna rinna ut.</p>

**Kennzeichnung der Original-Filter OEKOSORB®  
Mærkning af original-filter OEKOSORB®  
Alkuperäisten OEKOSORB® suodinten merkintä  
Märkning av OEKOSORB® originalfilter**

**Allgemeine bauaufsichtliche Zulassung  
Deutsches Institut für Bautechnik, Berlin (DIBt)**

Die Filter unterliegen den Bauordnungen der Länder.  
Gewährleistung, Zulassung und wasserrechtliche  
Genehmigung nur bei Verwendung der Original-Filter  
mit Spezial-Aktivkohle OEKOSORB®:

Filter 24 Stunden vor Einsatz wässern!  
Soak filter 24 hours before insertion!  
Tremper le cartouche 24 heures avant l'utilisation.  
Filters voor ingebruikname 24 uur onder water zetten.  
Immergere il filtro nell'acqua 24 h prima dell'uso!  
24h antes de utilizar el filtro remojele!

Herstellungsdatum:

Made in Germany



Der ÖWAMAT ist vom Institut für Bautechnik DIBt Berlin zur Aufbereitung von Kompressorenkondensaten zugelassen. Ein Genehmigungsverfahren zum Betrieb ist nicht erforderlich. Es reicht aus, die ÖWAMAT-Aufstellung bei der regionalen Überwachungsbehörde zu melden.

Örtliche Regelungen zu Aufstellung und Betrieb können von einzelnen Punkten dieser Anleitung abweichen; bitte informieren Sie sich bei der zuständigen Behörde!

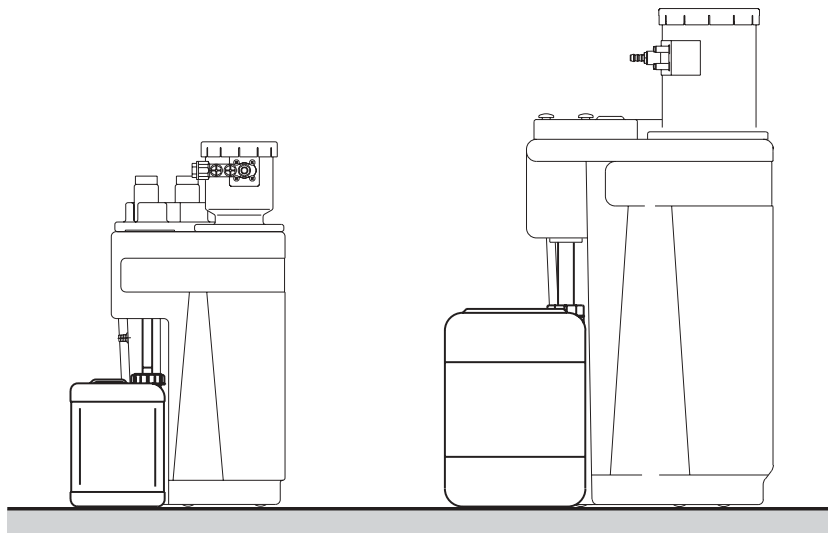

**1. Aufstellbereich**

- **Versiegelte Bodenfläche oder Auffangwanne!** Im Schadenfall darf kein ungereinigtes Kondensat oder Öl in die Kanalisation oder Erdreich gelangen!
- Standfläche muß stabil und eben sein (max. 1° Neigung), damit der ÖWAMAT zuverlässig funktioniert!

**Ölbehälter anschließen**

- auf gleichem Bodenniveau aufstellen wie ÖWAMAT, damit der Ölablauf funktioniert
- Ölablauf-Rohr dicht mit Behälter verschrauben, damit (auch bei ÖWAMAT-Überlastung) kein Öl auslaufen kann

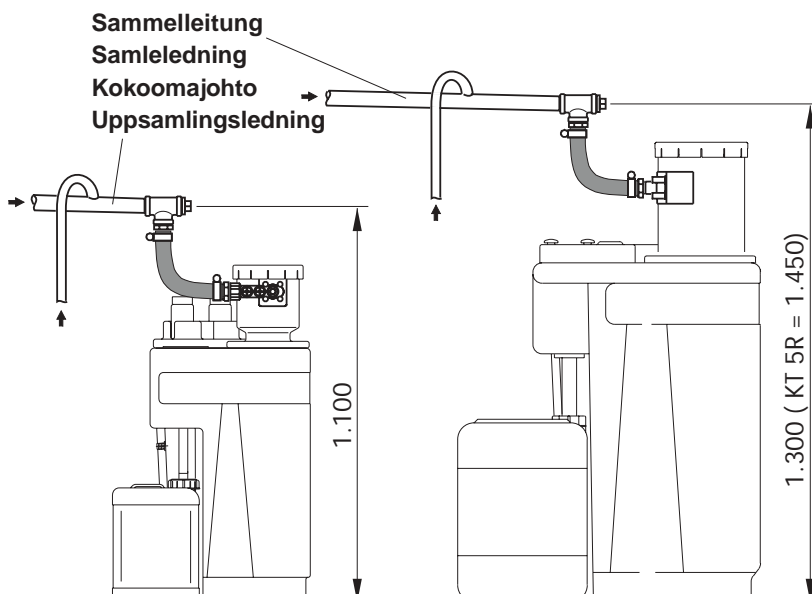

**2. Zulauf**

Bis zu 4 Zulaufstellen sind direkt an den ÖWAMAT anschließbar.

Bei mehr als 4 Zulaufstellen **Sammeleleitung verlegen**

- Ringförmig an der Wand:
  - Nennweite  $\geq$  G1 (DN25)
  - oberhalb vom ÖWAMAT-Einlauf (Höhe **D** über Boden)
  - leichtes Gefälle zum ÖWAMAT hin (mind. 1°)
- Kondensat **von oben** einleiten ("Schwanenhals"-Rohrbogen)

dansk	suomi	svenska
<p>ÖWAMAT er godkendt af „Institut für Bautechnik DIBt“ til rensning af kompressorkondensater. En godkendelseprocedure til drift af ÖWAMATen er ikke nødvendig. Det er tilstrækkeligt, at informere den lokale overvågningsmyndighed om opstillingen af ÖWAMATen.</p> <p>Lokale forskrifter om opstilling og drift kan i enkelte punkter afvige fra denne vejledning; henvend dig til den tilsvarende myndighed for yderligere informationer!</p>	<p>ÖWAMAT on Berliinin rakennustekniikan laitoksen (Institut für Bautechnik DIBt Berlin) hyväksymä kompressorilauhteiden puhdistukseen. Lupamenettely ei ole tarpeen käyttöö varten. Riittää kun ÖWAMAT-erottimen pystytyksestä ilmoitetaan paikalliselle valvontaviranomaiselle.</p> <p>Paikalliset pystytystä ja käyttöö koskevat säännökset voivat poiketa tämän ohjeen yksittäisistä kohdista; ota selvää paikalliselta viranomaiselta!</p>	<p>ÖWAMAT är godkänd för uppärbetning av kompressorkondensat av institutet för byggnadsteknik DIBt Berlin. Ett speciellt tillståndsförfarande för driften krävs inte. Det räcker, att anmäla uppställningen av ÖWAMAT hos den regionala övervakningsmyndigheten.</p> <p>Lokala bestämmelser i fråga om uppställning och drift kan avvika från de olika punkterna i denna anvisning; var vänlig informera Er hos för detta ändamål behörig myndighet!</p>
<p><b>1. Opstillingsområde</b></p> <ul style="list-style-type: none"> <li>• <b>Forseglet gulvflade eller opfangningsbeholder!</b> I skadestilfælde må urensset kondensat eller olie ikke komme ind i kloaken eller jorden!</li> <li>• Standfladen skal være stabil og jævn (maks. 1° hældning), for at ÖWAMATen fungerer opåklageligt!</li> </ul> <p><b>Tilslutte oliebeholderen</b></p> <ul style="list-style-type: none"> <li>• opstil den på samme gulvniveau som ÖWAMATen, for at olieafløbet fungerer.</li> <li>• olieafløbsrøret forskrues tæt med beholderen, så at ingen olie (heller ikke ved ÖWAMAT-overbelastning) kan løbe ud.</li> </ul>	<p><b>1. Pystytysalue</b></p> <ul style="list-style-type: none"> <li>• <b>Tiivis lattiapinta tai keräysallas!</b> Vahinkotapauksessa puhdistamatonta lauhdetta tai öljyä ei saa päästä viemäriverkkoon tai maaperään!</li> <li>• Pystytysalustan on oltava tukeva ja tasainen (kaltevuus maks. 1°), jotta ÖWAMAT toimii luotettavasti!</li> </ul> <p><b>Öljysäiliön liittäminen</b></p> <ul style="list-style-type: none"> <li>• Pystytä samalle lattiatasolle kuin ÖWAMAT, jotta öljyn poisto toimii</li> <li>• Ruuvaa öljynpoistoputki tiiviisti säiliön kiinni, jotta öljyä ei voi vuotaa (myös ÖWAMAT-erottimen ylikuormituksessa)</li> </ul>	<p><b>1. Uppställningsområde</b></p> <ul style="list-style-type: none"> <li>• <b>En skyddslackerad golvyta eller ett uppsamlingskar!</b> I händelse av skada får inget orenat kondensat eller olja rinna ut i avloppssystemet eller i marken!</li> <li>• Uppställningsytan måste vara stadig och jämn (högst 1° lutning), så att ÖWAMAT kan fungera på ett tillfredsställande sätt!</li> </ul> <p><b>Anslutning av oljebehållaren</b></p> <ul style="list-style-type: none"> <li>• Uppställes på samma golvnivå som ÖWAMAT, så att oljeutloppet fungerar!</li> <li>• Oljeutlopps-röret skruvas ordentligt fast vid behållaren, så att (även vid eventuell överbelastning av ÖWAMAT) ingen olja kan rinna ut</li> </ul>
<p><b>2. Tilledning</b></p> <p>Der kan tilsluttes op til 4 tilløbsteder direkte til ÖWAMATen.</p> <p>Skal der tilsluttes flere end 4 tilløbssteder, <b>installeres en sameledning</b></p> <ul style="list-style-type: none"> <li>• i ringform på væggen: <ul style="list-style-type: none"> <li>- lysning G1 (DN25)</li> <li>- ovenfor ÖWAMAT-indløbet (højde D over gulvet)</li> <li>- let hældning mod ÖWAMATen (mindst 1°)</li> </ul> </li> <li>• Kondensatet <b>indledes oppefra</b> („svane Hals“-rørbøjning)</li> </ul>	<p><b>2. Syöttö</b></p> <p>ÖWAMAT-erottimeen voidaan liittää suoraan 4 syöttöjohtoa.</p> <p>Jos syöttöjohtoja on useampi kuin 4, <b>asenna kokoomajohto</b></p> <ul style="list-style-type: none"> <li>• Kehämäisesti seinämässä: <ul style="list-style-type: none"> <li>- nimelliskoko ≥ G1 (DN25)</li> <li>- ÖWAMAT-tulon yläpuolella (korkeus D lattiasta)</li> <li>- hieman laskevasti ÖWAMAT-erottimeen päin (vähint. 1°)</li> </ul> </li> <li>• <b>Johda lauhde ylhäältä</b> („joutse-nenkaula“-putkikaari)</li> </ul>	<p><b>2. Tillflöde</b></p> <p>Upp till 4 tillflödespunkter kan anslutas direkt till ÖWAMAT.</p> <p>Vid mer än 4 tillflödespunkter skall en <b>uppsamlingsledning anordnas</b></p> <ul style="list-style-type: none"> <li>• I cirkulär form på väggen: <ul style="list-style-type: none"> <li>- nominell diameter ≥ G1 (DN25)</li> <li>- ovanför ÖWAMAT:s inlopp (höjd över golvet)</li> <li>- lätt fall i riktning mot ÖWAMAT (minst 1°)</li> </ul> </li> <li>• Kondensat tillförs <b>uppfifrån</b> („Svanhals“ rörkrök)</li> </ul>

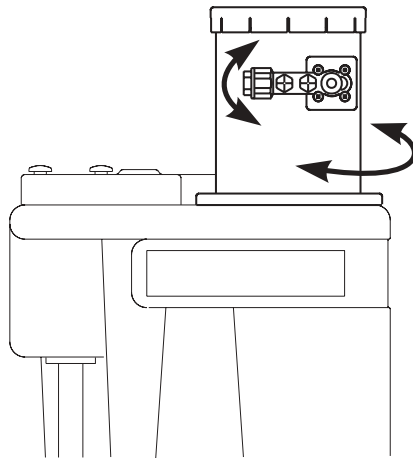

**Zulauf anschließen:**

- Entsprechend der Zulaufriechung können Anschlußadapter und Druckentlastungskammer (DEK) gedreht werden:
  - Schrauben entfernen (bei Anschlußadapter O-Ring und Unterlegscheiben beachten)
  - Anschlußadapter/DEK positionieren
  - Schrauben wieder anziehen
- Zulaufschlauch (di = 13 mm) mit Schlauchschelle an beliebigen Adapter-Eingang anschließen (beigefügte Schlauchtüllen verwenden)
- Kontrollieren, daß freie Anschlüsse mit Verschlußstopfen dicht verschraubt sind!

**Bei Sammelleitung BEKO-Anschlußset verwenden (Zubehör):**

- Schlauchtülle G1 aus Anschlußset (bei ÖWAMAT 2: G1/2) in Anschlußadapter einschrauben

**Kein Kondensat einleiten, bis Inbetriebnahme erfolgt ist!**

**Anschlußset**

ÖWAMAT 2	XZ KT02 AS1
ÖWAMAT 4, 5R	XZ KT04 AS1

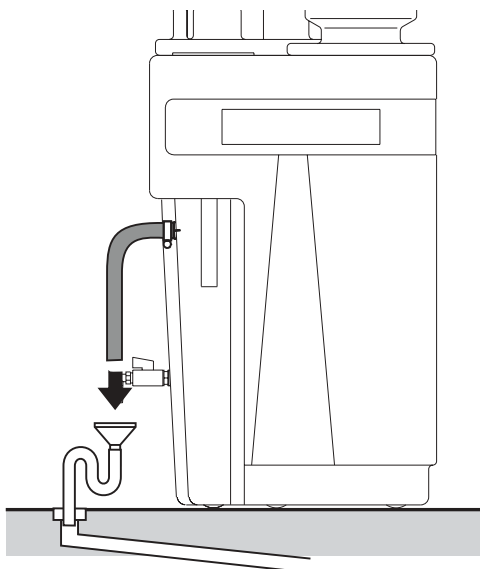
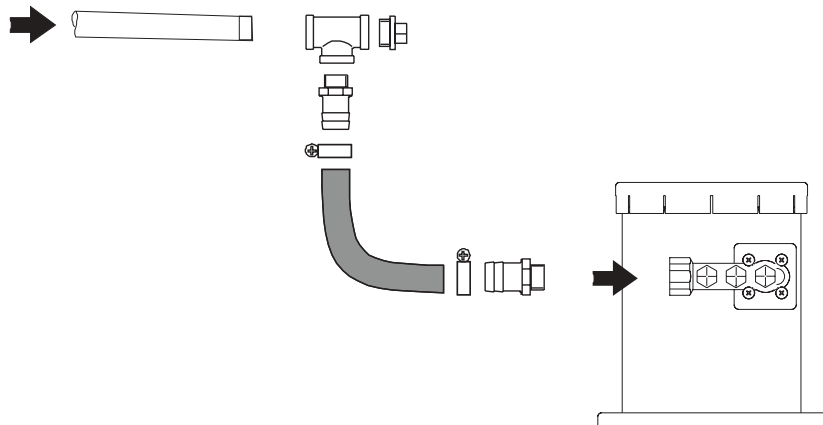

**3. Ablauf:**

- Muß unterhalb vom Wasserauslauf des ÖWAMAT sein
- Als Geruchverschluß Siphon vorsehen

**Ablauf anschließen:**

- Schlauch mit stetem Gefälle zum Abwasseranschluß (Siphon) verlegen

dansk	suomi	svenska
<p><b>Tilslutte tilledning:</b></p> <ul style="list-style-type: none"> <li>• Alt efter tilløbsretning kan tilslutningsadapter og trykaflastningskammer (TAK) drejes: <ul style="list-style-type: none"> <li>- Fjern skrueerne (vær ved tilslutningsadapter opmærksom på O-ring og underlagsskiver)</li> <li>- Positionér tilslutningsadapter/TAK</li> <li>- Stram skrueerne igen</li> </ul> </li> <li>• Tilløbsslangen (di = 13 mm) tilsluttes med spændebånd til vilkårlig adapterindgang (anvend vedlagte slangetyller)</li> <li>• Kontrollér, at frie tilslutninger er godt lukkede med bundpropper!</li> </ul> <p><b>Anvend BEKO-tilslutningssæt ved samleledninger (tilbehør):</b></p> <ul style="list-style-type: none"> <li>- Slangetyille G1 fra tilslutningssæt (ved ÖWAMAT 2: G½) skrues ind i tilslutningsadapteren</li> </ul> <p><b>Der må ikke indledes kondensat, inden ibrugtagningen er gennemført!</b></p> <p><b>Tilslutningssæt</b>  ÖWAMAT 2            XZ KT02 AS1  ÖWAMAT 4, 5R      XZ KT04 AS1</p>	<p><b>Tulon liittäminen:</b></p> <ul style="list-style-type: none"> <li>• Liitäntäadaptereita ja paineenkevennyskammiota (DEK) voidaan kiertää tulosuunnan mukaan: <ul style="list-style-type: none"> <li>- Poista ruuvit (muista liitäntäadapterin O-rengas ja aluslevyt)</li> <li>- Asemoi liitäntäadapteri/DEK paikalleen</li> <li>- Kiristä ruuvit jälleen kiinni</li> </ul> </li> <li>• Liitä tuloletku (di = 13 mm) letkusidettä käyttäen johonkin adapterituloon (käytä mukana toimitettuja letkumuhveja)</li> <li>• Tarkasta, että vapaat liitännät on suljettu tiiviisti kiinni sulikutulpilla!</li> </ul> <p><b>Käytä kokoomajohdolle BEKO-liitäntävarusteita (lisävaruste):</b></p> <ul style="list-style-type: none"> <li>- Ruuvaa liitäntävarusteissa oleva letkumuhvi G1 (ÖWAMAT 2: G½) liitäntäadapteriin</li> </ul> <p><b>Älä johda lauhdetta, kunnes käyttöönotto on tapahtunut!</b></p> <p><b>Liitäntäsarja</b>  ÖWAMAT 2            XZ KT02 AS1  ÖWAMAT 4, 5R      XZ KT04 AS1</p>	<p><b>Anslutning av tilloppet:</b></p> <ul style="list-style-type: none"> <li>• Beroende på till tilloppets riktning kan anslutningsadapter och tryckavlastningskammare (DEK) vridas: <ul style="list-style-type: none"> <li>- tag bort skruvarna (vid anslutningsadaptern observera O-ringen och underläggsskivorna)</li> <li>- positionera anslutningsadapter/DEK</li> <li>- drag åt skruvarna igen</li> </ul> </li> <li>• Anslut tilloppsslangen (diam. = 13 mm) med slangklämma på valfri adapteringång (använd medföljande slangbussningar)</li> <li>• Kontrollera, att lediga anslutningar är ordentligt igenskruvade med förslutningsproppar!</li> </ul> <p><b>Vid uppsamlingsledning användes BEKO anslutningsset (tillbehör):</b></p> <ul style="list-style-type: none"> <li>- skruva slangbussningen G1 från anslutningssetet (vid ÖWAMAT 2: G½) in i anslutningsadaptern</li> </ul> <p><b>Led inte in något kondensat förrän anläggningen tagits i drift!</b></p> <p><b>Anslutningsset</b>  ÖWAMAT 2            XZ KT02 AS1  ÖWAMAT 4, 5R      XZ KT04 AS1</p>
<p><b>3. Afløb</b></p> <ul style="list-style-type: none"> <li>• Skal være nedenfor ÖWAMATs vandafløb</li> <li>• Som vandlås anvendes en sifon</li> </ul> <p><b>Tilslutte afløb:</b></p> <ul style="list-style-type: none"> <li>• Slangen installeres med kontinuerlig hældning mod vandtilslutningen (sifon).</li> </ul>	<p><b>3. Poisto:</b></p> <ul style="list-style-type: none"> <li>• on sijaittava ÖWAMAT-erottimen vedenpoiston alapuolella</li> <li>• Asenna sifoni hajulukoksi</li> </ul> <p><b>Poiston liittäminen:</b></p> <ul style="list-style-type: none"> <li>• Asenna letku koko matkalta laskevasti jätevesiliitäntään (sifoniin)</li> </ul>	<p><b>3. Avlopp:</b></p> <ul style="list-style-type: none"> <li>• Måste placeras nedanför ÖWAMAT:s vattenavlopp</li> <li>• Använd en sifon som luktspär</li> </ul> <p><b>Anslutning av avloppet:</b></p> <ul style="list-style-type: none"> <li>• Drag en slang med kontinuerligt fall till anslutningen för avloppsvatten (sifon)</li> </ul>

**ÖWAMAT mit Heizung (optional):**

- Beigefügte Installations- und Betriebsanleitung Heizung beachten!
- Die elektrische Installation nur von befugtem Fachpersonal durchführen lassen!

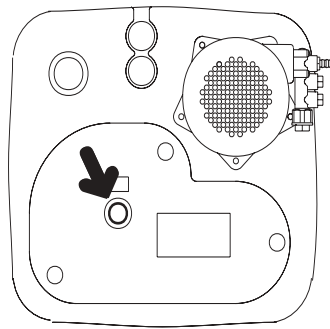
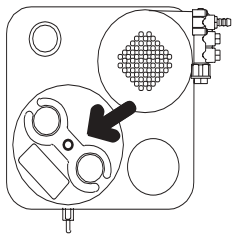

**Niveaumelder**

**Beweglichkeit testen**

- Deckel öffnen
- Deckel umdrehen  
→ Niveaumelder muß durch Eigengewicht herauskommen
- Deckel wieder montieren und Sterngriffe handfest anziehen

**Inbetriebnahme • Ibrugtagning  
Käyttöönotto • Idrifttagande**

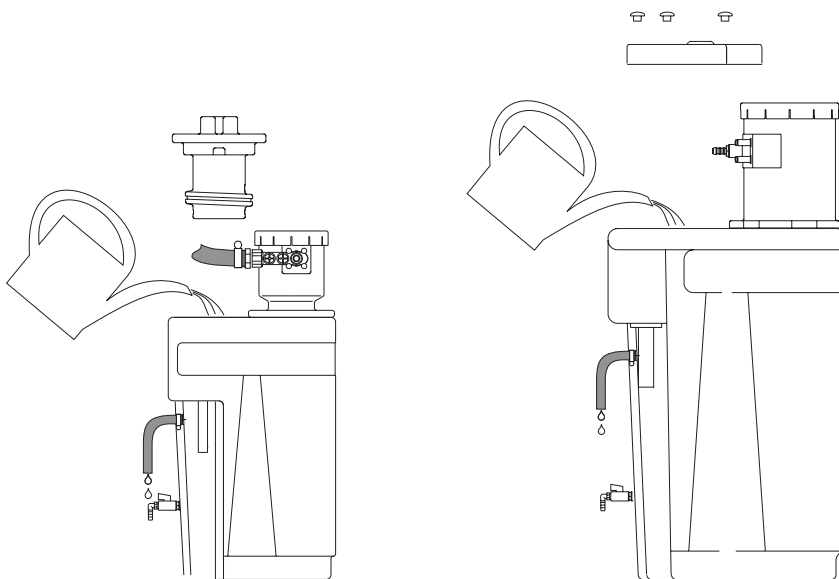

**1. ÖWAMAT mit Frischwasser füllen**

- Deckel öffnen
- Kontrollieren ob Kunststoffbeutel um OEKOSORB-Filter entfernt ist!
- Wasser einfüllen: Behälter und Filterkammer füllen sich
- Wenn Wasser am Wasserauslauf austritt, Zufuhr abstellen

**2. Ölablauf kontrollieren**

- bei beruhigtem Wasserstand sollte der Verstellring 1cm über Wasser-niveau sein (Werkseinstellung)
- Deckel schließen

Durch allmähliche Wässerung des Filters sinkt der Wasserpegel:

- Ggfs. Frischwasser nachfüllen

**Der ÖWAMAT ist betriebsbereit:**

- Kondensat kann eingeleitet werden.

Das gereinigte Wasser kann anfangs schwarz gefärbt sein (Kohlestaub). Dies ist **keine Beeinträchtigung der Funktion**.

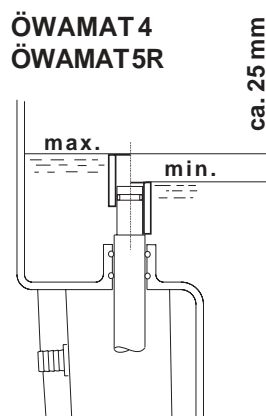
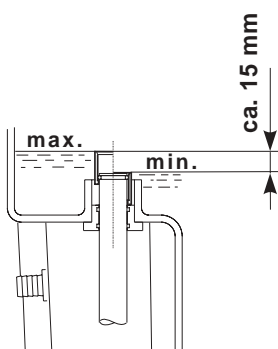

dansk	suomi	svenska
<p><b>ÖWAMAT med opvarmning (option):</b></p> <ul style="list-style-type: none"> <li>• Vær opmærksom på den vedlagte installations- og driftsvejledning!</li> <li>• Den elektriske installation må kun udføres af autoriseret fagpersonale!</li> </ul>	<p><b>Lämmityksellä varustettu ÖWAMAT (optio):</b></p> <ul style="list-style-type: none"> <li>• Ota huomioon lämmityksen mukana oleva asennus- ja käyttöohje!</li> <li>• Anna sähköasennus vain valtuutetun ammattihenkilöstön tehtäväksi!</li> </ul>	<p><b>ÖWAMAT med uppvärmning (tillval):</b></p> <ul style="list-style-type: none"> <li>• Beakta bifogad installations- och driftsanvisning uppvärmning!</li> <li>• Den elektriska installationen får endast utföras av behörig fackpersonal!</li> </ul>
<p><b>Niveaumelder</b></p> <p><b>Kontrollér bevægeligheden</b></p> <ul style="list-style-type: none"> <li>• Åbn låget</li> <li>• Vend låget → Niveaumelderens skal komme ud ved hjælp af egenvægten</li> <li>• Låget monteres igen og stjernegrebene strammes håndfaste.</li> </ul>	<p><b>Tasonilmoitin</b></p> <p><b>Liikkuvuuden testaaminen</b></p> <ul style="list-style-type: none"> <li>• Avaa kansi</li> <li>• Kierrä kansi toisinpäin → Tasonilmoittimen on tultava ulos omalla painollaan</li> <li>• Asenna kansi takaisin paikalleen ja kiristä tähtikahvat käsilujalle</li> </ul>	<p><b>Nivåvakt:</b></p> <p><b>Kontrollera rörligheten</b></p> <ul style="list-style-type: none"> <li>• Öppna locket</li> <li>• Vrid om locket → nivåvakten måste ramla ut på grund av sin egen vikt.</li> <li>• Montera på locket igen och drag åt stjärngreppen ordentligt</li> </ul>
<p><b>1. Fyld ÖWAMATen med ferskvand</b></p> <ul style="list-style-type: none"> <li>• Åbn låget</li> <li>• Kontrollér, om plastposen omkring OEKOSORB-filtret er fjernet.</li> <li>• Påfyld vand: Beholder og filterkammer fyldes</li> <li>• Når der træder vand ud ved vandafløbet, slukkes for tilførslen.</li> </ul> <p><b>2. Kontrollér oliefløb</b></p> <ul style="list-style-type: none"> <li>• ved rolig vandstand bør indstillingsringen være 1 cm over vandniveau (fabriksindstilling)</li> <li>• Luk låget</li> </ul> <p>På grund af den gradvise opblødning af filteret synker vandniveauet:</p> <ul style="list-style-type: none"> <li>• Påfyld ferskvand om nødvendigt</li> </ul> <p><b>ÖWAMATen er driftsklar:</b></p> <p>→ Kondensat kan indledes.</p> <p>Det rensede vand kan i begyndelsen være sort (kulstøv). <b>Dette er ingen forringelse af funktionen.</b></p>	<p><b>1. Täytä Öwamat-erottimeen tuoretta vettä</b></p> <ul style="list-style-type: none"> <li>• Avaa kansi</li> <li>• Tarkasta, onko muovipussi poistettu OEKOSORB-suodattimesta.</li> <li>• Täytä vettä: säiliö ja suodinkammio täyttyvät</li> <li>• Kun vettä tulee vedenpoistosta ulos; pysäytä syöttö</li> </ul> <p><b>2. Öljyn poiston tarkastaminen</b></p> <ul style="list-style-type: none"> <li>• Vakaalla vedenpinnalla säätörenkaan tulisi olla 1 cm vedenpintaa korkeammalla (tehdassäätö)</li> <li>• Sulje kansi</li> </ul> <p>Vedentaso laskee suotimen imiessä vähitellen vettä:</p> <ul style="list-style-type: none"> <li>• Lisää tarvittaessa tuoretta vettä</li> </ul> <p><b>ÖWAMAT on käyttövalmis:</b></p> <p>→ siihen voidaan johtaa lauhdetta.</p> <p>Puhdistettu vesi saattaa olla alussa mustaksi värjäytynyttä (hiilipölyä). <b>Tämä ei haittaa toimintaa.</b></p>	<p><b>1. Fyll ÖWAMAT med färskvatten</b></p> <ul style="list-style-type: none"> <li>• Öppna locket</li> <li>• Kontrollera att plastpåsen runt omkring OEKOSORB-filtret har tagits bort.</li> <li>• Fyll på vatten: behållaren och filterkammaren fylls</li> <li>• Om vatten rinner ut vid vattenavloppet, stäng av tillförseln</li> </ul> <p><b>2. Kontrollera rörligheten</b></p> <ul style="list-style-type: none"> <li>• Då vattenytan är stilla bör regleringsringen ligga 1 cm över vattennivån (fabriksinställning)</li> <li>• Stäng locket</li> </ul> <p>Genom successiv vattenpåfyllning av filtret sjunker vattenytan:</p> <ul style="list-style-type: none"> <li>• Vid behov fyll på färskvatten</li> </ul> <p><b>ÖWAMAT är klar för drift:</b></p> <p>→ Kondensat kan ledas in.</p> <p>Det renade vattnet kan till att börja med vara svartfärgat (kolpulver). Detta har <b>ingen påverkan på funktionen.</b></p>

**Wartung • Vedligeholdelse  
Huolto • Underhåll**

**deutsch**

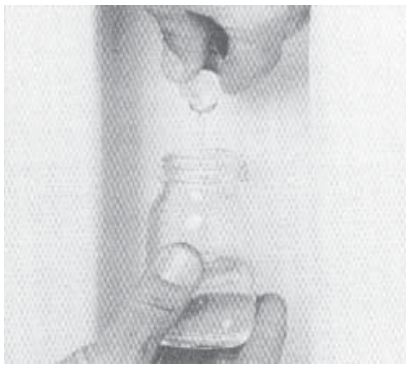

**Abwasser-Kontrolle wöchentlich**

- Testglas am Testhahn füllen
- Trübung mit Referenz vergleichen:

Wenn Probe klarer als Referenz

→ Filter o.k.

Wenn Probe **trüber** als Referenz

→ **Filterwechsel vornehmen!**

**Achtung:**

**Niemals Fremdflüssigkeit in Druckentlastungskammer gießen! Filterwirkung des ÖWAMAT kann beeinträchtigt werden!**

**Europäischer Abfallschlüssel / europæisk affaldskode  
Eurooppalainen jätekuodi / Europeisk avfallskod**

**EWC 13 02 05** (Mineralöle / Mineral olie / Mineral öljy / Mineral olja)

**EWC 13 02 06** (Synthetiköle / Syntetisk olie / Synteettinen öljy / Syntetisk olja)

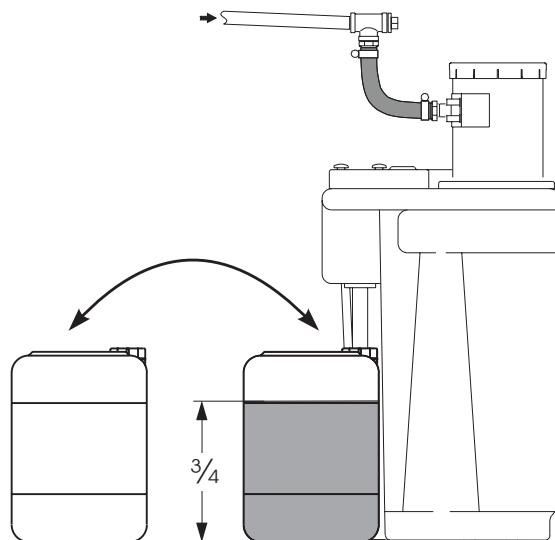

**Ölbehälter-Kontrolle**

- Bei  $\frac{3}{4}$ - Füllung: Ölbehälter gegen leeren austauschen
- Angefallenes Öl als **Altöl** entsorgen

**Es fällt kein Öl an:**

Je nach Auslastung und Kondensatbeschaffenheit fließt erst nach Monaten Öl in den Behälter. Dies ist normal, weil sich im ÖWAMAT zunächst eine dicke Ölschicht bilden muß.

**Wasser im Ölbehälter:**

- Ölablauf zu niedrig eingestellt (siehe Inbetriebnahme, Seite 16)
- ÖWAMAT wird zeitweise überlastet
  - Verdichterleistung überprüfen (siehe Seite 6)
  - Kondensatableitstellen prüfen nur BEKOMAT verwenden BEKOMAT-Anleitung beachten

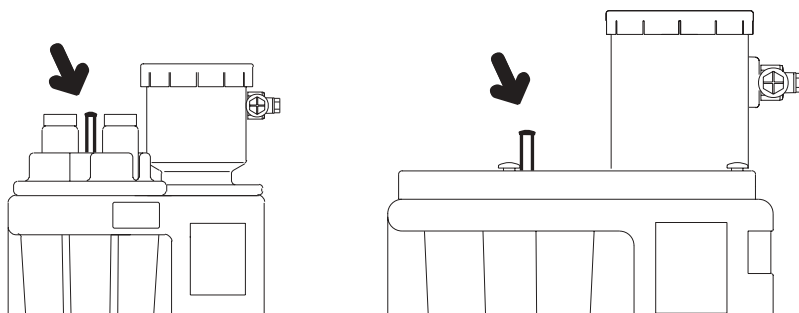

**Niveaumelder-Kontrolle**

**Niveaumelder ist angestiegen**



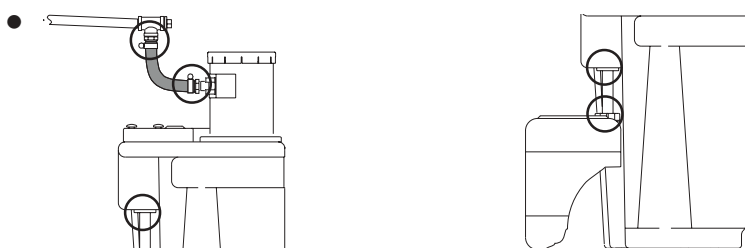

- Filter verblockt
  - Filterzustand überprüfen, bei Bedarf Filter wechseln
- Wasserablauf behindert
  - Für freien Ablauf sorgen
- ÖWAMAT überlastet
  - Verdichterleistung überprüfen



**Dichtigkeits-Kontrolle**

- Schläuche und Anschlüsse ggfs. Verschraubungen nachziehen oder Teile auswechseln
- Behälter dicht ?  
Bei Leckage Hersteller informieren

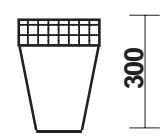
dansk	suomi	svenska
<p><b>Spildevands-kontrol hver uge</b></p> <ul style="list-style-type: none"> <li>Fyld prøveglasset ved prøvehanen</li> <li>Sammenlign prøvens uklarhed med referencevæsken:</li> </ul> <p>Hvis prøven er mere klar end referencen? → filtro o.k.</p> <p>Hvis prøven er <b>mere uklar</b> end referencen → <b>Udskift filteret/filtrene!</b></p> <p><b>OBS:</b> <b>Hæld aldrig fremmedvæsker ind i trykaflastningskammeret! Det kan have negativ indflydelse på ÖWAMATs filtreringsevne!</b></p>	<p><b>Jäteveden tarkastus viikoittain</b></p> <ul style="list-style-type: none"> <li>Täytä testilasi testihanasta</li> <li>Vertaa sameutta vertailuväriin:</li> </ul> <p>Jos näyte on kirkkaampaa kuin vertailuväri → suodin o.k</p> <p>Jos näyte on <b>sameampää</b> kuin vertailuväri → <b>vaihda suodin!</b></p> <p><b>Huomio:</b> <b>Älä koskaan kaada vierasta nestettä paineenkevennyskam-mioon! ÖWAMAT-erottimen suoda-tusvaikutus voi kärsiä!</b></p>	<p><b>Kontroll av avloppsvattnet - en gång i veckan</b></p> <ul style="list-style-type: none"> <li>Fyll provglasets vid provkranen</li> <li>Jämför grumligheten med referen-sen:</li> </ul> <p>Om provet är klarare än referensen → filtret är OK</p> <p>Om provet är <b>grumligare</b> än referen-sen → <b>byt filtret!</b></p> <p><b>WARNING:</b> <b>Häll aldrig främmande vätska i tryckavlastningskammaren! ÖWAMAT:s filtreringsfunktion kan påverkas!</b></p>
<p><b>Oliebeholder-kontrol</b></p> <ul style="list-style-type: none"> <li>Ved ¾-fyldningsniveau: Udskift oliebeholderen mod en tom</li> <li><b>Olie, der er opstået</b>, bortskaffes som affaldsolie</li> </ul> <p><b>Der opstår ingen olie:</b> Alt efter udlastning og kondensat-sammensætning flyder der først olie ind i beholderen efter et par måneder. Dette er normalt, fordi der først skal dannes et tykt olielag inde i ÖWAMATen.</p> <p><b>Vand i oliebeholderen:</b></p> <ul style="list-style-type: none"> <li>Olieafløbet indstillet for lavt (se lbrugtagning, side 16)</li> <li>ÖWAMAT til tider overbelastet → Kontrollér kompressorydelsen (se side 6)</li> <li>→ Kontrollér kondensatudlednings-steder Brug kun BEKOMAT Overhold BEKOMAT vejledning</li> </ul>	<p><b>Öljysäiliön tarkastus</b></p> <ul style="list-style-type: none"> <li>¾ täynnä: Vaihda öljysäiliö tyhjän</li> <li>Hävitä kerääntynyt öljy <b>jäteöljynä:</b></li> </ul> <p><b>Öljyä ei synny:</b> Kuormituksesta ja lauhteen laadusta riippuen öljyä virtaa säiliöön vasta muutaman kuukauden kuluttua. Tämä on normaalia, koska ÖWAMAT-erottimeen täytyy ensiksi muodostua paksu öljykerros.</p> <p><b>Vettä öljysäiliössä:</b></p> <ul style="list-style-type: none"> <li>Öljyn poisto on säädetty liian alhai-seksi (ks. käyttöönotto, sivu 16)</li> <li>ÖWAMAT on ajoittain ylikuormit-tunut → Tarkasta kompressorin teho (ks. sivu 6)</li> <li>→ Tarkasta kondensaatin poista käytä vain BEKOMAT:ia noudata BEKOMAT:in ohjeita</li> </ul>	<p><b>Kontroll av oljebehållaren:</b></p> <ul style="list-style-type: none"> <li>Vid ¾ fylldnad: byt ut oljebehållaren mot en tom sådan</li> <li>Deponera uppkommande olja som <b>spillolja:</b></li> </ul> <p><b>Ingen olja utfälles:</b> Allt efter belastning och kondensatets beskaffenhet rinner olja ned i behål-laren först efter några månader. Detta är normalt, eftersom det i ÖWAMAT till att börja med måste bildas ett tjockt oljeskikt.</p> <p><b>Vatten i oljebehållaren:</b></p> <ul style="list-style-type: none"> <li>oljeutloppet är inställt för lågt (se idrifttagande, sidan 16)</li> <li>ÖWAMAT överbelastas periodvis → kontrollera kompressorns effekt (se sidan 6)</li> <li>→ Kontrollera kondensatavled-ningsställena använd endast BEKOMAT beakta BEKOMAT driftsanvisning</li> </ul>
<p><b>Niveaumelder-Kontrol</b></p> <p><b>Niveaumeldereren er steget</b></p> <ul style="list-style-type: none"> <li>Filter blokeret → Kontrollér filtertilstand, udskift filter efter behov</li> <li>Vandet kan ikke løbe af → Sørg for frit afløb</li> <li>ÖWAMAT overbelastet → Kontrollér kompressorydelsen</li> </ul>	<p><b>Tasonilmoittimen tarkastus</b></p> <p><b>Tasonilmoitin kohonnut</b></p> <ul style="list-style-type: none"> <li>Suodin lukkiutunut → Tarkasta suotimen kunto, vaihda suodin tarvittaessa</li> <li>Veden poisto estynyt → Pidä huoli, että vesi voi poistua vapaasti</li> <li>ÖWAMAT ylikuormittunut → Tarkasta kompressorin teho</li> </ul>	<p><b>Kontroll av nivåvakten</b></p> <p><b>Nivåvakten har ökat</b></p> <ul style="list-style-type: none"> <li>Filtret är igensatt → kontrollera filtrets tillstånd, byt filtret vid behov</li> <li>Vattenavloppet är stoppat → se till att avloppet rensas</li> <li>ÖWAMAT är överbelastad → kontrollera kompressorns effekt</li> </ul>
<p><b>Tæthedskontrol</b></p> <ul style="list-style-type: none"> <li>Slanger og tilslutninger om nødvendigt strammes forskru-ningerne eller dele udskiftes</li> <li>Beholder tæt? Ved lækage skal fabrikanten informeres</li> </ul>	<p><b>Tiivyyden tarkastus</b></p> <ul style="list-style-type: none"> <li>Letkut ja liittännät kiristä tarvittaessa kierrelitokset tai vaihda osat</li> <li>Säiliö tiivis? Ota yhteys valmistajaan vuodoissa.</li> </ul>	<p><b>Kontroll av tätheten</b></p> <ul style="list-style-type: none"> <li>Drag åt slangar och anslutningar och även forskruvningar om så är nödvändigt eller byt ut erforderliga delar</li> <li>Är behållaren tät? Underrätta tillverkaren i händelse av läckage</li> </ul>

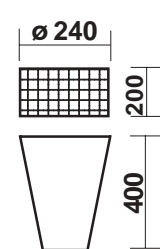
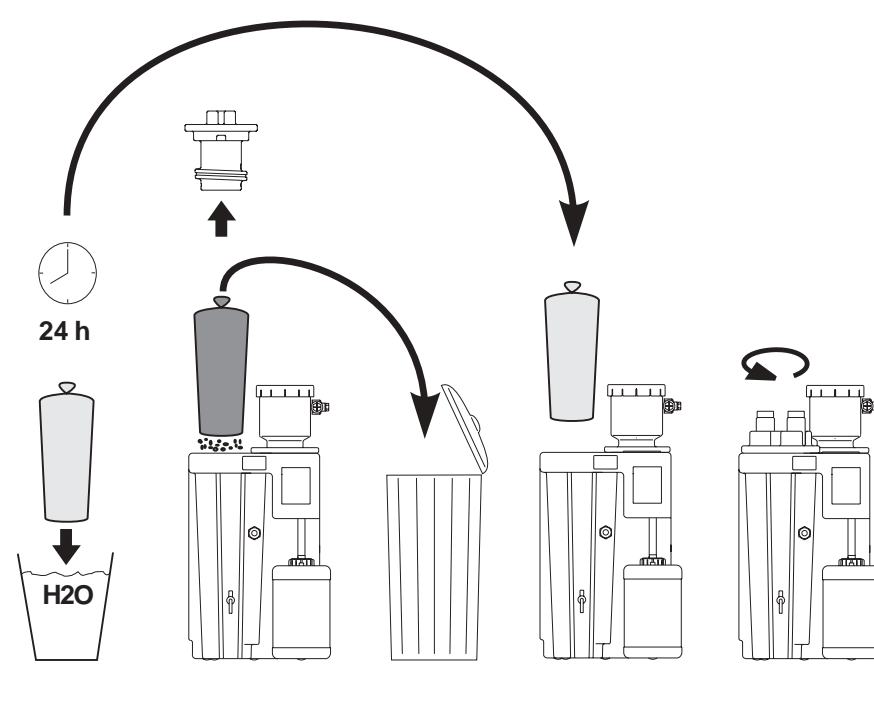
Wartung • Vedligeholdelse Huolto • Underhåll						deutsch
	Vorfilter Forfilter Esisuodin Förfilter  I	Adsorptionsfilter Adsorptionsfilter Adsorptiosuodin Adsorptionsfilter  I	Gewicht Vægt Paino Vikt  kg	Abmessungen Dimensioner Mitat Mått  mm	Bestell-Nr. Ordre-nr. Tilaus-nro Beställings Nr.	<b>Filterwechsel</b> Erforderlich, wenn - ablaufendes Wasser trüb ist (siehe Abwasser-Kontrolle) - Filter verblockt ist (siehe Niveaumelder-Kontrolle)  <b>Achtung:</b> <ul style="list-style-type: none"> <li>• Gemäß §19i WHG "Sorgfaltspflicht des Betreibers" muß stets ein Original OEKOSORB-Filter-Set bevorratet werden.</li> <li>• Zur Funktionssicherheit nur OEKOSORB-Filter-Set verwenden, erkennbar an Beschriftung und Prüfplombe!</li> <li>• Bei Einsatz von Fremdfiltern erlischt die "Allgemeine bauaufsichtliche Zulassung" sowie der Anspruch aus Beseitigung von Sachmängeln innerhalb von 2 Jahren nach Rechnungsdatum.</li> <li>• Neue Filter müssen vor dem Einsetzen gewässert werden.</li> <li>• Kunststoffbeutel beim Einsetzen der Filter entfernen.</li> </ul>
<b>ÖWAMAT 2</b>	1 x 2	1 x 3 (konisch/conical)	1,0		XV KT02 AF1	
<b>ÖWAMAT 4</b>	1 x 4,5	1 x 8 (konisch/conical)	3,0		XV KT04 AF1	
<b>ÖWAMAT 5R</b>	1 x 9	1 x 17 (konisch/conical)	4,5		XV KT5R AF1	
 <p><b>EWC 0613 02 = Europäischer Abfallschlüssel European waste disposal key Code européen de déchet Europese afvalsleutel</b></p>						<b>Durchführung</b> <ol style="list-style-type: none"> <li>1. Neues OEKOSORB-Filter-Set bereitstellen, PE- Verpackung des Sets für Entsorgung der verbrauchten Filter verwenden, Filter ca. 24 h in Leitungswasser wässern.</li> <li>2. Kondensatzulauf absperren (siehe "Schmutzauffang reinigen" Seite 22)!</li> <li>3. ÖWAMAT-Deckel öffnen</li> <li>4. Überlaufrohr herausdrehen (beigefügte Handschuhe benutzen)</li> <li>5. Filter herausheben, abtropfen lassen und in PE-Verpackung dicht verpacken</li> <li>6. Filterbereich und Überlaufrohr von Schmutz reinigen</li> <li>7. Neuen Filter langsam einsetzen, handfest nach unten andrücken</li> <li>8. Überlaufrohr und Deckel wieder montieren</li> <li>9. Kondensatzulauf wieder öffnen</li> <li>10. Verbrauchten Filter ordnungsgemäß entsorgen</li> </ol>

dansk	suomi	svenska
<p><b>Filterudskiftning</b></p> <p>Nødvendig, hvis</p> <ul style="list-style-type: none"> <li>- afløbende vand er uklart (se Spildevandskontrol)</li> <li>- filteret er blokeret (se Niveaumelderkontrol)</li> </ul> <p><b>OBS:</b></p> <ul style="list-style-type: none"> <li>• I henhold til §19i WHG (vandloven) „Ejerens pligter“ skal der altid opbevares et original OEKOSORB-filter-sæt i reserve.</li> <li>• For at sikre funktionsdygtigheden må der kun anvendes OEKOSORB-filter-sæt, som kan kendes på mærkning og kontrolplombe!</li> <li>• Anvend ingen filtre fra andre firmaer, <b>da ellers den generelle godkendelse af byggetilsynet ophører</b>, og ÖWAMATs funktionsdygtighed (spildevandskvalitet, udnyttelsesgrad, levetid) ikke er garanteret.</li> <li>• Nye filtre skal udblødes i vand inden de sættes ind.</li> <li>• Plastpose fjernes ved isætning af filterne.</li> </ul>	<p><b>Suotimen vaihto</b></p> <p>Tarpeen, kun</p> <ul style="list-style-type: none"> <li>- poistuva vesi on sameaa (ks. jäteveden tarkastus)</li> <li>- suodin on lukkiutunut (ks. tasonilmoittimen tarkastus)</li> </ul> <p><b>Huomio:</b></p> <ul style="list-style-type: none"> <li>• Lakisääteisesti (Saksassa §19i WHG „Käyttäjän huolellisuusvelvollisuus“) varastossa on pidettävä aina yhtä OEKOSORB-suodinsarjaa.</li> <li>• Käytä toimintavarmuuden vuoksi vain OEKOSORB-suodinsarjaa, sen tunnistaa tekstistä ja tarkastusplombista!</li> <li>• Älä käytä vieraita suotimia, <b>koska yleinen rakennusvalvontaviranomaisen lupa ei ole enää voimassa</b> ja ÖWAMAT-erottimen toiminta (jäteveden laatu, kuormitus, käyttöikä) ei ole tällöin myöskään enää varmaa.</li> <li>• Uusia suodattimia on liotettava vedessä ennen asentamista.</li> <li>• Poista muovipussi ennen suodattimen asentamista.</li> </ul>	<p><b>Filterbyte</b></p> <p>Erforderligt om:</p> <ul style="list-style-type: none"> <li>- det uttrinnande vattnet är grumligt (se kontroll av avloppsvattnet)</li> <li>- filtret är igensatt (se kontroll av nivåvakten)</li> </ul> <p><b>Varning:</b></p> <ul style="list-style-type: none"> <li>• Enligt § 19i WHG ”Användarens skyldighet till noggrannhet” måste alltid ett original OEKOSORB-filter hållas i lager.</li> <li>• För funktionell säkerhet skall endast OEKOSORB-filterset användas, vilket kan identifieras genom befintlig text och kontrollplombering!</li> <li>• Använd inga främmande filter, eftersom <b>det allmänna byggnadsrättsliga upphör att gälla</b> och ÖWAMAT:s funktion (avloppsvattnets kvalitet, kapacitet, livslängd) inte garanteras.</li> <li>• Nya filter måste vattnas före insättningen.</li> <li>• Ta på plastpåsen innan filtren sätts in.</li> </ul>
<p><b>Gennemførelse af filterudskiftning</b></p> <ol style="list-style-type: none"> <li>1. Et nyt OEKOSORB-filter-sæt stilles parat, benyt altid sættets PE-embalage til bortskaffelse af de brugte filtre, filteret udblødes i vand i ca. 24 timer</li> <li>2. Kondensattilløbet spærres (se „Rensning af smudsopsamlingsbeholderen“ side 22)!</li> <li>3. Åbn ÖWAMAT-låget</li> <li>4. Overløbsrøret drejes ud (benyt de vedlagte handsker)</li> <li>5. Filteret tages ud, lad det dryppe af og indpak det godt i PE-embalagen.</li> <li>6. Filterområdet og overløbsrøret renses for smuds.</li> <li>7. Indsæt langsomt det nye filter, tryk den med hånden let nedefter.</li> <li>8. Overløbsrør og låg monteres igen</li> <li>9. Kondensattilløbet åbnes igen</li> <li>10. Den brugte filter bortskaffes efter forskrifterne</li> </ol>	<p><b>Vaihdon suorittaminen</b></p> <ol style="list-style-type: none"> <li>1. Aseta uusi OEKOSORB-suodinsarja valmiiksi, käytä sarjan PE-pakkausta käytettyjen suotimien hävityksessä, liota suodinta n. 24 h vedessä.</li> <li>2. Sulje lauhteen tulo (ks. „Liankeru-uastian puhdistus“, sivu 22)!</li> <li>3. Avaa ÖWAMAT-erottimen kansi</li> <li>4. Kierrä ylivuotoputki irti (käytä mukana toimitettuja käsineitä)</li> <li>5. Nosta suodin ulos, valuta ja pakkaa tiiviisti PE-pakkaukseen</li> <li>6. Puhdista suodinalue ja ylivuotoputki liasta</li> <li>7. Asenna uusi suodin hitaasti paikalleen, paina käsilyijasti alas</li> <li>8. Asenna ylivuotoputki ja kansi takaisin paikalleen</li> <li>9. Avaa lauhteen tulo jälleen</li> <li>10. Hävitä käytetty suodin asianmukaisesti</li> </ol>	<p><b>Genomförande</b></p> <ol style="list-style-type: none"> <li>1. Gör i ordning ett nytt OEKOSORB-filterset, använd setets PE-förpackning för deposition av det förbrukade filtret, skölj filtret i ca 24 timmar i ledningsvatten.</li> <li>2. Stäng av kondensatinloppet (se ”rengöring av smutsopsamlaren” sidan 22)!</li> <li>3. Öppna ÖWAMAT:s lock</li> <li>4. Vrid ur bräddavloppsröret (använd medföljande handskar)</li> <li>5. Lyft ur filtret, låt det droppa av och förpacka det tätt i PE-förpackningen</li> <li>6. Rengör platsen där filtret suttit och bräddavloppsröret från smuts</li> <li>7. Sätt varsamt in det nya filtret och tryck i det ordentligt nedåt</li> <li>8. Montera bräddavloppsröret och locket igen</li> <li>9. Öppna kondensatinloppet igen</li> <li>10. Deponera filtret på föreskrivet sätt</li> </ol>

**(1) EWC 13 05 02**

- = Europäischer Abfallschlüssel
- Europæisk affaldskode
- Eurooppalainen jätekoodi
- Europeisk avfallskod

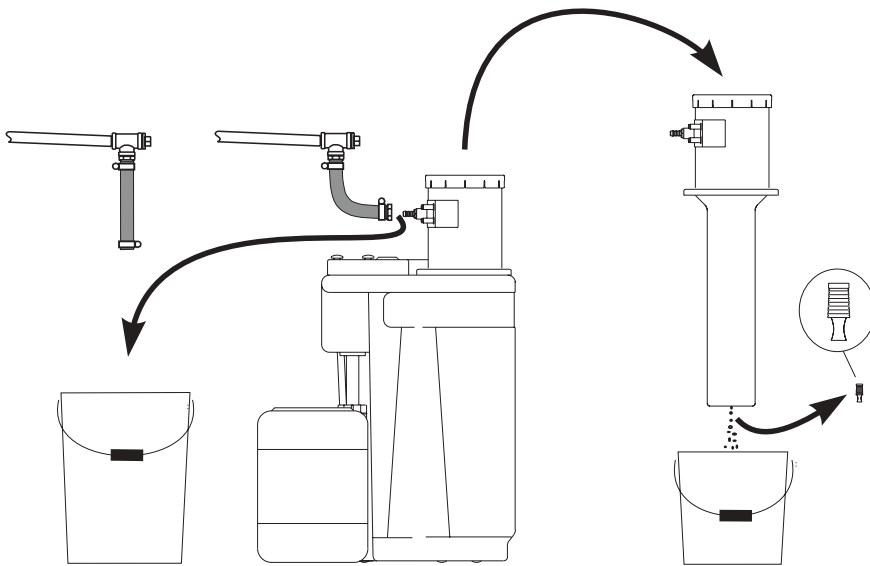

**Vor jeder Wartung:**

- Zulauf absperren (falls erforderlich, Verdichter abschalten)!
- Bei eingebauter Heizung, Gerät von Netzspannung trennen!

**Schmutzfang reinigen (1)**  
(Empfehlung: alle 6 Monate)

- Auffanggefäß für Schmutz bereitstellen
- Zulaufschlauch von Druckentlastungskammer (DEK) lösen
- Schrauben lösen
- DEK langsam herausheben
- Stopfen herausziehen, Schmutz auffangen und entsorgen (Abfallschlüssel EWC 130502)
- Stopfen wieder einstecken, DEK montieren, Zulaufschlauch anschließen

**(2)**

- Ölablauf
- Oljeutlopp
- Öljyn poiston
- Olieafløb



**Ölablauf kontrollieren (2)**  
(Empfehlung: alle 6 Monate)

Deckel öffnen:

- Hat Ölablauf freien Durchgang?  
Wenn nicht → reinigen
- Ist bei vorhandener Ölschicht Öl abgeflossen? Falls nicht → Verstellring einige mm nach unten verstellen

Deckel schließen

**Öwamat-Grundreinigung**  
(Empfehlung: alle 12 Monate)

- Schmutzfang reinigen
- Trennbehälter leerpumpen
- Trennbehälter reinigen
- Flüssigkeit ordnungsgemäß entsorgen

**Achtung:**

**Keine zusätzlichen Reinigungsmittel (Tenside) verwenden! Diese beeinträchtigen die Filterwirkung!**

Nach der Reinigung ÖWAMAT mit Frischwasser füllen!

**Nach der Wartung**

- Zulauf öffnen
- Bei eingebauter Heizung Netzspannung ein

dansk	suomi	svenska
<p><b>Inden hver vedligeholdelse:</b></p> <ul style="list-style-type: none"> <li>• Tilløbet spærres (om nødvendigt frakobles kompressoren)!</li> <li>• Ved indbygget opvarmning frakobles apparatet fra netspændingen!</li> </ul>	<p><b>Aina ennen huoltoa:</b></p> <ul style="list-style-type: none"> <li>• Suljetulo (pysäytä tarvittaessa kompressori)!</li> <li>• Jos erottimeen on asennettu lämmitys, erota laite verkkojännitteestä!</li> </ul>	<p><b>Före varje underhållstillfälle:</b></p> <ul style="list-style-type: none"> <li>• Stäng tillloppet (om nödvändigt, stäng av kompressorn)!</li> <li>• Vid inbyggd uppvärmning, koppla bort apparaten från nätspänningen!</li> </ul>
<p><b>Rensning af smudsopsamlingsbeholderen (1)</b> (Anbefaling: alle 6 måneder)</p> <ul style="list-style-type: none"> <li>• Stil en smudsopsamlingsbeholder parat</li> <li>• Tilløbsslangen fra trykaflastningskammeret (TAK) løsnes</li> <li>• Skruerne løsnes</li> <li>• TAK tages langsomt ud opefter</li> <li>• Proppen trækkes ud, smudset opfanges og bortskaffes (affaldskode EWC 130502)</li> <li>• Proppen sættes ind igen, TAK monteres, tilløbsslangen tilsluttes</li> </ul>	<p><b>Liankeruustian puhdistus (1)</b> (suositus: 6 kuukauden välein)</p> <ul style="list-style-type: none"> <li>• Aseta lialle valmiiksi keräysastia</li> <li>• Avaa tuloletku paineen-kevennykskammiosta (DEK)</li> <li>• Avaa ruuvit</li> <li>• Nosta DEK hitaasti ulos</li> <li>• Vedä tulppa irti, kerää lika ja hävitä (jättekoodi EWC 130502)</li> <li>• Työnnä tulppa takaisin paikalleen, asenna DEK, liitä tuloletku</li> </ul>	<p><b>Rengör smutsuppsamlaren (1)</b> (rekommenderas var 6:e månad)</p> <ul style="list-style-type: none"> <li>• Ställ i ordning en uppsamlingsbehållaren för smuts</li> <li>• Lossa tilloppsslangen från tryckavlastningskammaren (DEK)</li> <li>• Lossa skruvarna</li> <li>• Lyft försiktigt ut DEK</li> <li>• Drag ur proppen, samla upp och deponera smutsen (avfallskod EWC 130502)</li> <li>• Sätt i proppen igen, montera DEK, anslut tilloppsslangen</li> </ul>
<p><b>Kontrollér olieafløb (2)</b> (Anbefaling: alle 6 måneder)</p> <p>Åbne låget</p> <ul style="list-style-type: none"> <li>• Har olieafløbet fri passage? Hvis ikke - → rens det</li> <li>• Er der afløbet olie ved eksisterende olielag? Hvis ikke, → stil indstillingsringene et par mm nedad</li> </ul> <p>Luk låget</p>	<p><b>Öljyn poiston tarkastaminen (2)</b> (suositus: 6 kuukauden välein)</p> <p>Avaa kansi:</p> <ul style="list-style-type: none"> <li>• Onko öljynpoistokanava vapaa? → Mikäli ei – puhdistu</li> <li>• Onko öljyä poistunut, jos laitteessa on öljykerros? Mikäli ei → siirrä säätörengasta muutama mm alaspäin</li> </ul> <p>Sulje kansi</p>	<p><b>Kontrollera oljeutloppet (2)</b> (rekommenderas var 6:e månad)</p> <p>Öppna locket:</p> <ul style="list-style-type: none"> <li>• Har oljeutloppet fri utgång? Om inte → rengör</li> <li>• Har olja runnit ut från det oljeskikt som finns? Om inte → korrigerar reglageringen några mm nedåt</li> </ul> <p>Stäng locket</p>
<p><b>Öwamat-grundrengøring</b> (Anbefaling: alle 12 måneder)</p> <ul style="list-style-type: none"> <li>- Rensning af smudsopsamlingsbeholderen</li> <li>- Separationsbeholderen pumpes tom</li> <li>- Separationsbeholderen renses</li> <li>- Væske bortskaffes efter forskrifterne</li> </ul> <p><b>OBS: Anvend ingen yderligere rensningsmidler (tensider)! Disse påvirker filtreringseffekten!</b></p> <p>Efter rensningen fyldes ÖWAMAT med ferskvand!</p>	<p><b>Öwamat-peruspuhdistus</b> (suositus: 12 kuukauden välein)</p> <ul style="list-style-type: none"> <li>- Puhdistu liankeruustia</li> <li>- Pumppaa erotussäiliö tyhjäksi</li> <li>- Puhdistu erotussäiliö</li> <li>- Hävitä neste asianmukaisesti</li> </ul> <p><b>Huomio:</b> <b>Älä käytä lisäpesuaineita (tensidejä)! Nämä haittaavat suodatusvaikutusta!</b></p> <p>Täytä ÖWAMAT puhdistuksen jälkeen tuoreella vedellä!</p>	<p><b>ÖWAMAT - totalrengöring</b> (rekommenderas var 12:e månad)</p> <ul style="list-style-type: none"> <li>- rengör smutsuppsamlaren</li> <li>- pumpa avskiljningsbehållaren tom</li> <li>- rengör avskiljningsbehållaren</li> <li>- deponera vätskan enligt gällande regler</li> </ul> <p><b>Varning:</b> <b>Inga ytterligare rengöringsmedel (tensider) får användas! Dessa påverkar filtrets funktion!</b></p> <p>Fyll på ÖWAMAT med friskt vatten efter rengöringen!</p>
<p><b>Efter vedligeholdelsen</b></p> <ul style="list-style-type: none"> <li>• <b>Tilløbet åbnes</b></li> <li>• Ved indbygget opvarmning tilkobles netspændingen</li> </ul>	<p><b>Huollon jälkeen</b></p> <ul style="list-style-type: none"> <li>• <b>Avaa tulo</b></li> <li>• Jos erottimeen on asennettu lämmitys, verkkojännite päälle</li> </ul>	<p><b>Efter genomfört underhåll</b></p> <ul style="list-style-type: none"> <li>• <b>Öppna tillloppet</b></li> <li>• Vid inbyggd uppvärmning koppla in nätspänningen</li> </ul>

**Verbrauchsmaterial/Zubehör • Forbrugsmaterialer/tilbehør  
Kulutust materiaali/lisävarusteet • Förbrukningsmateriel/tillbehör**

	<b>ÖWAMAT 2</b>	<b>ÖWAMAT 4</b>	<b>ÖWAMAT 5R</b>
<b>OEKOSORB Filter Set</b> <b>OEKOSORB filtersæt</b> <b>OEKOSORB suodinsarja</b> <b>OEKOSORB filterset</b>	<b>XV KT02 AF1</b>	<b>XV KT04 AF1</b>	<b>XV KT5R AF2</b>
<b>OEKOSORB Filter Set mit Filterbox</b> <b>OEKOSORB filtersæt med filterbox</b> <b>OEKOSORB suodinsarja suodinkotelon kanssa</b> <b>OEKOSORB filterset med filterbox</b>	<b>XV KT02 BF1</b>	<b>XV KT04 BF1</b>	<b>XV KT5R BF1</b>
<b>Filterset für Druckentlastungskammer</b> <b>Filtersæt til trykaflastningskammer</b> <b>Suodinsarja ja suojaapäällys paineenkevennyskammiolle</b> <b>Filterset för tryckavlastningskammaren</b>	<b>XE KT02 003</b>	<b>XE KT04 003</b>	
<b>Heizung</b> thermostatisch geregelt <b>Opvarmning</b> termostatisk reguleret <b>Lämmitys</b> , termostaattisäätöinen *) <b>Uppvärmning</b> termostatiskt reglerad	<b>XZ KT02 HZ1</b> (230 Vac, 0,4 kW)	<b>XZ KT04 HZ1</b> (230 Vac, 1,0 kW)	
<b>Alarmsensor für Niveaumelder</b> Schließer <b>Alarmsensor til niveaumelder</b> Sluttekontakt <b>Hälytys sensori tasonilmoittimelle</b> sulkukosketin <b>Alarmsensor för nivåvakt</b> Avstängningskontakt	<b>XZ KT02 002</b>	<b>XZ KT06 001</b>	
<b>Alarmsensor für Niveaumelder</b> Wechsler <b>Alarmsensor til niveaumelder</b> Veksler <b>Hälytys sensori tasonilmoittimelle</b> vaihtokosketin <b>Alarmsensor för nivåvakt</b> Omkopplingskontakt	<b>XZ KT02 004</b>	<b>XZ KT06 004</b>	
<b>Anschluß Set</b> für Sammelleitung <b>Tiilslutningssæt</b> til samleledning <b>Liitäntäsarja</b> kokoomajohdolle <b>Anslutningsset</b> för samlingsledning	<b>XZ KT02 AS1</b>	<b>XZ KT04 AS1</b>	
<b>Reinwasserbehälter Set</b> <b>Rentvandsbeholdersæt</b> <b>Puhdasvesisäiliösarja</b> <b>Behållare för rent vatten, set</b>	<b>XZ KT02 001</b>	<b>XZ KT04 001</b>	-
<b>Ölauffangbehälter</b> <b>Oljeopsamlingsbeholderen</b> <b>Öljynkeräysastia</b> <b>Oljeuppsamlingsbehållaren</b>	<b>XZ KT02 BS1</b>	<b>XZ KT04 BS1</b>	

\*) andere Spannungen auf Anfrage /andre spændinger fås ved henvendelse til fabrikanten  
 muita jännitteitä pyynnöstä / andra spänningar efter förfrågan

	<b>ÖWAMAT 2, 4, 5R</b>		
<b>Kondensatverteiler</b> zur Parallelschaltung von bis zu 3 ÖWAMAT <b>Kondensatfordeler</b> til parallelkobling af op til 3 ÖWAMATer <b>Lauhteenjakaja</b> maks. 3 ÖWAMAT-erottimen kytkemiseksi rinnakkain <b>Kondensatfördelare</b> för parallellkoppling av upp till 3 ÖWAMAT	<b>XZ KT00 KV5</b>		
<b>Heizung</b> für Kondensatverteiler thermostatisch geregelt <b>Opvarmning</b> til kondensatfordeler termostatisk reguleret <b>Lämmitys</b> mäntä lauhteenjakaja termostaattisäätöinen <b>Uppvärmning</b> för kondensatfördelare termostatiskt reglerad	<b>XZ KTKVHZ1</b> (230 Vac, 50 Watt)		
<b>HP-Entlastungskammer</b> für Entlastungsluft aus Kolbenverdichtern <b>HP-aflastningskammer</b> til aflastningsluft fra stempelkompressorer <b>HP-kevennyskammio</b> mäntäkompressoreilta tulevalle kevennysilmalle <b>HP-avlastningskammare</b> för avlastningsluft från kolvkompressorer	<b>XZ KT00 001</b>		

Technische Änderungen und Irrtümer vorbehalten.  
 Tekniske ændringer og fejl forbeholdes.  
 Oikeus teknisiin muutoksiin ja erehdyksiin pidätetään.  
 Reservation för ändringar och fel.  
 KT 2,4,5R\_de,dk,fi,se\_0503 Stand/Stand/Tilanne/Data per: 03.04